

ΠΛΗΡΟΦΟΡΙΕΣ ΓΙΑ ΤΙΣ ΥΠΗΡΕΣΙΕΣ ΣΥΝΤΗΡΗΣΗΣ

Συστάσεις για τα καύσιμα:

Δείτε σελίδα 1-1

Συστάσεις για το λάδι του κινητήρα:

Ποιότητα: SG, SH, SJ ή SL

Ιξώδες: SAE 5W-30

Για περισσότερες λεπτομέρειες δείτε την παράγραφο "Λάδι

Κινητήρα και Φίλτρο" στο κεφάλαιο "ΕΛΕΓΧΟΣ ΚΑΙ

ΣΥΝΤΗΡΗΣΗ".

Υγρά φρένων και συμπλέκτη:

DOT4 ή SAE J1704

Πίεση Ελαστικών (εν ψυχρώ):

Δείτε την "Ετικέτα Πληροφοριών Ελαστικών" που βρίσκεται

στην δοκό κλειδαριάς της πόρτας του οδηγού.



99011-63JM0-GRE

SUZUKI MOTOR CORPORATION

Printed in Greece

SWIFT

99011-63JM0-GRE



SWIFT

ΕΓΧΕΙΡΙΔΙΟ ΧΡΗΣΤΗ

Διατηρείτε το πάντοτε στο όχημα.

Περιέχει σημαντικές πληροφορίες για την

Ασφάλεια, Λειτουργία και Συντήρηση.

SUZUKI
Caring for Customers

Part No. 99011-63JM0-GRE
November, 2005



Αυτό το εγχειρίδιο χρήστη αφορά τα αυτοκίνητα της σειράς SWIFT.

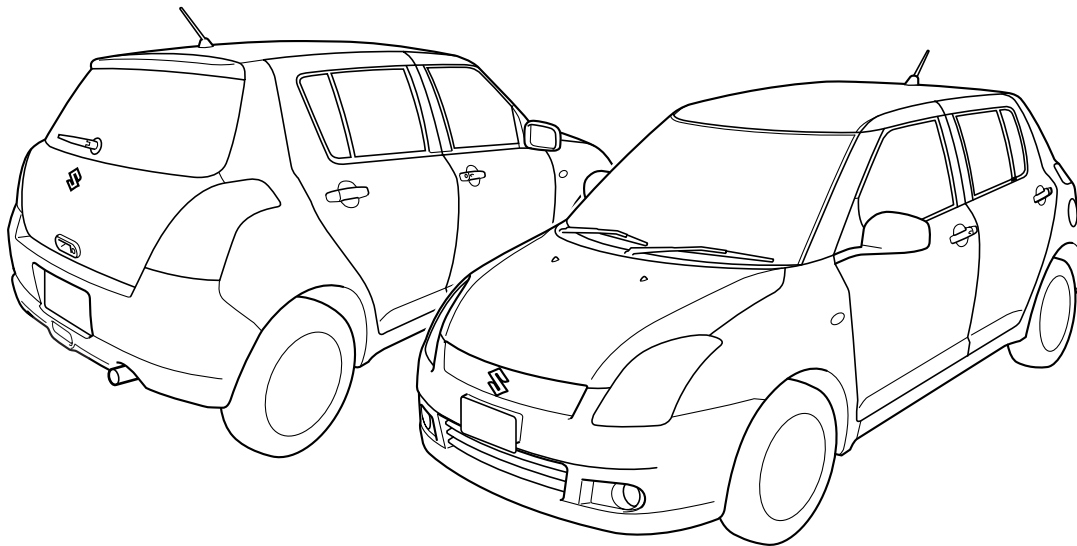

63J167

ΣΗΜΕΙΩΣΗ: Τα εικονιζόμενα μοντέλλα είναι παραδείγματα των σειρών SWIFT.

ΕΙΣΑΓΩΓΗ

Σας ευχαριστούμε για την εκλογή SUZUKI και καλώς ήλθατε στην οικογένεια μας που μεγαλώνει. Η εκλογή σας ήταν μιά σωστή εκλογή· τα προϊόντα SUZUKI έχουν μεγάλη αξία και θα σας δώσουν χρόνια ευχάριστης οδήγησης.

Αυτό το Εγχειρίδιο Χρήστη έγινε για να σας βοηθήσει να έχετε μιά ασφαλή, διασκεδαστική και χωρίς προβλήματα εμπειρία με το SUZUKI σας. Μέσα απ'αυτό θα μάθετε για την λειτουργία του αυτοκινήτου σας, τα χαρακτηριστικά ασφαλείας, και τις απαιτήσεις συντήρησης. Παρακαλούμε διαβάστε το προσεκτικά πριν να οδηγήσετε το αυτοκίνητό σας. Στην συνέχεια, κρατήστε αυτό το Εγχειρίδιο στη θήκη γαντιών για μελλοντική χρήση.

Αν πουλήσετε το αυτοκίνητό σας, παρακαλούμε να αφήσετε αυτό το Εγχειρίδιο για τον καινούριο ιδιοκτήτη.

Συμπληρωματικά με το Εγχειρίδιο Χρήστη, τά άλλα εγχειρίδια που παρέχονται με SUZUKI σας εξηγούν τις εγγυήσεις του αυτοκινήτου. Συνιστούμε να τις διαβάσετε όπως επίσης και να εξοικειωθείτε με αυτές τις σπουδαίες πληροφορίες.

Όταν προγραμματίζετε την κανονικά προγραμματισμένη συντήρηση του SUZUKI σας, σας συνιστούμε να επισκεφτήτε τον επί τόπου αντιπρόσωπο SUZUKI. Οι ειδικά εκπαιδευμένοι μηχανικοί του θα παράσχουν την καλύτερη δυνατή συντήρηση και θα χρησιμοποιήσουν μόνο τα αυθεντικά εξαρτήματα και ανταλλακτικά SUZUKI.

ΣΗΜΕΙΩΣΗ:

Ο αντιπρόσωπος SUZUKI σημαίνει το Επίσημο Συνεργείο SUZUKI (στην Ευρώπη).

ΣΥΣΤΑΣΗ ΧΡΗΣΗΣ ΤΗΣ ΓΝΗΣΙΩΝ ΑΝΤΑΛΛΑΚΤΙΚΩΝ ΚΑΙ ΕΞΑΡΤΗΜΑΤΩΝ SUZUKI

Η SUZUKI συστήνει έντονα τη χρήση των γνήσιων ανταλλακτικών* και εξαρτημάτων SUZUKI. Τα γνήσια ανταλλακτικά και εξαρτήματα SUZUKI κατασκευάζονται με τα υψηλότερα πρότυπα ποιότητας και απόδοσης, και σχεδιάζονται για να ταιριάζουν με τις ακριβείς προδιαγραφές του οχήματός σας.

Μια ευρεία ποικιλία μη-γνήσιων ανταλλακτικών και εξαρτημάτων για τα οχήματα SUZUKI κυκλοφορεί σήμερα στην αγορά. Η χρησιμοποίηση αυτών των ανταλλακτικών και εξαρτημάτων μπορεί να έχει επιπτώσεις στην απόδοση του οχήματος και να μικρύνει τη διάρκεια χρήσης του. Κατά συνέπεια, η εγκατάσταση των μη-γνήσιων ανταλλακτικών και εξαρτημάτων SUZUKI δεν καλύπτεται από την εγγύηση.

Μη-γνήσια ανταλλακτικά και εξαρτήματα SUZUKI

Μερικά ανταλλακτικά και εξαρτήματα ίσως να εγκρίνονται από ορισμένες αρχές στη χώρα σας.

Μερικά ανταλλακτικά και εξαρτήματα πωλούνται ως εξουσιοδοτημένα ανταλλακτικά και εξαρτήματα SUZUKI. Μερικά γνήσια ανταλλακτικά και εξαρτήματα SUZUKI πωλούνται ως ανταλλακτικά και εξαρτήματα επαναχρησιμοποίησης. Αυτά τα ανταλλακτικά και εξαρτήματα είναι μη-γνήσια ανταλλακτικά και εξαρτήματα SUZUKI και η χρήση τους δεν καλύπτεται από την εγγύηση.

Επαναχρησιμοποίηση των γνήσιων ανταλλακτικών και εξαρτημάτων SUZUKI

Η μεταπώληση ή η επαναχρησιμοποίηση των ακόλουθων στοιχείων που θα μπορούσε να προκαλέσει αύξηση της έκθεσης σε κινδύνο για τους χρήστες απαγορεύεται ρητώς:

- Ανταλλακτικά αερόσακων και όλα τα άλλα πυροτεχνικά εξαρτήματα, συμπεριλαμβανομένων των συστατικών τους (ε.γ. μαξιλάρι, συσκευές ελέγχου και αισθητήρες)
- Σύστημα ζώνης ασφαλείας, συμπεριλαμβανομένων των συστατικών του (π.χ. ενισχυτικό ύφασμα, πόρτες, και απαγωγείς)

Τα εξαρτήματα ζωνών αερόσακων και ασφαλείας προεντατήρων περιέχουν εκρηκτικές χημικές ουσίες. Αυτά τα εξαρτήματα πρέπει να αφαιρεθούν και να αποπλιστούν κατάλληλα από εξουσιοδοτημένο εργαστήριο SUZUKI ή στην μάντρα παλαιοσιδηρικών για την αποφυγή αθέλητης έκρηξης πριν την απόρριψη.

*Τα μέρη που κατασκευάζονται υπό την έγκριση της SUZUKI μπορούν να χρησιμοποιηθούν ως γνήσια ανταλλακτικά SUZUKI στην Ευρώπη.

ΟΔΗΓΟΣ ΓΙΑ ΤΙΣ ΥΠΗΡΕΣΙΕΣ ΣΥΝΤΗΡΗΣΗΣ

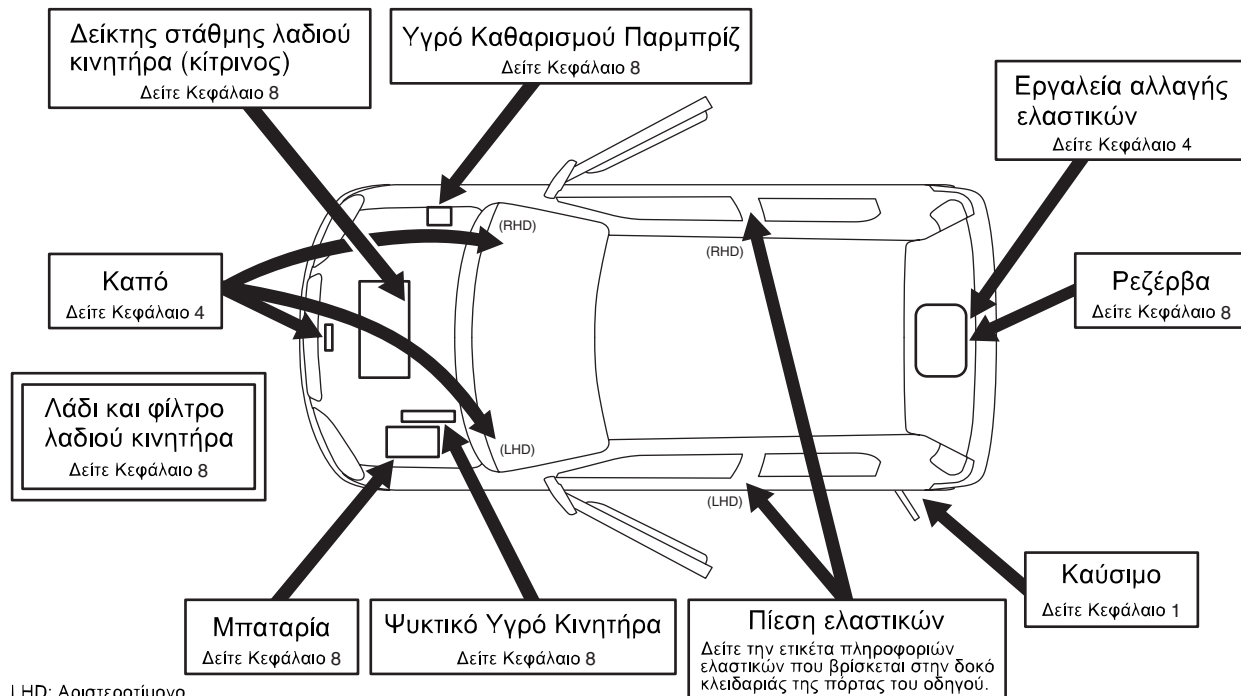

LHD: Αριστεροτίμονο
RHD: Δεξιότιμονο

ΣΗΜΕΙΩΣΕΙΣ

A series of 12 horizontal dashed lines provided for taking notes.

ΠΙΝΑΚΑΣ ΠΕΡΙΕΧΟΜΕΝΩΝ

ΠΡΙΝ ΞΕΚΙΝΗΣΕΤΕ	1
ΧΕΙΡΙΣΤΗΡΙΑ ΤΙΜΟΝΙΟΥ	2
ΤΑΜΠΛΟ ΟΡΓΑΝΩΝ	3
ΛΟΙΠΑ ΧΕΙΡΙΣΤΗΡΙΑ ΚΑΙ ΕΞΟΠΛΙΣΜΟΣ	4
ΟΔΗΓΩΝΤΑΣ ΤΟ ΑΥΤΟΚΙΝΗΤΟ ΣΑΣ	5
ΣΥΜΒΟΥΛΕΣ ΟΔΗΓΗΣΗΣ	6
ΦΟΡΤΩΜΑ ΑΥΤΟΚΙΝΗΤΟΥ ΚΑΙ ΡΥΜΟΥΛΚΗΣΗ	7
ΕΛΕΓΧΟΣ ΚΑΙ ΣΥΝΤΗΡΗΣΗ	8
ΣΕ ΠΕΡΙΠΤΩΣΗ ΑΝΑΓΚΗΣ	9
ΦΡΟΝΤΙΔΑ ΑΜΑΞΩΜΑΤΟΣ	10
ΓΕΝΙΚΕΣ ΠΛΗΡΟΦΟΡΙΕΣ	11
ΠΡΟΔΙΑΓΡΑΦΕΣ	12
ΣΥΜΠΛΗΡΩΜΑ	13
ΕΥΡΕΤΗΡΙΟ	14

ΠΡΟΛΟΓΟΣ

Το εγχειρίδιο αυτό αποτελεί αναπόσπαστο τμήμα του αυτοκινήτου και θα πρέπει να παραμένει σε αυτό όταν το μεταπωλήσετε ή το μεταβιβάσετε σε άλλον. Παρακαλούμε διαβάστε το προσεκτικά πριν οδηγήσετε το νέο σας SUZUKI, και να ανατρέχετε σε αυτό τακτικά. Περιλαμβάνει σημαντικές πληροφορίες για την ασφάλεια, την λειτουργία και την συντήρηση.

SUZUKI MOTOR CORPORATION

Όλες οι πληροφορίες στο εγχειρίδιο αυτό βασίζονται στα στοιχεία που ήταν διαθέσιμα την στιγμή της έκδοσής του. Λόγω βελτιώσεων ή μεταβολών, πιθανόν να υπάρχουν αποκλίσεις μεταξύ των πληροφοριών του εγχειρίδιου αυτού και του αυτοκινήτου σας. Η SUZUKI MOTOR CORPORATION διατηρεί το δικαίωμα για αλλαγές οποιαδήποτε χρονική στιγμή και χωρίς καμιά προειδοποίηση.

Το αυτοκίνητο αυτό μπορεί να μην καλύπτει προδιαγραφές ή οδηγίες που ισχύουν σε άλλες χώρες. Πριν προσπαθήσετε να εκδώσετε άδεια κυκλοφορίας για αυτό το αυτοκίνητο σε άλλη χώρα, θα πρέπει πρώτα να ελέγξετε όλες τις σχετικές οδηγίες και να πραγματοποιήσετε όλες τις απαραίτητες μετατροπές.

ΣΗΜΑΝΤΙΚΟ

▲ ΠΡΟΕΙΔΟΠΟΙΗΣΗ/ΠΡΟΣΟΧΗ/ΣΗΜΕΙΩΣΗ

Παρακαλούμε, διαβάστε προσεκτικά το εγχειρίδιο αυτό και να ακολουθείτε τις οδηγίες του. Το σύμβολο ▲ και οι λέξεις **ΠΡΟΕΙΔΟΠΟΙΗΣΗ**, **ΠΡΟΣΟΧΗ** και **ΣΗΜΕΙΩΣΗ** δίνουν έμφαση σε ειδικές πληροφορίες. Αυτές οι ειδικές ερμηνείες ισχύουν εκτός όταν νόμοι ή οι κανονισμοί απαιτούν οι λέξεις σήματα να χρησιμοποιούνται με κάποια διαφορετική έννοια. Δώστε ιδιαίτερη προσοχή στα μηνύματα που τονίζονται από αυτές τις λέξεις σήματα:

▲ ΠΡΟΕΙΔΟΠΟΙΗΣΗ

Επισημαίνει πιθανό κίνδυνο που μπορεί να επιφέρει θάνατο ή τραυματισμό.

ΠΡΟΣΟΧΗ

Επισημαίνει πιθανό κίνδυνο που μπορεί να επιφέρει ζημιά στο αυτοκίνητο.

ΣΗΜΕΙΩΣΗ:

Επισημαίνει ειδικές πληροφορίες που διευκολύνουν την συντήρηση ή διευκρινίζουν άλλες οδηγίες.

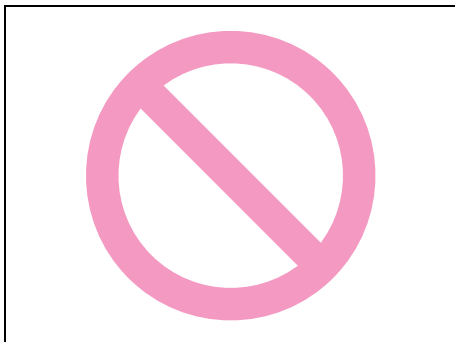

75F080

Ο κύκλος με την διαγώνιο στο εγχειρίδιο αυτό σημαίνει “Μην κάνετε αυτό” ή “Μην αφήσετε να συμβεί αυτό”.

ΠΡΟΕΙΔΟΠΟΙΗΣΗ ΓΙΑ ΜΕΤΑΤΡΟΠΕΣ

⚠ ΠΡΟΕΙΔΟΠΟΙΗΣΗ

Μην κάνετε μετατροπές στο αυτοκίνητό σας. Η οποιαδήποτε μετατροπή μπορεί να επηρεάσει αρνητικά την ασφάλεια, τον χειρισμό, τις επιδόσεις ή την διάρκεια ζωής του αυτοκινήτου και πιθανώς να παραβιάζει τους ισχύοντες κανονισμούς της χώρας. Επιπλέον, ζημιές ή προβλήματα στις επιδόσεις που προκαλούνται από μετατροπές μπορεί να μην καλύπτονται από την εγγύηση καλής λειτουργίας.

ΠΡΟΣΟΧΗ

Η λανθασμένη τοποθέτηση εξοπλισμού κινητών επικοινωνιών, όπως κινητά τηλέφωνα ή CB μπορεί να προκαλέσει παρεμβολές στο ηλεκτρονικό σύστημα ανάφλεξης με αποτέλεσμα προβλήματα απόδοσης του αυτοκινήτου σας. Συμβουλευτείτε το Επίσημο Δίκτυο SUZUKI ή έναν τεχνικό που διαθέτει την κατάλληλη εμπειρία και γνώση σχετικά με την εγκατάσταση αυτού του είδους εξοπλισμού επικοινωνιών.

ΠΡΙΝ ΞΕΚΙΝΗΣΕΤΕ

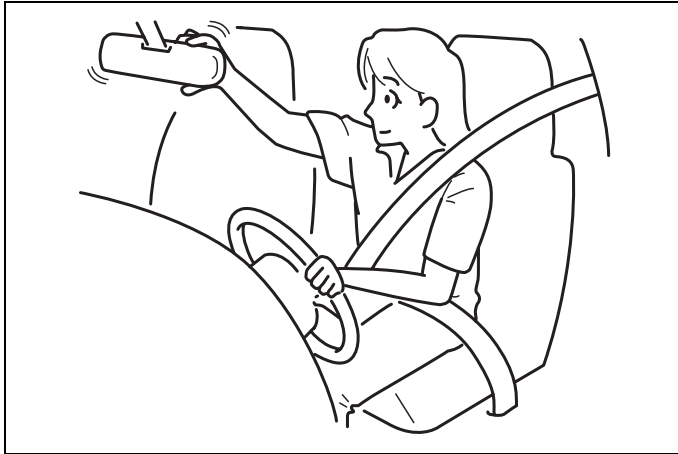

60G404

Συνιστώμενα Καύσιμα	1-1
Κλειδιά	1-2
Κλειδαριές Πορτών	1-3
Παράθυρα	1-13
Καθρέπτες	1-14
Ρύθμιση Καθισμάτων	1-16
Ρυθμιζόμενα Προσκέφαλα (προαιρετικός εξοπλισμός)	1-18
Ζώνες Ασφαλείας και Συστήματα Συγκράτησης Παιδιών	1-19
Αερόσακοι (προαιρετικός εξοπλισμός)	1-36

Συνιστώμενα Καύσιμα

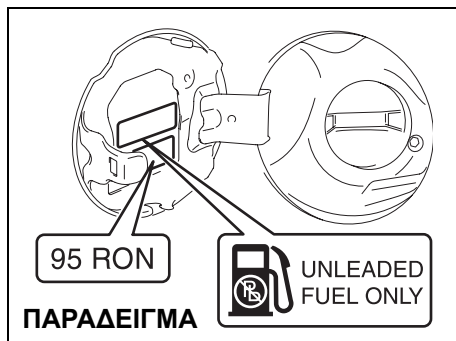

Εάν το αυτοκίνητό σας δεν είναι εξοπλισμένο με περιοριστή στον λαιμό πλήρωσης καυσίμου, τότε μπορείτε να χρησιμοποιήσετε βενζίνη με μόλυβδο ή αμόλυβδη με αριθμό οκτανίων 85 (RON) ή μεγαλύτερο. Σημειώστε ότι συνιστάται η χρήση αμόλυβδης βενζίνης.

Εάν το αυτοκίνητό σας είναι εξοπλισμένο με περιοριστή στον λαιμό πλήρωσης, τότε **πρέπει** να χρησιμοποιείτε αμόλυβδη βενζίνη με αριθμό οκτανίων 91 RON ή μεγαλύτερο (ή με αριθμό οκτανίων 95 RON ή μεγαλύτερο, αν αναγράφεται στο πορτάκι της τάπας πλήρωσης). Τα αυτοκίνητα αυτά αναγνωρίζονται και από μια ετικέτα όπου αναγράφεται: “UNLEADED FUEL ONLY”, “NUR UNVERBLEITES BENZIN”, “ENDAST BLYFRI BENSIN” ή “SOLO GASOLINA SIN PLOMO”.

Μίγματα βενζίνης/αιθανόλης

Τα μίγματα αμόλυβδης βενζίνης και αιθανόλης (οινόπνευμα), διατίθενται στο εμπόριο σε μερικές χώρες. Μπορείτε να χρησιμοποιείτε τέτοια μίγματα, εάν δεν περιέχουν περισσότερο από 10% αιθανόλη. Βεβαιωθείτε ότι το μίγμα βενζίνης/αιθανόλης έχει αριθμό οκτανίων τουλάχιστον όσο ο συνιστώμενος για την βενζίνη.

Μίγματα βενζίνης/μεθανόλης

Τα μίγματα βενζίνης/μεθανόλης (ξυλόπνευμα) διατίθενται επίσης, στο εμπόριο, σε μερικές χώρες. ΜΗΝ ΧΡΗΣΙΜΟΠΟΙΕΙΤΕ τέτοια μίγματα που περιέχουν περισσότερο από 5% μεθανόλη. Ζημιές στο σύστημα καυσίμου ή προβλήματα στην απόδοση εξαιτίας της χρήσης τέτοιων μιγμάτων δεν αποτελούν ευθύνη της SUZUKI και δεν καλύπτονται από την Εγγύηση Καινούργιου Αυτοκινήτου.

Καύσιμα με περιεκτικότητα 5% ή λιγότερο σε μεθανόλη είναι κατάλληλα για χρήση στο αυτοκίνητό σας εάν αυτά περιέχουν αντιδιαβρωτικά και διαλυτικά πρόσθετα.

ΣΗΜΕΙΩΣΗ:

Εάν δεν είστε ικανοποιημένος με την απόδοση ή την οικονομία καυσίμου του αυτοκινήτου σας όταν χρησιμοποιείτε μίγμα βενζίνης/αιθανόλης, θα πρέπει να χρησιμοποιήσετε και πάλι αμόλυβδη βενζίνη χωρίς αλκοόλη.

ΠΡΟΣΟΧΗ

Το ρεζερβουάρ διαθέτει ένα χώρο με αέρα για την διαστολή του καυσίμου, όταν ο καιρός είναι ζεστός. Εάν συνεχίσετε να γεμίζετε με καύσιμο και μετά την αυτόματη διακοπή της παροχής από την μάνικα ή εμφανιστεί μια αρχική επιστροφή αερίων, τότε ο χώρος αυτός θα γεμίσει. Η έκθεση σε ζέση όταν το ρεζερβουάρ έχει γεμίσει πλήρως με τον τρόπο αυτό, μπορεί να προκαλέσει διαρροή καυσίμου. Για να αποφύγετε μια τέτοια διαρροή, σταματήστε την πλήρωση μόλις διακοπεί αυτόματα η παροχή της μάνικας ή αν χρησιμοποιείτε ένα εναλλακτικό μη αυτόματο σύστημα, μόλις εμφανιστεί μια αρχική επιστροφή αερίων.

ΠΡΟΣΟΧΗ

Προσέξτε να μην χυθεί καύσιμο που περιέχει αλκοόλη κατά την πλήρωση. Τα καύσιμα που περιέχουν αλκοόλη μπορεί να προκαλέσουν ζημιά στη βαφή, η οποία δεν καλύπτεται από την Εγγύηση Καινούργιου Αυτοκινήτου.

Κλειδιά

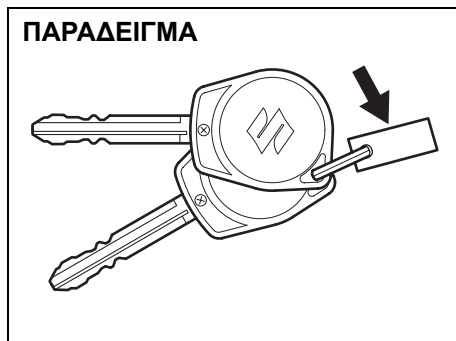

79J020

Το αυτοκίνητό σας διατίθεται με δύο ίδια κλειδιά. Φυλάξτε το εφεδρικό κλειδί σε ασφαλές μέρος. Όλες οι κλειδαριές του αυτοκινήτου ξεκλειδώνουν με ένα μόνο κλειδί.

Ο αριθμός αναγνώρισης κλειδιού αναγράφεται σε ένα πινακίδάκι που συνοδεύει τα κλειδιά ή βρίσκεται χαραγμένος πάνω τους. Φυλάξτε το πινακίδάκι (προαιρετικός εξοπλισμός) σε ασφαλές μέρος. Αν χάσετε τα κλειδιά σας, θα χρειαστείτε αυτόν το αριθμό για την προμήθεια καινούργιων. Γράψτε τον αριθμό αυτό παρακάτω για τυχόν μελλοντική του χρήση.

ΑΡΙΘΜΟΣ ΚΛΕΙΔΙΟΥ:

Σύστημα Immobilizer (προαιρετικός εξοπλισμός)

Το σύστημα αυτό είναι σχεδιασμένο να εμποδίζει την κλοπή του αυτοκινήτου απενεργοποιώντας ηλεκτρονικά το σύστημα εκκίνησης του κινητήρα.

Ο κινητήρας μπορεί να ξεκινήσει μόνο με το γνήσιο κλειδί Immobilizer του αυτοκινήτου σας, στο οποίο έχει προγραμματιστεί ένας ηλεκτρονικός κωδικός αναγνώρισης. Το κλειδί μεταδίδει τον κωδικό αυτόν στο αυτοκίνητο, μόλις γυρίσει στην θέση "ON". Αν χρειάζεστε εφεδρικά κλειδιά, απευθυνθείτε σε έναν Επίσημο Αντιπρόσωπο SUZUKI. Το αυτοκίνητο πρέπει να προγραμματισθεί με τον σωστό κωδικό αναγνώρισης για εφεδρικά κλειδιά. Ενα κλειδί το οποίο έχει κατασκευαστεί από κλειδαρά δεν θα λειτουργεί.

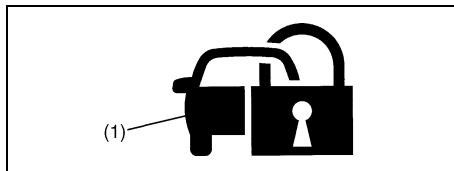

54G003

Αν η ενδεικτική λυχνία (1) του συστήματος immobilizer αναβοσβήνει όταν ο κεντρικός διακόπτης είναι στη θέση "ON", πιθανώς να υπάρχει πρόβλημα στο κλειδί ή στο σύστημα immobilizer. Απευθυνθείτε σε ένα Επίσημο Συνεργείο SUZUKI για να ελέγξει το σύστημα.

ΣΗΜΕΙΩΣΗ:

- Αν χάσετε το ακινητοποιητικό κλειδί ανάφλεξης, επισκεφθείτε τον αντιπρόσωπο σας SUZUKI το συντομότερο δυνατό ώστε να απενεργοποιήσει το χαμένο κλειδί, και στην συνέχεια να σας φτιάξει το νέο κλειδί.
- Εάν είστε κάτοχος άλλων οχημάτων με κλειδιά ακινητοποίησης κινητήρα, κρατήστε εκείνα τα κλειδιά μακριά από το διακόπτη ανάφλεξης όταν χρησιμοποιήτε το SUZUKI σας, διαφορετικά η μηχανή ίσως να μη μπορεί να ξεκινήσει επειδή αυτά να παρεμποδίζουν το σύστημα ακινητοποίησης κινητήρα του SUZUKI σας.
- Σε περίπτωση επισύναψης οποιωνδήποτε μεταλλικών αντικειμένων στο κλειδί ακινητοποίησης κινητήρα, μπορεί να μην ξεκινά η μηχανή.

ΠΡΟΣΟΧΗ

Το κλειδί ακινητοποίησης κινητήρα είναι ένα ευαίσθητο ηλεκτρονικό όργανο. Για να αποφύγετε την καταστροφή του κλειδιού ακινητοποίησης κινητήρα:

- Μην το εκθέτετε σε συγκρούσεις, υγρασία ή υψηλή θερμοκρασία όπως στο ταμπλό κάτω από το άμεσο φως του ήλιου.
- Κρατήστε το κλειδί ακινητοποίησης κινητήρα μακριά από μαγνητικά αντικείμενα.

Το σύστημα immobilizer μοντέλο 5WK49181 ή 5WK49182 είναι συμβατό με τις απαιτήσεις της οδηγίας 1999/5/EC.

Υπενθύμιση κλειδιού

Ένας διακοπτόμενος ήχος ακούγεται για να σας υπενθυμίσει ότι έχετε ξεχάσει το κλειδί στον κεντρικό διακόπτη, μόλις ανοίξει η πόρτα του οδηγού.

Κλειδαριές Πορτών

Κλειδαριές πλαϊνών πορτών

Πόρτα οδηγού

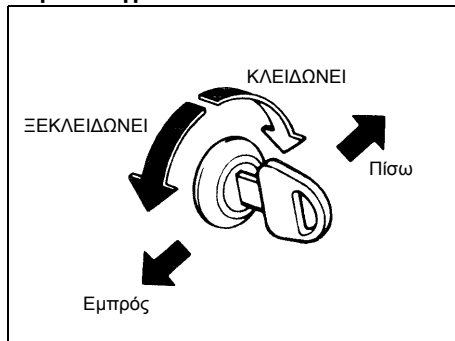

60B008

Για να κλειδώσετε την πόρτα του οδηγού από έξω από το όχημα:

- Τοποθετήστε το κλειδί και στρέψτε το πάνω μέρος του προς το πίσω μέρος του αυτοκινήτου ή
- Γυρίστε το κουμπί ασφάλισης προς τα εμπρός και κρατήστε τη λαβή της πόρτας επάνω καθώς κλείνετε την πόρτα.

Για να ξεκλειδώσετε την πόρτα του οδηγού από έξω από το όχημα, παρεμβάλετε το κλειδί και γυρίστε την κορυφή του κλειδιού προς το μέτωπο του οχήματος.

Για να κλειδώσετε την πόρτα του μπροστινού επιβάτη από έξω από το

όχημα, γυρίστε την κλειδαριά του πόμολου προς τα εμπρός και κρατήστε τη χειρολαβή της πόρτας επάνω καθώς κλείνετε την πόρτα.

Για να κλειδώσετε μια οπίσθια πόρτα από έξω από το όχημα, γυρίστε την κλειδαριά του πόμολου μπροστά και κλείστε την πόρτα.

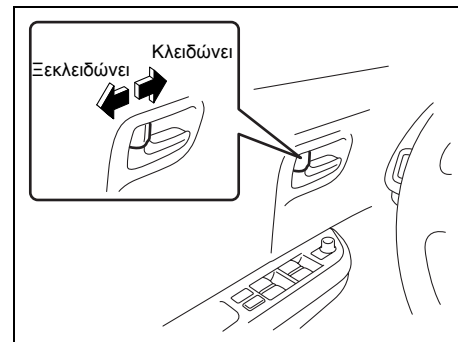

62J002

Για να κλειδώσετε μια πόρτα από μέσα από το όχημα, γυρίστε το κουμπί ασφάλισης προς τα εμπρός. Γυρίστε το κουμπί ασφάλισης προς τα πίσω για να ξεκλειδώσετε την πόρτα.

ΣΗΜΕΙΩΣΗ:

Βεβαιωθείτε ότι κρατάτε τη χειρολαβή της πόρτας προς τα πάνω όταν κλείνετε μια κλειδωμένη εμπρός πόρτα διαφορετικά η πόρτα θα μείνει ξεκλειδωτή.

**Σύστημα κεντρικού κλειδώματος
Πόρτα οδηγού**

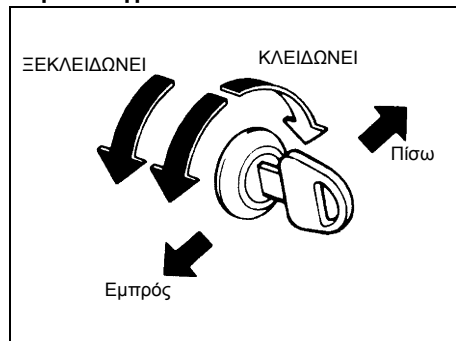

54G294

Μπορείτε να κλειδώσετε και να ξεκλειδώσετε όλες τις πόρτες (συμπεριλαμβανομένης της πίσω πόρτας) ταυτόχρονα με τη χρησιμοποίηση του κλειδιού στην κλειδαριά της πόρτας του οδηγού.

Για να κλειδώσετε όλες τις πόρτες ταυτόχρονα, παρεμβάλετε το κλειδί στην κλειδαριά της πόρτας του οδηγού και γυρίστε την κορυφή του κλειδιού προς το οπίσθιο τμήμα του οχήματος μία φορά.

Για να ξεκλειδώσετε όλες τις πόρτες ταυτόχρονα, παρεμβάλετε το κλειδί στην κλειδαριά της πόρτας του οδηγού και γυρίστε την κορυφή του κλειδιού προς το μέτωπο του οχήματος δύο φορές.

Για να ξεκλειδώσετε την πόρτα του οδηγού μόνο, παρεμβάλετε το κλειδί σε εκείνη την

κλειδαριά και γυρίστε την κορυφή του κλειδιού προς το μέτωπο του οχήματος μία φορά.

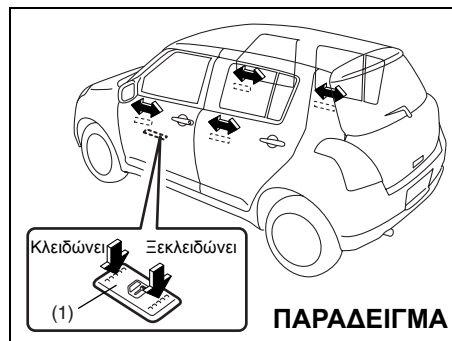

ΠΑΡΑΔΕΙΓΜΑ

62J003

Μπορείτε επίσης να κλειδώσετε ή να ξεκλειδώσετε όλες τις πόρτες (συμπεριλαμβανομένης της πίσω πόρτας) με την πίεση του πρόσθιου ή του οπίσθιου τμήματος του διακόπτη (1), αντίστοιχα.

ΣΗΜΕΙΩΣΗ:

- Εάν το αυτοκίνητό σας είναι εξοπλισμένο με σύστημα ανοίγματος των πορτών χωρίς κλειδί, μπορείτε επίσης να κλειδώσετε ή ξεκλειδώσετε όλες τις πόρτες χρησιμοποιώντας τον πομπό. Ανατρέξτε στο "Σύστημα ξεκλειδώματος χωρίς κλειδί".
- Εάν το όχημά σας είναι εξοπλισμένο με σύστημα εκκίνησης χωρίς κλειδί, μπορείτε επίσης να κλειδώσετε ή να ξεκλειδώσετε όλες τις πόρτες με την

ώθηση του διακόπτη αίτησης στη λαβή της πόρτας. Αναφερθείτε στο "Σύστημα εκκίνησης χωρίς κλειδιά" σε αυτό το τμήμα.

ΠΡΙΝ ΞΕΚΙΝΗΣΕΤΕ

Σύστημα έναρξης χωρίς κλειδί (προαιρετικός εξοπλισμός)

Το Σύστημα τηλεχειρισμού θυρών επιτρέπει τις ακόλουθες λειτουργίες:

- Μπορείτε να κλειδώσετε ή να ξεκλειδώσετε τις πόρτες ωθώντας το διακόπτη ακύρωσης στη λαβή της πόρτας. Για τις λεπτομέρειες, αναφερθείτε στην εξήγηση σε αυτό το τμήμα.
- Μπορείτε να ξεκινήσετε τη μηχανή χωρίς χρησιμοποίηση κλειδιού ανάφλεξης. Για τις λεπτομέρειες, αναφερθείτε στο “Διακόπτης ανάφλεξης” στο τμήμα “ΕΛΕΓΧΟΙ ΣΤΗΛΗΣ ΟΔΗΓΗΣΗΣ” και “Εναρξη της μηχανής” στο τμήμα των “ΛΕΙΤΟΥΡΓΙΑ ΤΟΥ ΟΧΗΜΑΤΟΣ ΣΑΣ”.
- Μπορείτε να κλειδώσετε ή να ξεκλειδώσετε τις πόρτες ενεργοποιώντας τα κουμπιά LOCK/UNLOCK στο τηλεχειριστήριο. Αναφερόμενο στο “Σύστημα ξεκλειδώματος χωρίς κλειδί” του κεφαλαίου “ΠΡΙΝ ΞΕΚΙΝΗΣΕΤΕ”.

ΣΗΜΕΙΩΣΗ:

Το χωρίς κλειδί σύστημα έναρξης μπορεί να μην λειτουργήσει σωστά ανάλογα με το περιβάλλον ή τους συνθήκες λειτουργίας ως εξής:

- Όταν υπάρχουν ισχυρά σήματα που προέρχονται από μια τηλεόραση, σταθμό παραγωγής ηλεκτρικού ρεύματος ή ένα κινητό τηλέφωνο σας.
- Όταν το τηλεχειριστήριο βρίσκεται σε επαφή ή είναι καλυμμένο από ένα μεταλλικό αντικείμενο.

- Όταν χωρίς κλειδί η μακρινή είσοδος ραδιοκυμάτων χρησιμοποιείται σε κοντινή απόσταση.
- Όταν το τηλεχειριστήριο τοποθετείται κοντά σε μια ηλεκτρική συσκευή όπως ο προσωπικός υπολογιστής.

Το Σύστημα τηλεχειρισμού θυρών, ο ελεγκτής μοντέλο S62J1 και το μοντέλο κλειδιού TS001 συμμορφώνεται με τις ουσιαστικές απαιτήσεις και άλλες διατάξεις της οδηγίας 1999/5/EC.

ΣΗΜΕΙΩΣΗ:

- Σιγουρευτείτε ότι το κλειδί ανάφλεξης συσχευάζεται στο τηλεχειριστήριο. Εάν το τηλεχειριστήριο γίνεται αναξιόπιστο, δεν μπορείτε να κλειδώσετε ή να ξεκλειδώσετε τις πόρτες και να ξεκινήσετε τη μηχανή.
- Εάν χάσετε το τηλεχειριστήριό σας, δείτε τον αντιπρόσωπο σας SUZUKI το συντομότερο δυνατόν για να το απενεργοποιήσει.
- Μπορείτε να χρησιμοποιήσετε μέχρι τέσσερα τηλεχειριστήρια και κλειδιά ανάφλεξης για το όχημά σας. Ρωτήστε τον αντιπρόσωπο σας SUZUKI για τις λεπτομέρειες.
- Η ζωή της μπαταρίας του τηλεχειριστηρίου είναι περίπου δύο έτη, αλλά μπορεί να διαφέρει ανάλογα με τους όρους χρήσης.

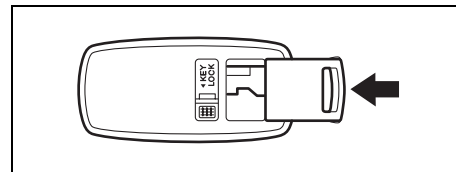

62J004

Για να στοιβάξετε το κλειδί ανάφλεξης στο τηλεχειριστήριο, ωθήστε το κλειδί στο τηλεχειριστήριο έως ότου ακουστεί οκρινγμός.

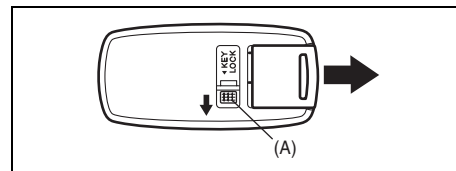

62J005

Για να αφαιρέσετε το κλειδί από το τηλεχειριστήριο, ωθήστε το κουμπί (A) στην κατεύθυνση του βέλους και τραβήξτε το κλειδί έξω από το τηλεχειριστήριο.

Λειτουργία ξεκλειδώματος/κλειδώματος χωρίς κλειδιά

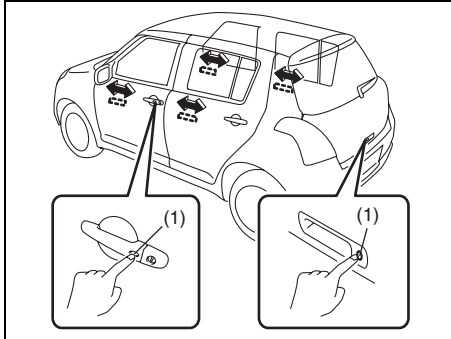

62J006

Όταν ο τηλεχειριστήριο είναι μέσα στη ακτίνα πρόσβασης, μπορείτε να κλειδώσετε ή να ξεκλειδώσετε τις πόρτες με την ώθηση του διακόπτη ακύρωσης (1) στη λαβή της πόρτας του οδηγού, της πόρτας του μπροστινού επιβάτη ή της οπίσθιας πόρτας.

Για να κλειδώσετε όλες τις πόρτες όταν όλες οι πόρτες είναι ξεκλειδωτές, πιέστε διακόπτη αίτησης σε μια από τις χειρολαβές μία φορά.

Οι λυχνίες των φλας θα αναβοσβήσουν μία φορά όταν κλειδώσουν οι πόρτες.

Για να ξεκλειδώσετε μια πόρτα ή όλες τις πόρτες:

- Για να ξεκλειδώσετε την πόρτα μόνο, ωθήστε το διακόπτη ακύρωσης στη λαβή της πόρτας μία φορά.

- Για να ξεκλειδώσετε άλλες πόρτες, ωθήστε το διακόπτη ακύρωσης στη λαβή της πόρτας άλλη μια φορά.

Όταν η πόρτα, πόρτες είναι ακλειδωτη, ακλειδωτες,

- Η λυχνία φλάς θα αναβοσβύσει δύο φορές, και
- Το σπότ εσωτερικού χώρου θα ενεργοποιηθεί για περίπου 15 δευτερόλεπτα και μετά θα εξασθενήσει με τον διακόπτη της λάμπας εσωτερικού χώρου στην μεσαία θέση. Εάν ωθείτε το διακόπτη ανάφλεξης κατά τη διάρκεια εκείνου του χρόνου, το φως θα αρχίσει να εξασθενίζει αμέσως.

Βεβαιωθείτε ότι οι πόρτες είναι κλειδωμένες αφότου ενεργοποιείτε τον διακόπτη ακύρωσης για να κλειδώσετε.

ΣΗΜΕΙΩΣΗ:

- Οι κλειδαριές της πόρτας δεν μπορούν να χρησιμοποιηθούν από το διακόπτη ακύρωσης κάτω από τις παρακάτω συνθήκες:
 - Εάν οποιαδήποτε πόρτα είναι ανοικτή ή κλειστή ημιτελώς.
 - Εάν ο διακόπτης ανάφλεξης είναι σε θέση άλλη εκτός από την LOCK.
 - Εάν το κλειδί ανάφλεξης έχει μπει στο διακόπτη ανάφλεξης.
- Εάν καμία πόρτα δεν ανοίγει περίπου μέσα σε 30 δευτερόλεπτα μετά από το ξεκλείδωμα με ώθηση του διακόπτη ακύρωσης, οι πόρτες θα κλειδωθούν αυτόματα ξανά.

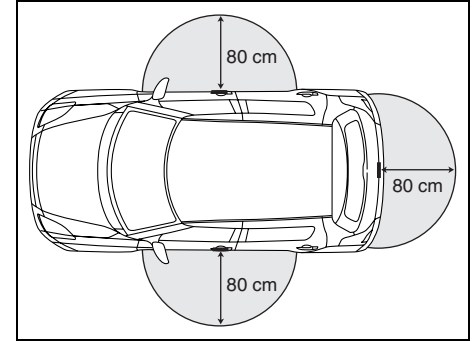

62J007

Όταν ο τηλεχειριστήριο βρίσκεται σε περίπου 80 εκατ. από τη λαβή της μπροστινής πόρτας ή της οπίσθιας πόρτας, μπορείτε να κλειδώσετε ή να ξεκλειδώσετε τις πόρτες με την ώθηση του διακόπτη ακύρωσης.

ΣΗΜΕΙΩΣΗ:

- Η ακτίνα εμβέλειας διακοπών αιτήματος βρίσκεται μεταξύ περίπου 80 εκατ. από το πόμολο της πορτας ή το πόμολο της οπίσθιας της πόρτας. Εάν το τηλεχειριστήριο είναι έξω από την ακτίνα εμβέλειας, δεν θα ενεργοποιησει το διακόπτη ακύρωσης.
- Εάν η μπαταρία του τηλεχειριστηρίου αποφορτίζεται ή υπάρχουν ισχυρά ραδιοκύματα ή θόρυβος, η ακτίνα εμβέλειας μπορεί να μικρύνει ή το τηλεχειριστήριο μπορεί να γίνει ανενεργό.

ΠΡΙΝ ΞΕΚΙΝΗΣΕΤΕ

- Εάν είστε πολύ κοντά στο τζάμι της πόρτας, το τηλεχειριστήριο μπορεί να μην λειτουργήσει.
- Εάν ένα εφεδρικό τηλεχειριστήριο είναι στο όχημα, οι διακόπτες ακύρωσης ολικής μανδάλωσης μπορεί να μην λειτουργήσουν κανονικά.
- Το τηλεχειριστήριο θα ενεργοποιήσει μόνο έναν διακόπτη ακύρωσης εάν είναι μέσα στη ακτίνα εμβέλειας του διακόπτη της πόρτας του οδηγού, ο διακόπτης της πόρτας του οδηγού μπορεί να ενεργοποιηθεί αλλά ο διακόπτης της πόρτας του μπροστινού επιβάτη ή ο διακόπτης της οπίσθιας πόρτας δεν μπορεί να χρησιμοποιηθεί.

ΠΡΟΣΟΧΗ

Το τηλεχειριστήριο είναι ένα ευαίσθητο ηλεκτρονικό όργανο. Για να αποφύγετε την καταστροφή του τηλεχειριστηρίου:

- Μην το εκθέτετε σε συγκρούσεις, υγρασία ή υψηλή θερμοκρασία όπως στο ταμπλό κάτω από το άμεσο φως του ήλιου.
- Κρατήστε το τηλεχειριστήριο μακριά από τα μαγνητικά αντικείμενα όπως η τηλεόραση.

Λειτουργία υπενθυμίσεων

ΠΑΡΑΔΕΙΓΜΑ

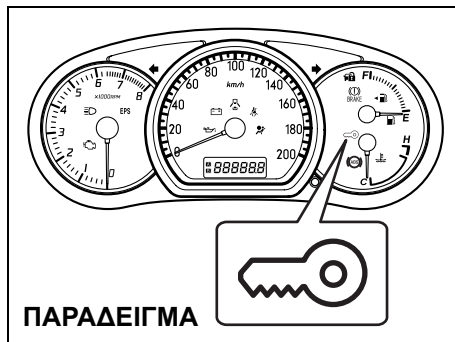
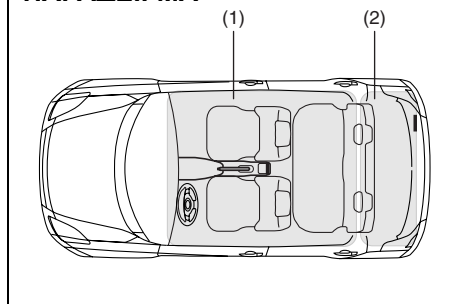

Εάν το τηλεχειριστήριο δεν είναι σε εμβέλεια (1) και (2) υπό τον ακόλουθο όρο, ένας βομβητής ηχεί περιοδικά για περίπου 2 δευτερόλεπτα και η φωτεινή ένδειξη του

συστήματος έναρξης χωρίς κλειδί στη συστοιχία οργάνων αναβοσβήνει σε κόκκινο:

- Όταν η ταχύτητα του οχήματος είναι πάνω από 10 χλμ/ώρα.
- Όταν η πόρτα (ες) έχει (έχουν) ανοίξει και αργότερα όλες οι πόρτες κλείνουν με το διακόπτη ανάφλεξης σε μια άλλη θέση εκτός από την LOCK.

Η κόκκινη φωτεινή ένδειξη θα σβήσει ύστερα από αρκετά δευτερόλεπτα αφότου το τηλεχειριστήριο επιστρέψει σε εμβέλεια (1).

Εάν το τηλεχειριστήριο βρίσκεται σε εμβέλεια (1) και (2) και εσείς κλειδώνετε την πόρτα με τον ακόλουθο τρόπο, η πόρτα του οδηγού ή η πόρτα του μπροστινού επιβάτη θα ξεκλειδωθεί αυτόματα.

- Ανοίγετε και κλειδώνετε την πόρτα του οδηγού γυρίζοντας το πόμολο μανδάλωσης εμπρός ή ωθώντας το διακόπτη κλειδώματος της πόρτας δύναμης, η πόρτα του οδηγού θα ξεκλειδωθεί αυτόματα.
- Ανοίγετε την πόρτα (ες) εκτός από την πόρτα του οδηγού και κλειδώνετε την πόρτα του μπροστινού επιβάτη γυρίζοντας το πόμολο μανδάλωσης εμπρός ή ωθώντας το διακόπτη κλειδώματος της πόρτας δύναμης, η πόρτα του μπροστινού επιβάτη θα ξεκλειδωθεί αυτόματα.

ΣΗΜΕΙΩΣΗ:

- Η υπενθύμιση δεν θα λειτουργήσει όταν το τηλεχειριστήριο είναι στον πίνακα οργάνων, στη θήκη γαντιών, στο θύλακα της πόρτας, στο σκιάστρο ή στο πάτωμα κ.λπ....
- Βεβαιωθείτε ότι ο οδηγός πάντα φέρει το τηλεχειριστήριο.
- Μην αφήσετε το τηλεχειριστήριο στο όχημα όταν απομακρύνετε από το όχημα.

Σύστημα ξεκλειδώματος χωρίς κλειδί (προαιρετικός εξοπλισμός)

Τύπος 1

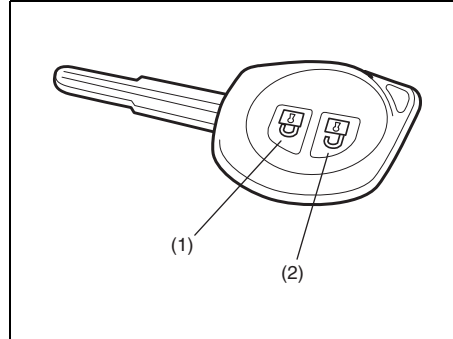

81A184

Τύπος 2

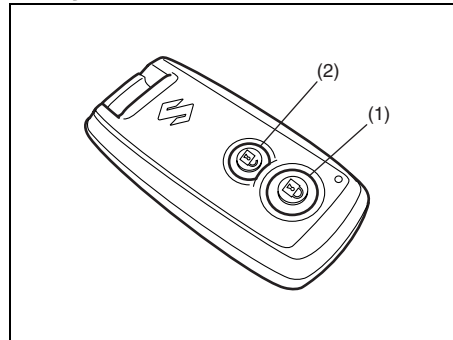

62J010

- (1) Διακόπτης “LOCK” (κλειδώνει)
- (2) Διακόπτης “UNLOCK” (ξεκλειδώνει)

Μπορείτε να κλειδώσετε ή να ξεκλειδώσετε όλες τις πόρτες (συμπεριλαμβανομένης της οπίσθιας πόρτας) ταυτόχρονα ενεργοποιώντας τον μεταδότη σημάτων / τηλεχειριστήριο κοντά στο όχημα.

- Για να κλειδώσετε όλες τις πόρτες, ωθήστε το κουμπί “LOCK” (1) μία φορά.
- Για να ξεκλειδώσετε όλες τις πόρτες, πιέστε το πλήκτρο “UNLOCK” (2) δύο φορές μέσα σε 5 δευτερόλεπτα.
- Για να ξεκλειδώσετε μόνο την πόρτα του οδηγού, ωθήστε το κουμπί “UNLOCK” (2) μια φορά.

Οι λυχνίες των φλας θα αναβοσβήσουν μία φορά όταν κλειδώσουν οι πόρτες.

Όταν η πόρτα, πόρτες είναι ακλειδωτη, ακλειδωτες,

- Η λυχνία φλάς θα αναβοσβύσει δύο φορές, και
- Το σπότ εσωτερικού χώρου θα ενεργοποιηθεί για περίπου 15 δευτερόλεπτα και μετά θα εξασθενήσει με τον διακόπτη της λάμπας εσωτερικού χώρου στην μεσαία θέση. Εάν εισάγετε τό κλειδί στο κεντρικό διακόπτη τότε η λυχνία ένδειξης θα εξασθενήσει αμέσως.

Βεβαιωθείτε ότι οι πόρτες έχουν κλειδωθεί μετά το πάτημα του διακόπτη “LOCK” (1). Εάν καμιά πόρτα δεν ανοίξει μέσα σε περίπου 30 δευτερόλεπτα αφού πατηθεί ο διακόπτης “UNLOCK” (2), οι πόρτες θα ξανακλειδώσουν αυτόματα.

ΠΡΙΝ ΞΕΚΙΝΗΣΕΤΕ

ΣΗΜΕΙΩΣΗ:

- Η μέγιστη απόσταση λειτουργίας είναι περίπου 5 μέτρα (16 πόδια), αλλά αυτό εξαρτάται από τον περίγυρο, ειδικά εάν υπάρχουν κοντά άλλες συσκευές πομπών όπως κεραίες ραδιοφώνου ή ασυρμάτων.
- Οι κλειδαριές της πόρτας δεν μπορούν να χρησιμοποιηθούν με τη συσκευή αποστολής σημάτων/ τηλεχειριστήριο: εάν το κλειδί τοποθετηθεί στον κεντρικό διακόπτη, ή εάν κάποια πόρτα είναι ανοικτή ή μη σωστά κλειστή.
- Εάν χάσετε τη συσκευή αποστολής σημάτων σας/ τηλεχειριστήριο, ρωτήστε τον αντιπρόσωπο σας SUZUKI το συντομότερο δυνατόν για αντικατάσταση και απενεργοποίηση του χαμένου.

Τύπος 1

Το σύστημα επιβίβασης χωρίς κλειδί μοντέλο Πομπός TS002 και μοντέλο Δέκτη R62J1 είναι σύμφωνα με τις αναγκαίες προδιαγραφές των μέτρων εφαρμογής 1999/5/EC.

Τύπος 2

Το Σύστημα τηλεχειρισμού θυρών, ο ελεγκτής μοντέλο S62J1 και το μοντέλο κλειδιού TS001 συμμορφώνεται με τις ουσιαστικές απαιτήσεις και άλλες διατάξεις της οδηγίας 1999/5/EC.

ΠΡΟΣΟΧΗ

Η συσκευή αποστολής σημάτων/ τηλεχειριστήριο είναι ένα ευαίσθητο ηλεκτρονικό όργανο. Για να αποφύγετε την καταστροφή του τηλεχειριστηρίου:

- Μην το εκθέτετε σε συγκρούσεις, υγρασία ή υψηλή θερμοκρασία όπως στο ταμπλό κάτω από το άμεσο φως του ήλιου.
- Κρατήστε το τηλεχειριστήριο μακριά από τα μαγνητικά αντικείμενα όπως η τηλεόραση.

Αντικατάσταση της μπαταρίας

Εάν η συσκευή αποστολής σημάτων/ τηλεχειριστήριο γίνονται αναξιόπιστα, αντικαταστήστε την μπαταρία.

Για να αντικαταστήσετε την μπαταρία για τη συσκευή αποστολής σημάτων της χωρίς κλειδί εισόδου:

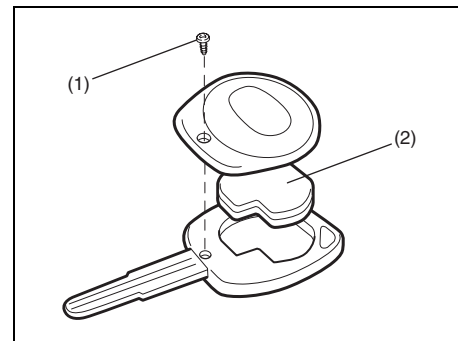

81A185

- 1) Αφαιρέστε την βίδα (1), και ανοίξτε το κάλυμα του πομπού.
- 2) Αφαιρέστε τον πομπό (2).

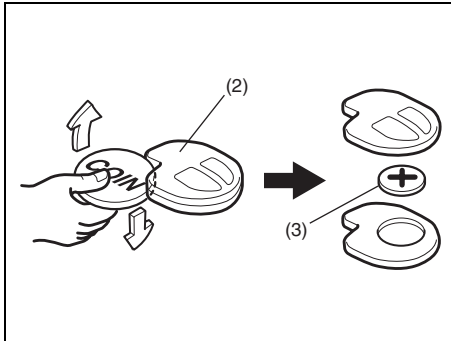

81A186

- 3) Τοποθετήστε ένα νόμισμα ή την ακρη ενός επιπέδου κατσαβιδιού στην σχισμή στον πομπό (2) και πιέστε το για να ανοίξει.
- 4) Αντικαταστήστε την μπαταρία (3) (τύπος λιθίου CR1620 ή αντίστοιχος) κατά τέτοιο τρόπο ώστε ο θετικός + πόλος να κοιτάει προς το σημάδι “+” του πομπού.
- 5) Κλείστε τον πομπό και τοποθετήστε τον στην βάση του.
- 6) Κλείστε το κάλυμα του πομπού, τοποθετήστε και σφίξτε την βίδα (1).
- 7) Βεβαιωθείτε ότι οι κλειδαριές στις πόρτες μπορούν να λειτουργήσουν με τον πομπό.
- 8) Απαλλαχθείτε από τη χρησιμοποιημένη μπαταρία ακολουθώντας τις ισχύουσες οδηγίες. Μην πετάτε της μπαταρίες λιθίου μαζί με τα σκουπίδια.

Για να αντικαταστήσει την μπαταρία για το τηλεχειριστήριο του χωρίς κλειδί συστήματος έναρξης:

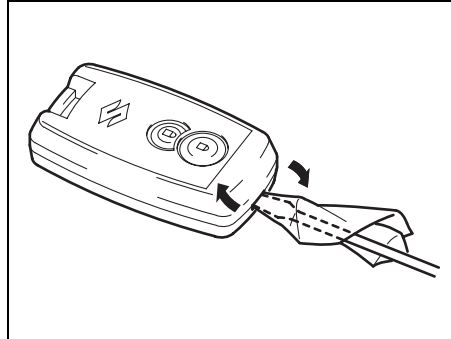

62J011

- 1) Παρεμβάλτε έναν κατσαβίδι επιπέδης λεπίδας καλυμένο με ένα μαλακό ύφασμα στη σχισμή του τηλεχειριστηρίου και ανοίξτε το.

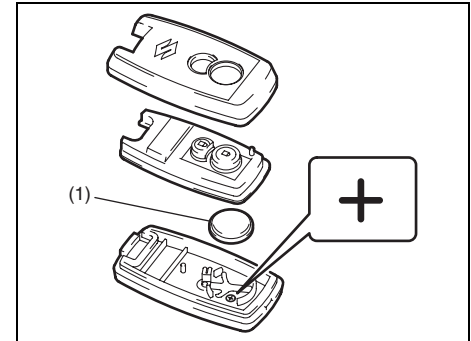

62J012

- 2) Αντικαταστήστε την μπαταρία (1) (τύπος δίσκου λιθίου CR2032 ή αντίστοιχη) έτσι ώστε το θετικό τερματικό + να στρέφεται στο κατώτατο σημείο της θήκης όπως φαίνεται στην εικόνα.
- 3) Κλείστε το τηλεχειριστήριο σταθερά.
- 4) Σιγουρευτείτε ότι οι κλειδαριές της πόρτας μπορούν να χρησιμοποιηθούν με το τηλεχειριστήριο.
- 5) Απαλλαχθείτε από τη χρησιμοποιημένη μπαταρία ακολουθώντας τις ισχύουσες οδηγίες. Μην πετάτε της μπαταρίες λιθίου μαζί με τα σκουπίδια.

⚠ ΠΡΟΕΙΔΟΠΟΙΗΣΗ

Η κατάποση μιας μπαταρίας λιθίου μπορεί να προκαλέσει εσωτερικό τραύμα. Μην επιτρέψετε σε κανένα να καταπιεί μια μπαταρία λιθίου. Κρατήστε μακριά από παιδιά και κατοικίδια τις μπαταρίες λιθίου. Εάν καταποθεί, επικοινωνήστε αμέσως με ιατρό.

ΠΡΟΣΟΧΗ

Η συσκευή αποστολής σημάτων/ τηλεχειριστήριο είναι ένα ευαίσθητο ηλεκτρονικό όργανο. Για να αποφύγετε την καταστροφή του τηλεχειριστηρίου:

- Μην το εκθέτετε σε συγκρούσεις, υγρασία ή υψηλή θερμοκρασία όπως στο ταμπλό κάτω από το άμεσο φως του ήλιου.
- Κρατήστε το τηλεχειριστήριο μακριά από τα μαγνητικά αντικείμενα όπως η τηλεόραση.

Σύστημα ασφαλείας για παιδιά (πίσω πλαϊνές πόρτες)

ΠΑΡΑΔΕΙΓΜΑ

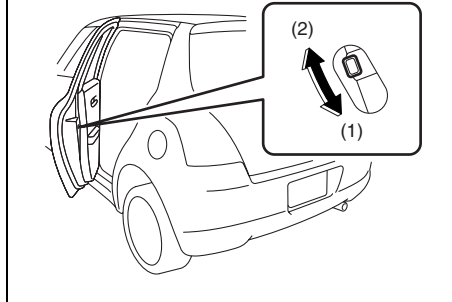

63J005

Όπως φαίνεται στο σχήμα, υπάρχει και στις δύο πίσω πλαϊνές πόρτες ένα σύστημα ασφαλείας για παιδιά. Όταν ο μοχλός είναι στη θέση (1), τότε η κλειδαριά ασφαλείας είναι κλειδωμένη, ενώ όταν είναι στη θέση (2) είναι ξεκλειδωτή. Όταν η κλειδαριά ασφαλείας είναι στη θέση κλειδώματος, τότε η πίσω πλαϊνή πόρτα δεν μπορεί να ανοίξει από μέσα, ακόμα και αν η ασφάλεια της είναι ξεκλειδωτή, μπορεί όμως να ανοίξει απ' έξω.

⚠ ΠΡΟΕΙΔΟΠΟΙΗΣΗ

Βεβαιωθείτε ότι το σύστημα ασφαλείας για παιδιά είναι στη θέση κλειδώματος, κάθε φορά που μεταφέρετε παιδιά στα πίσω καθίσματα.

Οπίσθια πόρτα

ΠΑΡΑΔΕΙΓΜΑ

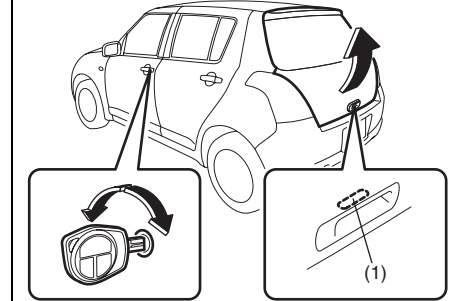

77J003

(1) Διακόπτης απομανδάλωσης οπίσθιας πόρτας

Μπορείτε να κλειδώσετε και να ξεκλειδώσετε την πίσω πόρτα με τη χρησιμοποίηση του κλειδιού στην κλειδαριά της πόρτας του οδηγού.

Για να ανοίξετε την οπίσθια πόρτα, πιέστε και κρατήστε το διακόπτη απομανδάλωσης της οπίσθιας πόρτας (1) και ανυψώστε την.

ΣΗΜΕΙΩΣΗ:

Όταν η οπίσθια πόρτα έχει κλείσει ημιτελώς, ακολουθήστε τη διαδικασία κατωτέρω:

- 1) Πιέστε το διακόπτη απομανδάλωσης οπίσθιας πόρτας (1) και ανοίξτε την οπίσθια πόρτα λίγο.

- 2) Μετά από μερικά δευτερόλεπτα, κλείστε την οπίσθια πόρτα.
- 3) Σιγουρευτείτε ότι η οπίσθια πόρτα είναι εντελώς κλειστή.

⚠ ΠΡΟΕΙΔΟΠΟΙΗΣΗ

Πρέπει να βεβαιώνετε πάντοτε ότι η πίσω πόρτα είναι κλειστή και ασφαλώς μανδαλωνένη. Κλείνοντας εντελώς την οπίσθια πόρτα βοηθά στην αποτροπή της εκτίναξης των επιβατών έξω από το όχημα σε περίπτωση ατυχήματος. Κλείνοντας εντελώς βοηθά επίσης στην συγκράτηση των αέριων εξάτμισης εκτός του αυτοκινήτου.

Εάν δεν μπορείτε να ανοίξετε την οπίσθια πόρτα με την πίεση του διακόπτη απομανδάλωσης (1) που οφείλεται σε μια αποφορτισμένη μπαταρία ή δυσλειτουργία, ακολουθείστε τις κατωτέρω διαδικασίες για να απομανδαλώσετε την οπίσθια πόρτα από το εσωτερικό του οχήματος.

- 1) Διπλώστε το οπίσθιο κάθισμα προς τα εμπρός για ευκολότερη πρόσβαση. Αναφερθείτε στο τμήμα “Διπλώνοντας τα οπίσθια καθίσματα” για λεπτομέρειες πώς να διπλώσετε το οπίσθιο κάθισμα προς τα εμπρός.

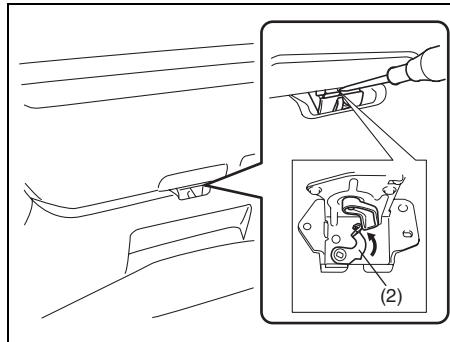

62J132

- 2) Ανοίξτε ωθώντας την οπίσθια πόρτα από μέσα πιέζοντας το μοχλό έκτακτης ανάγκης (2) χρησιμοποιώντας ένα κατσαβίδι με επίπεδης λεπίδα ή τη λαβή γρύλων. Η οπίσθια πόρτα θα μανδαλωθεί πάλι κλείνοντας απλά την οπίσθια πόρτα.

Εάν η οπίσθια πόρτα δεν μπορεί να απομανδαλωθεί με την πίεση του διακόπτη απομανδάλωσης (1), δώστε το όχημα για επιθεώρηση από ένα αντιπρόσωπο της SUZUKI.

⚠ ΠΡΟΕΙΔΟΠΟΙΗΣΗ

- Για να αποφύγετε τραυματισμό, μην χρησιμοποιήσετε το δάχτυλό σας για να ωθήσετε το μοχλό έκτακτης ανάγκης.
- Σιγουρευτείτε ότι δεν υπάρχει κανείς κοντά στην οπίσθια πόρτα όταν ανοίγετε με ώθηση από μέσα από το όχημα την οπίσθια πόρτα.

ΠΡΙΝ ΞΕΚΙΝΗΣΕΤΕ

Παράθυρα

Ηλεκτρικά παράθυρα

Τα ηλεκτρικά παράθυρα λειτουργούν μόνο όταν ο διακόπτης ανάφλεξης είναι στην θέση "ON".

Πόρτα οδηγού

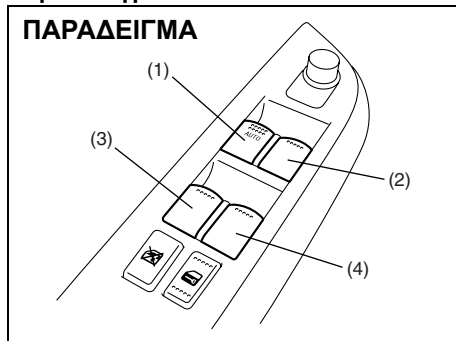

63J146

Στη πόρτα του οδηγού βρίσκονται διακόπτες (1), (2), (3), (4), για τη λειτουργία των παραθύρων της πόρτας οδηγού, συνοδηγού και των αντίστοιχων των πίσω πλαϊνών πορτών.

Πόρτα συνοδηγού

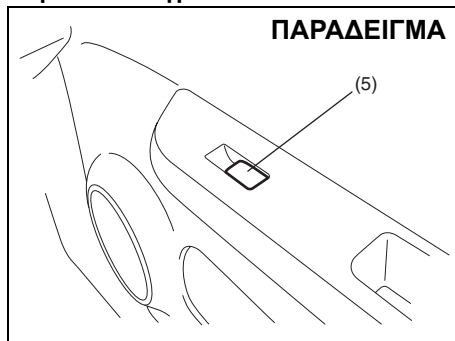

77J007

Κάθε πόρτα συνοδηγού έχει έναν διακόπτη (5) για την λειτουργία του παραθύρου μόνο αυτής της πόρτας.

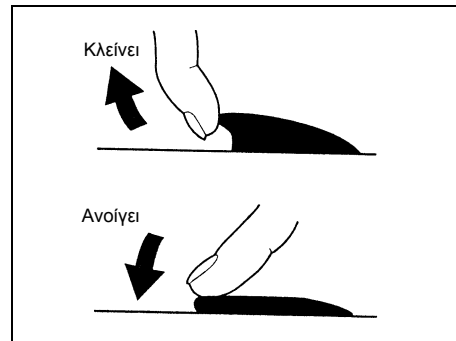

81A009

Για να ανοίξετε ένα παράθυρο, πιέστε το πάνω τμήμα του διακόπτη και για να το κλείσετε ανασηκώστε το πάνω τμήμα του διακόπτη.

Το παράθυρο του οδηγού έχει μια λειτουργία "αυτόματου ανοίγματος" για πρόσθετη ευκολία (για παράδειγμα στα διόδια ή σε εστιατόρια αυτοκινήτων). Αυτό σημαίνει ότι μπορείτε να ανοίξετε το παράθυρο χωρίς να κρατάτε πατημένο συνέχεια τον διακόπτη. Πιέστε τον διακόπτη του παραθύρου οδηγού τελείως προς τα κάτω και αφήστε τον. Για να σταματήσετε το άνοιγμα του παραθύρου μέχρι κάτω απλά ανασηκώστε σύντομα τον διακόπτη.

Διακόπτης ασφάλισης παραθύρων

ΠΑΡΑΔΕΙΓΜΑ

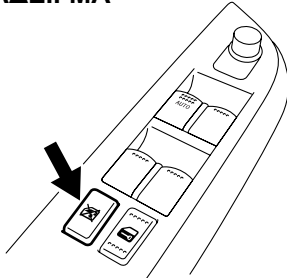

63J147

Στην πόρτα του οδηγού υπάρχει επίσης ένας διακόπτης για την ασφάλιση των παραθύρων της πόρτας του συνοδηγού και των πίσω πορτών. Όταν πιέζετε μέσα την ασφάλεια της κλειδαριάς, τα παράθυρα των επιβατών δεν μπορούν να ανυψωθούν ή να χαμηλωθούν με την χρήση οποιουδήποτε από τους διακόπτες (2), (3), (4) ή (5). Για να επαναφέρετε την κανονική λειτουργία αφήνετε τον διακόπτη ασφάλισης πιέζοντας πάλι.

⚠ ΠΡΟΕΙΔΟΠΟΙΗΣΗ

- Θα πρέπει να έχετε απενεργοποιημένη την λειτουργία των παραθύρων των συνεπιβατών όταν υπάρχουν παιδιά μέσα στο αυτοκίνητο. Τα παιδιά μπορεί να τραυματιστούν σοβαρά, εάν παγιδευτεί κάποιο μέρος του σώματος τους από το παράθυρο όταν αυτό λειτουργεί.
- Για να αποφύγετε τον τραυματισμό συνεπιβάτη από παγίδευση στο παράθυρο, βεβαιωθείτε ότι κανένα μέλος του σώματος συνεπιβάτη όπως χέρια ή κεφάλι δεν παρεμβάλλονται στην τροχιά των ηλεκτρικών παραθύρων κατά το κλείσιμό τους.
- Πάντοτε βγάζετε το κλειδί ανάφλεξης όταν αφήνετε το αυτοκίνητο έστω και για λίγο. **Ακόμη μην αφήνετε παιδιά μέσα σε σταθμευμένο αυτοκίνητο. Παιδιά χωρίς επίβλεψη αν χρησιμοποιήσουν τα ηλεκτρικά παράθυρα ίσως παγιδευτούν από αυτά.**

Καθρέπτες

Εσωτερικός καθρέφτης

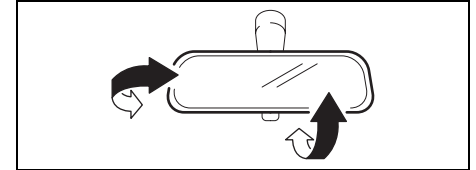

63J173

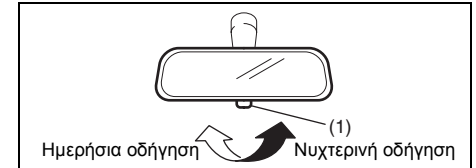

Ημερήσια οδήγηση (1) Νυχτερινή οδήγηση

63J174

Μπορείτε να ρυθμίσετε τον εσωτερικό καθρέφτη με το χέρι ώστε να μπορείτε να δείτε το εσωτερικό του αυτοκινήτου σας στον καθρέφτη. Για την ρύθμιση του καθρέφτη, ρυθμίστε τη λαβή επιλογής (1) σε θέση μέρας, έπειτα μετακινήστε τον καθρέφτη πάνω, κάτω ή πλάγια με το χέρι για να επιτύχετε την καλύτερη ορατότητα.

Όταν οδηγείτε νύκτα μπορείτε, για να μειώσετε τις αντανακλάσεις από τους προβολείς των αυτοκινήτων που σας ακολουθούν, να μετακινήσετε τον μοχλό στην θέση νύκτας.

⚠ ΠΡΟΕΙΔΟΠΟΙΗΣΗ

- Πάντοτε ρυθμίζετε τον καθρέπτη στην θέση ημέρας με τον μοχλό.
- Χρησιμοποιείτε την θέση νύκτας μόνον όταν είναι απαραίτητο να μειώσετε τις αντανακλάσεις από τους προβολείς των αυτοκινήτων που σας ακολουθούν. Πρέπει να γνωρίζετε ότι με τον καθρέπτη στην θέση νύκτας μπορεί να μην βλέπετε αντικείμενα που είναι ορατά με τον καθρέπτη στη θέση ημέρας.

Εξωτερικοί καθρέπτες

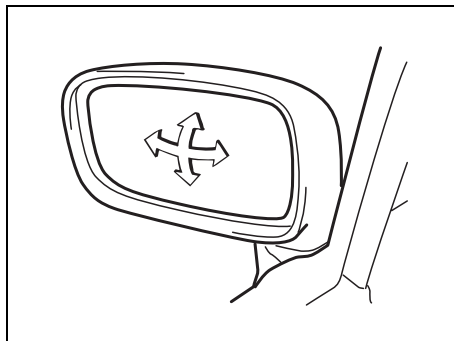

62J018

Ρυθμίστε τους εξωτερικούς καθρέπτες, έτσι ώστε να μπορείτε να βλέπετε σε αυτούς το πλάι του αυτοκινήτου σας.

⚠ ΠΡΟΕΙΔΟΠΟΙΗΣΗ

Να είστε ιδιαίτερα προσεκτικοί όταν κρίνετε τις διαστάσεις ή την απόσταση ενός αυτοκινήτου ή άλλου αντικειμένου το οποίο φαίνεται στον εξωτερικό κυρτό καθρέπτη. Λάβετε υπόψη σας ότι τα αντικείμενα φαίνονται μικρότερα και σε μακρύτερη απόσταση από ότι σε έναν επίπεδο καθρέπτη.

Ηλεκτρικοί καθρέπτες (προαιρετικός εξοπλισμός)

ΠΑΡΑΔΕΙΓΜΑ

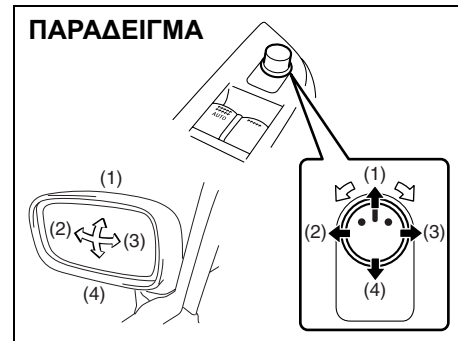

62J019

Ο διακόπτης ελέγχου ηλεκτρικών καθρεπτών βρίσκεται στο ταμπλό της πόρτας του οδηγού. Οι καθρέπτες μπορούν να ρυθιστούν μόνον όταν ο κεντρικός διακόπτης είναι στην θέση "ACC" ή "ON". Για να ρυθμίσετε τους καθρέπτες:

- 1) Μετακινήστε τον επιλογέα προς τα αριστερά ή δεξιά, για να επιλέξετε τον αντίστοιχο καθρέπτη.
- 2) Πιέστε το εξωτερικό τμήμα του διακόπτη που αντιστοιχεί στη διεύθυνση που θέλετε να μετακινηθεί ο καθρέπτης.
- 3) Επιστρέψτε τον επιλογέα στη μεσαία θέση του, ώστε να αποφύγετε την κατά λάθος απορρύθμιση του καθρέπτη.

(προαιρετικός εξοπλισμός)

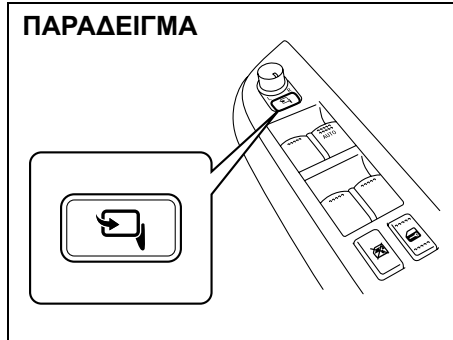

63J157

Ανάλογα με τις προδιαγραφές του οχήματος, μπορείτε να διπλώσετε τους καθρέφτες όταν σταθμεύετε το όχημα σε ένα στενό χώρο. Πιέστε το διακόπτη σύμπτυξης για να διπλώσετε και να ξεδιπλώσετε τους καθρέφτες. Μπορείτε να διπλώσετε και να ξεδιπλώσετε τους καθρέφτες με το χέρι εάν είναι απαραίτητο. Σιγουρευτείτε ότι οι καθρέφτες ξεδιπλώνονται εντελώς προτού να αρχίσετε την οδήγηση.

⚠ ΠΡΟΕΙΔΟΠΟΙΗΣΗ

Οι κινούμενοι καθρέφτες μπορούν να συνθλίψουν και να τραυματίσουν ένα χέρι. Μην επιτρέψετε σε οποιοδήποτε χέρι να πλησιάσει κοντά στους καθρέφτες κατά το δίπλωμα και το ξεδίπλωμα των καθρεφτών.

Ρύθμιση Καθισμάτων

⚠ ΠΡΟΕΙΔΟΠΟΙΗΣΗ

Ποτέ μην επιχειρήσετε να ρυθμίσετε το κάθισμα ή την πλάτη του καθίσματος του οδηγού ενώ οδηγείτε. Το κάθισμα ή η πλάτη του μπορούν να μετακινηθούν απρόβλεπτα, με αποτέλεσμα να χαθεί ο έλεγχος. Βεβαιωθείτε για την σωστή ρύθμιση του καθίσματος και της πλάτης του οδηγού προτού ξεκινήσετε την οδήγηση.

⚠ ΠΡΟΕΙΔΟΠΟΙΗΣΗ

Για την αποφυγή του λασκαρίσματος της ζώνης ασφαλείας που θα μείωνε την αποτελεσματικότητά της ως μηχανισμού προστασίας, βεβαιωθείτε ότι ρυθμίσατε τα καθίσματα προτού δέσετε τις ζώνες ασφαλείας.

ΠΡΙΝ ΞΕΚΙΝΗΣΕΤΕ

Ρύθμιση καθισμάτων

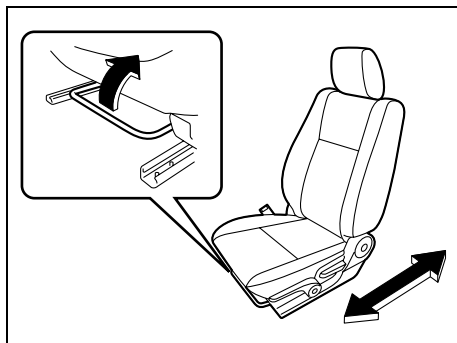

Ο μοχλός ρύθμισης για κάθε εμπρός κάθισμα βρίσκεται κάτω από το μπροστινό τμήμα του καθίσματος. Για να ρυθμίσετε το κάθισμα, τραβήξτε τον μοχλό προς τα πάνω και σύρετε το κάθισμα προς τα εμπρός ή πίσω.

Μετά την ρύθμιση δοκιμάστε να μετακινήσετε το κάθισμα προς τα εμπρός ή πίσω για να βεβαιωθείτε ότι αυτό έχει ασφαλίσει σωστά.

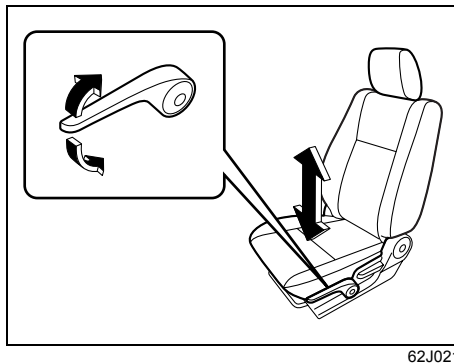

Εάν η θέση του οδηγού είναι εξοπλισμένη με έναν μοχλό ρύθμισης ύψους του καθίσματος στην εξωτερική πλευρά του καθίσματος, υψώστε ή χαμηλώστε το κάθισμα τραβώντας πάνω ή κάτω το μοχλό ρύθμισης.

Ρύθμιση πλάτης καθίσματος

ΠΡΟΕΙΔΟΠΟΙΗΣΗ

Όλα οι ράχες καθισμάτων πρέπει πάντα να είναι σε όρθια θέση κατά οδήγηση, διαφορετικά η αποτελεσματικότητα των ζωνών ασφαλείας μπορεί να μειωθεί. Οι ζώνες ασφαλείας σχεδιάζονται για να προσφέρουν τη μέγιστη προστασία όταν οι ράχες των καθισμάτων είναι στην όρθια θέση.

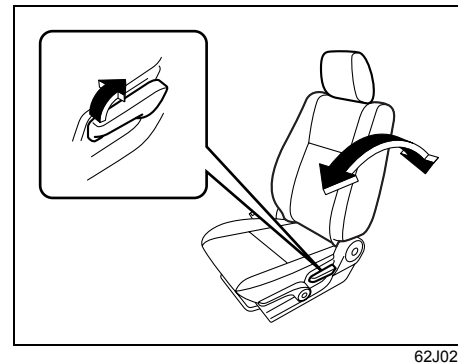

Για να ρυθμίσετε την γωνία της πλάτης του εμπρός καθίσματος θα πρέπει να τραβήξετε τον μοχλό που βρίσκεται στην εξωτερική πλευρά του καθίσματος, να μετακινήσετε την πλάτη στην επιθυμητή θέση και να ελευθερώσετε τον μοχλό ώστε να ασφαλίσει η πλάτη σωστά στη θέση αυτή.

Ρυθμιζόμενα Προσκέφαλα (προαιρετικός εξοπλισμός)

Τα προσκέφαλα είναι σχεδιασμένα για να μειώνουν τον κίνδυνο τραυματισμού του αυχένα σε περίπτωση ατυχήματος.

⚠ ΠΡΟΕΙΔΟΠΟΙΗΣΗ

- Ποτέ μην οδηγείτε το όχημα με βγαλμένα τα προσκέφαλα.
- Ποτέ μην επιχειρήτε να ρυθμίσετε τα προσκέφαλα ενώ οδηγείτε.

ΣΗΜΕΙΩΣΗ:

Μπορεί να είναι απαραίτητο να διπλώσετε την πλάτη του καθίσματος ώστε να υπάρξει αρκετός χώρος για να αφαιρέσετε το προσκέφαλο.

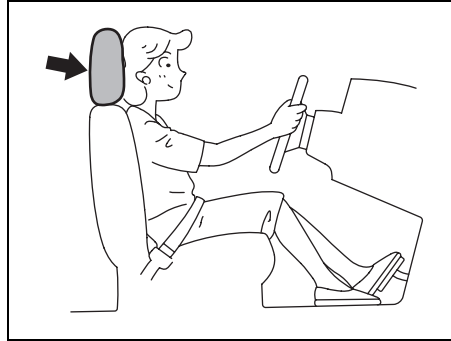

75F123

Ρυθμίστε το προσκέφαλο στη θέση που τοποθετεί το κέντρο του προσκεφάλου πιο κοντά στην κορυφή των αυτιών σας. Εάν αυτό δεν είναι εφικτό για πολύ ψηλούς επιβάτες, ρυθμίστε το προσκέφαλο όσο το δυνατόν πιο ψηλά.

Εμπρός

ΠΑΡΑΔΕΙΓΜΑ

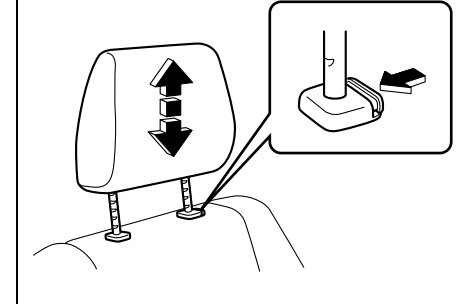

63J015

Για να υψώσετε το μπροστινό στήριγμα κεφαλής, τραβήξτε προς τα πάνω το στήριγμα έως ότου θηλυκώσει. Για να τα χαμηλώσετε πιέστε τα προς τα κάτω ενώ ταυτόχρονα πιέζετε το κουμπί ασφάλισης τους. Εάν πρέπει να αφαιρέσετε ένα προσκέφαλο (για καθαρισμό, αντικατάσταση κ.λπ.), πιέστε το κουμπί ασφάλισης και τραβήξτε το προσκέφαλο εντελώς έξω.

ΠΡΙΝ ΞΕΚΙΝΗΣΕΤΕ

Πίσω

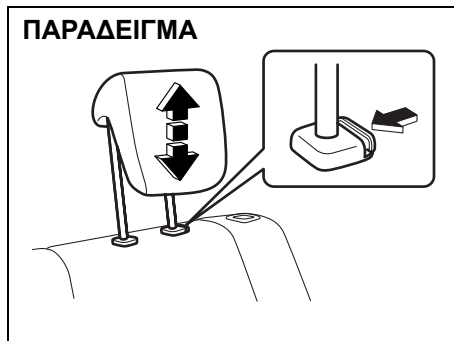

63J135

Για να υψώσετε το οπίσθιο στήριγμα κεφαλής, τραβήξτε προς τα πάνω το στήριγμα έως ότου θηλυκώσει. Για να τα χαμηλώσετε πιέστε τα προς τα κάτω ενώ ταυτόχρονα πιέζετε το κουμπί ασφαλίσης τους. Εάν πρέπει να αφαιρέσετε ένα προσκέφαλο (για καθαρισμό, αντικατάσταση κ.λπ), πιέστε το κουμπί ασφαλίσης και τραβήξτε το προσκέφαλο εντελώς έξω.

Κατά την εγκατάσταση ενός συστήματος συγκράτησης παιδιών, υψώστε το στήριγμα κεφαλής στην ανώτερη θέση.

Ζώνες Ασφαλείας και Συστήματα Συγκράτησης Παιδιών

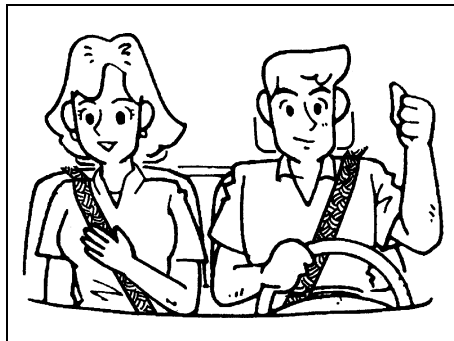

65D231S

⚠ ΠΡΟΕΙΔΟΠΟΙΗΣΗ

Φοράτε πάντοτε τις ζώνες ασφαλείας.

⚠ ΠΡΟΕΙΔΟΠΟΙΗΣΗ

Ο αερόσακος συμπληρώνει ή ενισχύει την προστασία που προσφέρουν οι ζώνες ασφαλείας σε μετωπική σύγκρουση. Ο οδηγός και οι επιβάτες πρέπει να είναι δεμένοι σωστά με τις ζώνες ασφαλείας ανεξάρτητα από την ύπαρξη ή μη αερόσακου, για να μειώνεται ο κίνδυνος σοβαρού τραυματισμού ή θανάτου σε περίπτωση σύγκρουσης.

⚠ ΠΡΟΕΙΔΟΠΟΙΗΣΗ

- Μην επιτρέπετε να επιβιβάζονται άτομα στον χώρο φόρτωσης του αυτοκινήτου. Σε περίπτωση ατυχήματος ο κίνδυνος τραυματισμού είναι μεγαλύτερος για άτομα που δεν κάθονται σε κάθισμα και δεν έχουν δεμένη την ζώνη ασφαλείας.

(Συνεχίζεται)

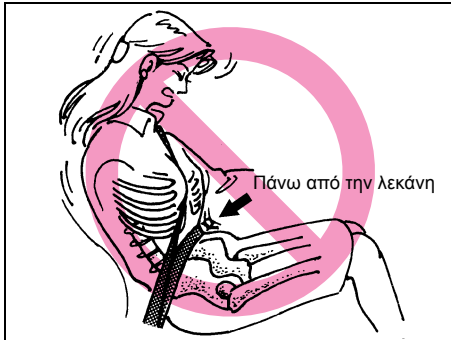

65D360

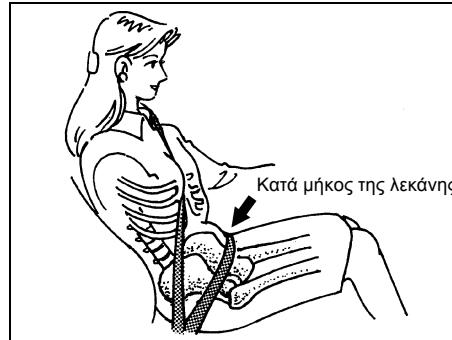

65D201



65D199

⚠ ΠΡΟΕΙΔΟΠΟΙΗΣΗ

(Συνεχίζεται)

- Οι ζώνες ασφαλείας πρέπει να ρυθμίζονται όπως ακολουθεί:
 - Ο οριζόντιος ιμάντας της ζώνης πρέπει να φοριέται πάνω από τους γοφούς και όχι πάνω από την μέση.
 - Οι εξωτερικοί ιμάντες της ζώνης πρέπει να φοριώνται στον εξωτερικό ώμο μόνο και όχι κάτω από το χέρι.
 - Οι εξωτερικοί ιμάντες της ζώνης πρέπει να φοριώνται μακριά από το πρόσωπο και τον λαιμό αλλά να μην ξεφεύγουν από τον ώμο σας.

(Συνεχίζεται)

⚠ ΠΡΟΕΙΔΟΠΟΙΗΣΗ

(Συνεχίζεται)

- Οι ζώνες ασφαλείας δεν πρέπει ποτέ να φοριούνται με στριμένους τους ιμάντες και πρέπει να είναι ρυθμισμένες εφαρμοστά και άνετα, ώστε να παρέχουν την προστασία για την οποία είναι σχεδιασμένες. Μια χαλαρή ζώνη ασφαλείας θα παρέχει μικρότερη προστασία από μια που εφαρμόζει σωστά.
- Βεβαιωθείτε ότι το κούμπωμα κάθε ζώνης ασφαλείας είναι ασφαλισμένο στην σωστή πόρπη. Είναι δυνατόν να διασταυρώσετε τις πόρπες στο πίσω κάθισμα.

(Συνεχίζεται)

⚠ ΠΡΟΕΙΔΟΠΟΙΗΣΗ

(Συνεχίζεται)

- Οι έγκυες πρέπει να χρησιμοποιούν ζώνες ασφαλείας. Ο γυναικολόγος τους θα τους δώσει συγκεκριμένες συστάσεις. Θυμηθείτε ότι ο οριζόντιος ιμάντας της ζώνης πρέπει να φοριέται όσο πιο χαμηλά γίνεται, πάνω στους γοφούς, όπως φαίνεται στο σχέδιο.
- Μη φοράτε ζώνη ασφαλείας έχοντας στις τσέπες σκληρά ή εύθραυστα αντικείμενα. Σε περίπτωση ατυχήματος αντικείμενα όπως γυαλιά, στύλο κ.λπ, κάτω από την ζώνη ασφαλείας μπορούν να προκαλέσουν τραυματισμό.

(Συνεχίζεται)

▲ ΠΡΟΕΙΔΟΠΟΙΗΣΗ

(Συνεχίζεται)

- Μη δένετε ποτέ με την ίδια ζώνη ασφαλείας δύο επιβάτες ή ένα παιδί ή βρέφος το οποίο κάθεται στην αγκαλιά ενός επιβάτη. Σε περίπτωση ατυχήματος μπορεί να προκληθεί σοβαρός τραυματισμός.
- Ελέγχετε σε τακτικά χρονικά διαστήματα τις ζώνες ασφαλείας για φθορά ή ζημιές. Οι ζώνες ασφαλείας πρέπει να αντικαθίστώνται όταν οι ιμάντες παρουσιάζουν ξεφτίσματα, λεκέδες ή οποιαδήποτε άλλη φθορά. Είναι απαραίτητο να αντικαθίσταται ολόκληρη η ζώνη ασφαλείας σε περίπτωση χρήσης της κατά τη διάρκεια μιας σοβαρής σύγκρουσης, ακόμα και αν η ζημιά δεν είναι εμφανής.
- Τα παιδιά ηλικίας 12 χρονών και κάτω πρέπει να βρίσκονται σωστά δεμένα με το κατάλληλο σύστημα ασφαλείας στα πίσω καθίσματα.

(Συνεχίζεται)

▲ ΠΡΟΕΙΔΟΠΟΙΗΣΗ

(Συνεχίζεται)

- Βρέφη και μικρά παιδιά δεν πρέπει να μεταφέρονται παρά μόνο όταν είναι σωστά δεμένα στο κατάλληλο παιδικό κάθισμα και πάντα στο πίσω κάθισμα του αυτοκινήτου. Πρέπει να χρησιμοποιείτε κατάλληλα παιδικά καθίσματα που μπορείτε να προμηθευτείτε από την αγορά. Βεβαιωθείτε ότι το κάθισμα που αγοράζετε καλύπτει τις προδιαγραφές ασφαλείας. Διαβάστε και ακολουθήστε τις οδηγίες του κατασκευαστή του.
- Αποφύγετε το λέκισμα των ιμάντων της ζώνης ασφαλείας με γυαλιστικά, λάδια, χημικά και υγρά μπαταρίας. Οι ζώνες ασφαλείας καθαρίζονται με μαλακό σαπούνι και νερό.
- Τα παιδιά που ερεθίζεται ο λαιμός και το πρόσωπο από τον διαγώνιο ιμάντα θα πρέπει να τα μετακινείτε προς το κέντρο του αυτοκινήτου.
- Όλα οι ράχες καθισμάτων πρέπει πάντα να είναι σε όρθια θέση κατά οδήγηση, διαφορετικά η αποτελεσματικότητα των ζωνών ασφαλείας μπορεί να μειωθεί. Οι ζώνες ασφαλείας σχεδιάζονται για να προσφέρουν τη μέγιστη προστασία όταν οι ράχες των καθισμάτων είναι στην όρθια θέση.

Ζώνη τριών σημείων

Μηχανισμός μπλοκαρίσματος ανάγκης (ELR)

Η ζώνη ασφαλείας έχει μηχανισμό μπλοκαρίσματος ανάγκης (ELR) ο οποίος είναι σχεδιασμένος έτσι ώστε να μπλοκάρει την ζώνη σε περίπτωση απότομου σταματήματος ή σύγκρουσης. Μπορεί ακόμα να κλειδώσει, αν τραβήξετε την ζώνη εγκάρσια από το σώμα σας, πολύ γρήγορα. Αν κάτι τέτοιο συμβεί, αφήστε την ζώνη να πάει πίσω ώστε να ξεκλειδώσει, και έπειτα τραβήξτε την ζώνη εγκάρσια από το σώμα σας πιό αργά.

Αυτόματου μηχανισμού μπλοκαρίσματος (ALR)

Οι ζώνες ασφαλείας για τις εκτός ορίων πίσω θέσεις έχουν περιστολή για μανδάλωση εκτάκτου ανάγκης (ELRs) που μπορεί προσωρινά να μετατραπεί ώστε να λειτουργεί σαν περιστολή αυτόματου μανδάλωσης (ALRs). Η μέθοδος ALR πρέπει να χρησιμοποιείται αν χρειάζεστε να ασφαλίσετε ένα παιδικό κάθισμα στο κάθισμα. Δείτε το τμήμα “Συστήματα Συγκράτησης Παιδιών” για λεπτομέρειες.

Υπόμνηση ασφαλείας



60A038

στους γοφούς, και ρυθμίστε την ζώνη έτσι ώστε να εφαρμόζει σωστά στο σώμα. Το μήκος του διαγώνιου ιμάντα ιμάντα ρυθμίζεται αυτόματα, επιτρέποντας ελευθερία κινήσεων.



60A040

Για να μειώσετε τον κίνδυνο να γλιστρήσετε κάτω από την ζώνη σε περίπτωση σύγκρουσης, τοποθετήστε τον οριζόντιο ιμάντα της ζώνης όσο πιο χαμηλά

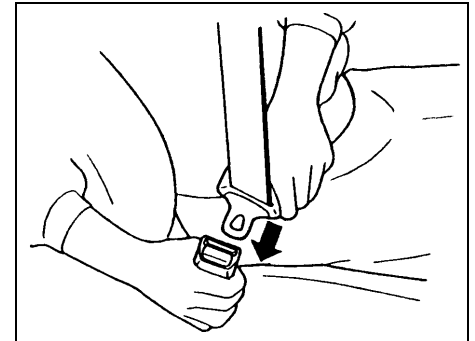

60A036

Για να δέσετε την ζώνη ασφαλείας, καθήστε ίσια και με την πλάτη στο κάθισμα, τραβήξτε το έλασμα μανδάλωσης που βρίσκεται προσαρμοσμένο στην ζώνη δίπλα από τους γοφούς σας και πιέστε το μέσα στην πόρπη μέχρι ν'ακούσετε το "κλικ".

ΠΡΙΝ ΞΕΚΙΝΗΣΕΤΕ

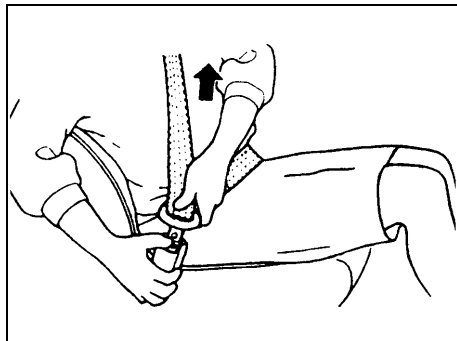

60A039

Για να λύσετε την ζώνη, πιέστε το κόκκινο κουμπί "PRESS" στην πόρπη και αφήστε την ζώνη να τραβηχτεί.

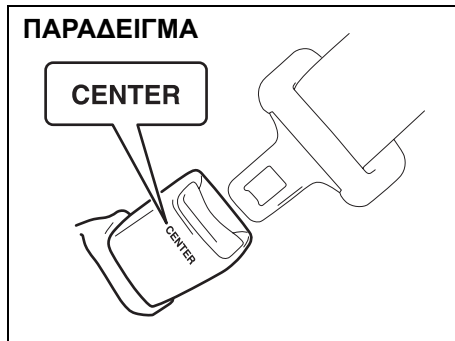

63J175

ΣΗΜΕΙΩΣΗ:

Η λέξη "CENTER" είναι διαμορφωμένη ανάγλυφα στην πόρπη για την οπίσθια κεντρική ζώνη. Οι πόρτες είναι σχεδιασμένες ώστε το έλασμα μανδάλωσης να μην μπορεί να μπει σε λάθος πόρπη.

Υπενθύμιση της ζώνης θέσης του οδηγού

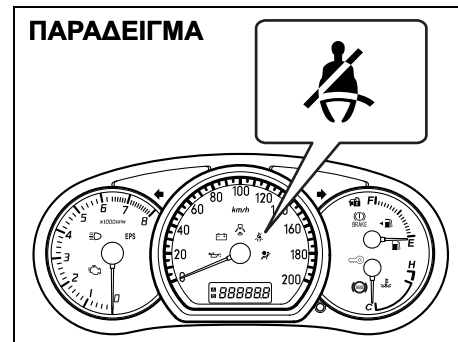

63J176

Όταν ο οδηγός δεν κουμπώνει τη ζώνη ασφαλείας του/ της, το φως υπενθύμισης της ζώνης θέσης του οδηγού στη συστοιχία οργάνων θα ανάψει ή θα αναβοσβήσει και ο βομβητής θα ηχήσει ως υπενθύμιση στον οδηγό να κουμπώσει τη ζώνη ασφαλείας του/ της. Για περισσότερες λεπτομέρειες, αναφερθείτε στην επεξήγηση κατωτέρω.

Εάν η ζώνη της θέσης του οδηγού παραμένει ξεκομπωτή όταν γυρίζεται ο διακόπτης ανάφλεξης στη θέση "ON", η υπενθύμιση λειτουργεί ως εξής:

- 1) Το φως υπενθύμισης της ζωνών της θέσης του οδηγού θα ανάψει.
- 2) Αφού η ταχύτητα του οχήματος φθάσει περίπου 15 χλμ/ώρα, το φως υπενθύμισης της ζώνης της θέσης του

οδηγού θα αναβοσβήνει και ένας βομβητής θα ηχήσει για περίπου 95 δευτερόλεπτα.

- 3) Μετά από το τέλος του βήματος 2), το φως υπενθύμισης θα παραμείνει αναμένο έως ότου η ζώνη της θέσης του οδηγού προσδεθεί.

Εάν ο οδηγός έχει εμπορώσει τη ζώνη ασφαλείας του/της και αργότερα την ξεκουμπώσει, το σύστημα υπενθύμισης θα ενεργοποιηθεί από το βήμα 1) ή το βήμα 2) σύμφωνα με την ταχύτητα του οχήματος. Όταν η ταχύτητα του οχήματος είναι κάτω από περίπου 15 χλμ/ώρα, η υπενθύμιση θα αρχίσει από το βήμα 1). Όταν η ταχύτητα του οχήματος είναι επάνω από περίπου 15 χλμ/ώρα, η υπενθύμιση θα αρχίσει από το βήμα 2).

Η υπενθύμιση θα ακυρωθεί αυτόματα όταν η ζώνη της θέσης του οδηγού εμπορωθεί ή ο διακόπτης ανάφλεξης κλείνει.

⚠ ΠΡΟΕΙΔΟΠΟΙΗΣΗ

Είναι απολύτως ουσιαστικό ότι ο οδηγός και οι επιβάτες φορούν τις ζώνες ασφαλείας τους πάντα. Τα άτομα που δεν φορούν τις ζώνες ασφαλείας διατρέχουν έναν πολύ μεγαλύτερο κίνδυνο τραυματισμού εάν ένα ατύχημα συμβεί. Κάνετε καθημερινή συνήθεια σας να κουμπώνετε την ζώνη ασφαλείας σας πριν βάλετε το κλειδί στην ανάφλεξη.

Ρυθμιστής ύψους ζώνης ασφαλείας

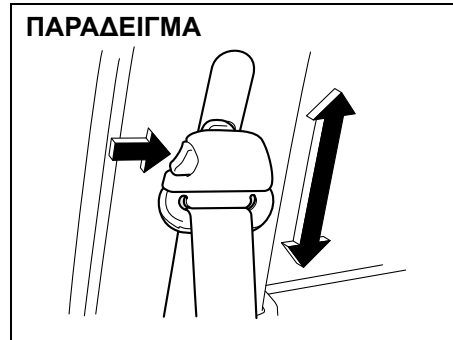

63J017

Ρυθμίστε το πλαϊνό ύψος έτσι ώστε ο ιμάντας της ζώνης ασφαλείας να περνά από το μέσο του ώμου σας. Για να ρυθμίσετε το ύψος της αγκύρας ώμου, γλιστρήστε την αγκυρα πάνω η κάτω ενώ πιέζετε το κουμπί ασφάλισης. Μετά την ρύθμιση βεβαιωθείτε ότι ο ρυθμιστής έχει ασφαλίσει σωστά στην θέση του.

⚠ ΠΡΟΕΙΔΟΠΟΙΗΣΗ

Βεβαιωθείτε ότι ο διαγώνιος ιμάντας της ζώνης είναι τοποθετημένος στο κέντρο του εξωτερικού ώμου. Η ζώνη πρέπει να είναι μακριά από το πρόσωπο και τον λαιμό αλλά να μην ξεφεύγει από τον ώμο σας. Κακή ρύθμιση της ζώνης θα ελατώσει την αποτελεσματικότητα της ζώνης ασφαλείας σε σύγκρουση.

Στήριγμα ζώνης ασφαλείας

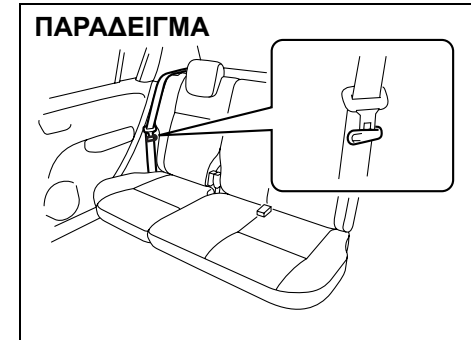

63J018

ΠΡΟΣΟΧΗ

- Όταν κινείτε μια ράχη καθίσματος, σιγουρευτείτε ότι και το έλασμα μανδάλωσης και το ρέλι της ζώνης γαντζώνεται στις κρεμάστρες των ζωνών ασφαλείας έτσι ώστε οι ζώνες ασφαλείας να μην πιάνονται από τη ράχη του καθίσματος, την άρθρωση του καθίσματος, ή το μάνδαλο του καθίσματος. Έτσι, αποφεύγεται η πρόκληση ζημιάς στο σύστημα ζωνών ασφαλείας.

(Συνεχίζεται)

ΠΡΟΣΟΧΗ

(Συνεχίζεται)

- Όταν γαντζώνετε το ρέλι της ζώνης και το έλασμα μανδάλωσης στην κρεμάστρα της ζώνης ασφαλείας, σιγουρευτείτε ότι το έλασμα μανδάλωσης είναι στο άκρο αντίθετο του ρελιού της ζώνης όπως φαίνεται στην εικόνα.
- Σιγουρευτείτε ότι το ρέλι της ζώνης δεν είναι στριμμένο.

Έλεγχος ζώνης ασφαλείας

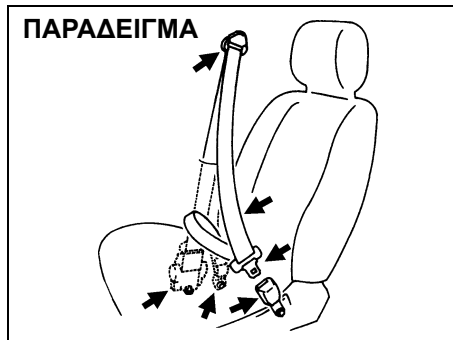

65D209S

Πρέπει να ελέγχετε περιοδικά τις ζώνες ασφαλείας, για να βεβαιωθείτε ότι λειτουργούν κανονικά και δεν έχουν ζημιές. Ελέγξτε τους μάντες, τις πόρπες, τα κουμπώματα, τα τυλίγματα, τα στηρίγματα και τους οδηγούς. Αντικαταστήστε όποια ζώνη ασφαλείας δεν λειτουργεί σωστά ή έχει ζημιά.

⚠ ΠΡΟΕΙΔΟΠΟΙΗΣΗ

Βεβαιωθείτε ότι έχετε ελέγξει όλες τις ζώνες ασφαλείας μετά από μια σύγκρουση. Όποια ζώνη ασφαλείας χρησιμοποιόταν κατά τη διάρκεια σύγκρουσης (εκτός αν αυτή ήταν πολύ μικρή), θα πρέπει να αντικατασταθεί ακόμα και αν δεν έχει κάποια ορατή ζημιά. Οποιαδήποτε συναρμολόγηση ζωνών ασφαλείας που δεν ήταν σε χρήση κατά τη διάρκεια μιας σύγκρουσης πρέπει να αντικατασταθεί εάν δεν λειτουργεί κατάλληλα, είναι χαλασμένη από οποιαδήποτε άποψη ή ο προεντατήρας της ζώνης ασφαλείας ενεργοποιήθηκε (δηλαδή εάν οι μπροστινοί αερόσακοι ενεργοποιήθηκαν).

Συστήματα συγκράτησης παιδιών

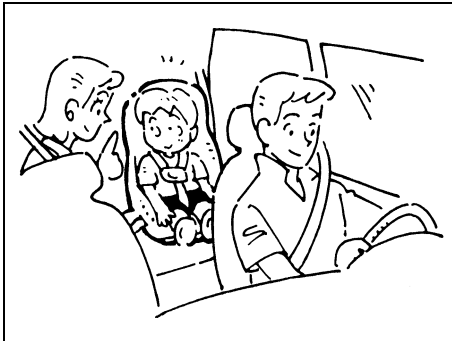

60G332S

Συγκράτηση βρέφους - μόνο πίσω κάθισμα

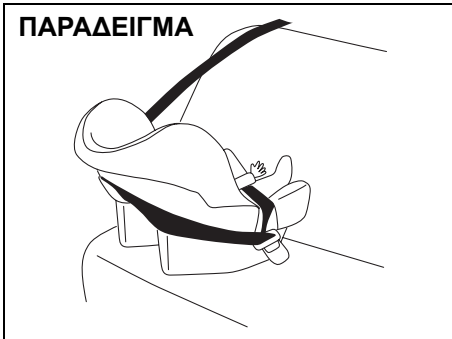

65D584

Συγκράτηση παιδιού



65D197

Επιπλέον κάθισμα



65D203

Η SUZUKI σας συνιστά έντονα την χρήση συστημάτων συγκράτησης παιδιών για να περιορίσετε τα βρέφη και τα μικρά παιδιά. Υπάρχουν πολλοί διαφορετικοί τύποι συστημάτων συγκράτησης παιδιών; βεβαιωθείτε ότι ο τύπος που διαλέξατε εναρμονίζεται με τα εφαρμοζόμενα πρότυπα ασφαλείας.

Όλα τα συστήματα παιδικών καθισμάτων είναι σχεδιασμένα ώστε να ασφαλίζουν στα καθίσματα του αυτοκινήτου είτε με τις ζώνες ασφαλείας ή με τον ειδικό σταθερό άγκιστρο που υπάρχει πίσω στα καθίσματα. Όταν είναι δυνατόν, η SUZUKI συνιστά τα συστημάτων συγκράτησης παιδιών να τοποθετούνται στο πίσω μέρος. Σύμφωνα με τις στατιστικές ατυχημάτων, τα παιδιά είναι ασφαλέστερα όταν κάθονται κατάλληλα σε πίσω θέση παρά όταν κάθονται σε μπροστινή θέση.

Αν πρέπει να χρησιμοποιήσετε κάποιο παιδικό κάθισμα στραμμένο μπροστά στο κάθισμα συνοδηγού, ρυθμίστε το κάθισμα συνοδηγού όσο πιο πίσω γίνεται.

(Για τις χώρες Ευρωπαϊκής Ένωσης)
Κατά την αγορά ενός συστήματος παιδικού καθίσματος για να το τοποθετήσετε στο αυτοκίνητο σας, ανατρέξτε στις πληροφορίες για την καταλληλότητα για τους περιορισμούς για τα συστήματα παιδικών καθισμάτων που αναφέρονται στο "Για τις χώρες Ευρωπαϊκής Ένωσης" στο "ΣΥΜΠΛΗΡΩΜΑΤΙΚΟ ΚΕΦΑΛΑΙΟ".

ΠΡΙΝ ΞΕΚΙΝΗΣΕΤΕ

ΣΗΜΕΙΩΣΗ:

Συμμορφωθείτε με οποιοδήποτε υποχρεωτική νομοθεσία για τα συστήματα παιδικών καθισμάτων.



65D361

⚠ ΠΡΟΕΙΔΟΠΟΙΗΣΗ

Εάν το όχημά σας είναι εξοπλισμένο με έναν αερόσακο μπροστινού επιβάτη, μην εγκαθιστάτε ένα προς τα πίσω στραμμένο παιδικό κάθισμα στη θέση του μπροστινού επιβάτη. Εάν ανοίξει ο αερόσακος του συνοδηγού, το παιδί που βρίσκεται σε ένα ανάποδο παιδικό σύστημα καθίσματος μπορεί να σκοτωθεί ή να τραυματισθεί πολύ σοβαρά. Η ράχη του προς τα πίσω στραμμένου παιδικού καθίσματος ίσως είναι πολύ κοντά στον φουσκωμένο αερόσακο.

⚠ ΠΡΟΕΙΔΟΠΟΙΗΣΗ

Εάν εγκαταστήσετε ένα παιδικό κάθισμα στο οπίσθιο κάθισμα, γλιστρήστε το μπροστινό κάθισμα για αρκετό χώρο έτσι ώστε τα πόδια του παιδιού να μην έρχονται σε επαφή με τη ράχη του μπροστινού καθίσματος. Αυτό θα βοηθήσει την αποφυγή τραυματισμού του παιδιού σε περίπτωση ατυχήματος.

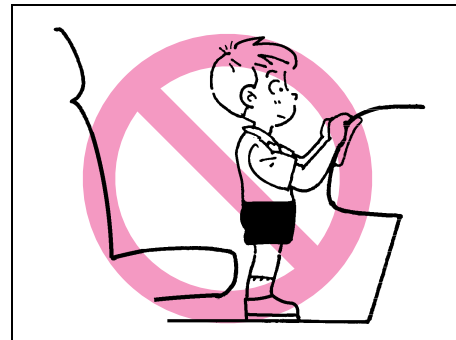

65D362

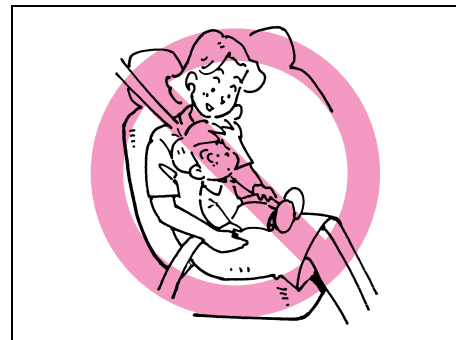

65D363

▲ ΠΡΟΕΙΔΟΠΟΙΗΣΗ

Αν τα παιδικά καθίσματα δεν είναι σωστά τοποθετημένα στο αυτοκίνητο, σε περίπτωση σύγκρουσης τα παιδιά μπορεί να τραυματιστούν. Όταν τοποθετείτε κάποιο παιδικό κάθισμα, βεβαιωθείτε ότι εφαρμόζετε τις παρακάτω οδηγίες. Βεβαιωθείτε ότι το παιδί εξασφαλίζεται στο παιδικό κάθισμα σύμφωνα με τις υποδείξεις του κατασκευαστή του καθίσματος.

Τοποθέτηση με ζώνες ασφαλείας τριών σημείων

ΣΗΜΕΙΩΣΗ:

Υπάρχουν δύο τύποι ζωνών ασφαλείας τριών σημείων, ανάλογα με τις προδιαγραφές του αυτοκινήτου, ο τύπος A-ELR (Αυτόματος Μηχανισμός Μπλοκαρίσματος Ανάγκης) και ο τύπος ELR (Μηχανισμός Μπλοκαρίσματος Ανάγκης).

Οι ζώνες ασφαλείας τύπου A-ELR διαθέτουν μηχανισμούς μπλοκαρίσματος ανάγκης (ELRs), οι οποίοι μπορούν προσωρινά να λειτουργήσουν ως αυτόματοι μηχανισμοί μπλοκαρίσματος (A-ELRs).

Οι ζώνες τύπου ELR διαθέτουν ELRs που δεν μπορούν να λειτουργήσουν σαν A-ELRs.

Για να αναγνωρίσετε αν μία ζώνη ασφαλείας είναι τύπου A-ELR ή τύπου ELR, τραβήξτε αργά ολόκληρο το διαγώνιο ιμάντα από το τύλιγμά του. Κατόπιν αφήστε τον ιμάντα να επανέλθει λίγο και κατόπιν τραβήξτε τον έξω, επαναλαμβάνοντας τη διαδικασία αυτή μερικές φορές. Αν η ζώνη μπλοκάρει κάθε φορά που την τραβάτε, τότε είναι τύπου A-ELR. Αν η ζώνη μπλοκάρει, τότε είναι τύπου ELR.

Επί το πλείστον, οι ζώνες επικάλυψης των πίσω καθισμάτων για καθιστή θέση εκτός ορίων είναι του τύπου A-ELR.

Παρακαλούμε σημειώστε ότι οι μέθοδοι ασφάλισης των συστημάτων παιδικού καθίσματος με ζώνη τριών σημείων τύπου ELR και τύπου A-ELR είναι διαφορετικές.

ΠΡΟΣΟΧΗ

Πρίν εγκαταστήσετε ένα σύστημα συγκράτησης παιδιού στο οπίσθιο κάθισμα, υψώστε το προσκέφαλο στην ανώτατη θέση.

ΠΡΙΝ ΞΕΚΙΝΗΣΕΤΕ

(Με ζώνη τύπου ELR)

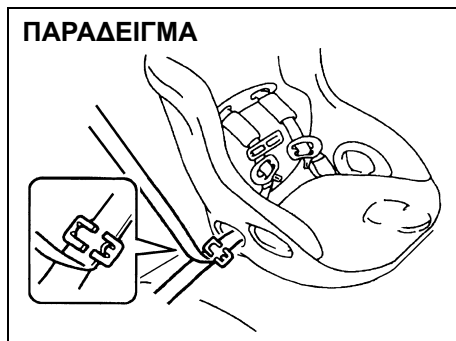

65D233

Τοποθετήστε το παιδικό κάθισμα σύμφωνα με τις οδηγίες που παρέχει ο κατασκευαστής του.

Βεβαιωθείτε ότι η ζώνη ασφαλείας έχει κουμπώσει σωστά.

Δοκιμάστε να μετακινήσετε το παιδικό κάθισμα προς όλες τις κατευθύνσεις, για να βεβαιωθείτε ότι έχει τοποθετηθεί σωστά.

(Με ζώνη τύπου A-ELR)

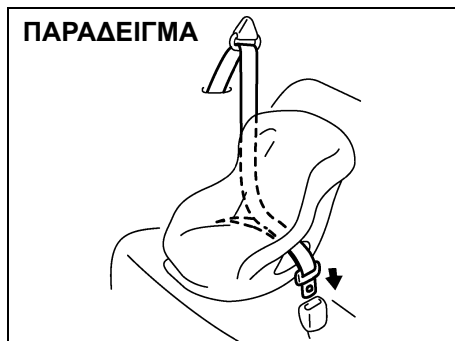

83E031

Τοποθετήστε το παιδικό κάθισμα σύμφωνα με τις οδηγίες που παρέχει ο κατασκευαστής του.

Βεβαιωθείτε ότι η ζώνη ασφαλείας έχει κουμπώσει σωστά.

Αφού βεβαιωθείτε ότι η ζώνη ασφαλείας έχει κουμπώσει σωστά:

Με ζώνη τύπου A-ELR

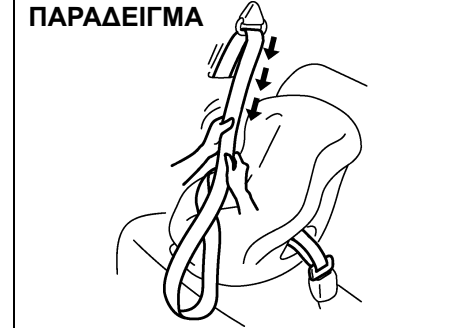

83E035

- 1) Τραβήξτε αργά το υπόλοιπο του ιμάντα έξω από το τύλιγμά του. Μπορεί να ακούσετε ένα κλικ, το οποίο σημαίνει ότι ο μηχανισμός μπλοκαρίσματος ανάγκης (ELR) έχει μετατραπεί σε λειτουργία αυτόματου μηχανισμού μπλοκαρίσματος (ALR).

Με ζώνη τύπου A-ELR

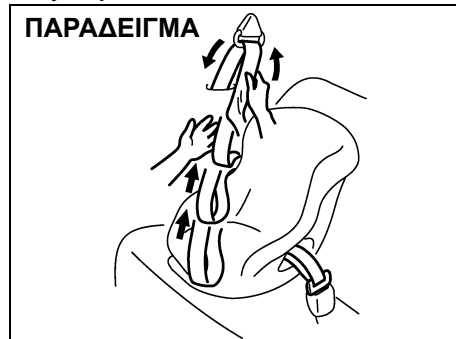

83E032

2) Αφήστε τον υπόλοιπο ιμάντα να επανέλθει στο τύλιγμα και τραβήξτε τον ιμάντα προς το τύλιγμα ώστε να τεντώσει. Βεβαιωθείτε ότι ο οριζόντιος ιμάντας περνά σφικτά γύρω από το παιδικό κάθισμα και ο διαγώνιος ιμάντας δεν ενοχλεί το παιδί στο κεφάλι ή τον αυχένα.

Με ζώνη τύπου A-ELR

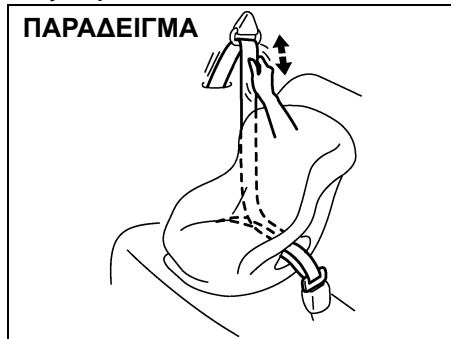

83E036

3) Βεβαιωθείτε ότι ο μηχανισμός επαναφοράς είναι σε λειτουργία ALR, προσπαθώντας να τραβήξετε τον ιμάντα έξω από το τύλιγμα. Αν ο μηχανισμός επαναφοράς είναι σε λειτουργία ALR, ο ιμάντας θα μπλοκάρει.

⚠ ΠΡΟΕΙΔΟΠΟΙΗΣΗ

Αν ο μηχανισμός επαναφοράς δεν είναι σε λειτουργία, τότε το σύστημα του παιδικού καθίσματος μπορεί να μετατοπιστεί ή να γλιστρήσει όταν το αυτοκίνητο στρίψει ή φρενάρει απότομα.

Με ζώνη τύπου A-ELR

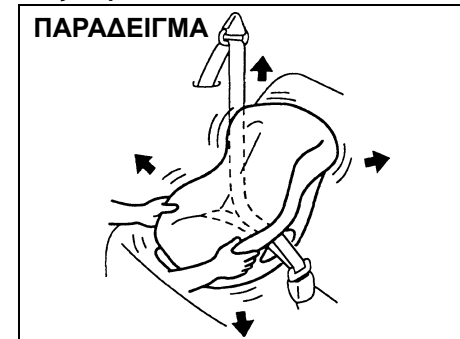

65D234

Με ζώνη τύπου A-ELR

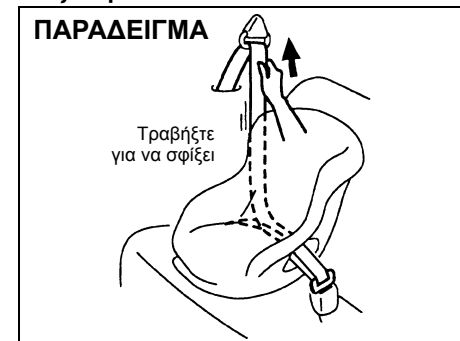

65D235

4) Προσπαθήστε να μετακινήσετε το σύστημα παιδικού καθίσματος προς όλες τις κατευθύνσεις, για να βεβαιωθείτε ότι είναι σωστά

ΠΡΙΝ ΞΕΚΙΝΗΣΕΤΕ

τοποθετημένο. Αν χρειάζεται να σφίξετε τη ζώνη, τραβήξτε τον ιμάντα προς το τύλιγμα.

Τύπος A-ELR
(μετατροπή από ALR σε ELR)

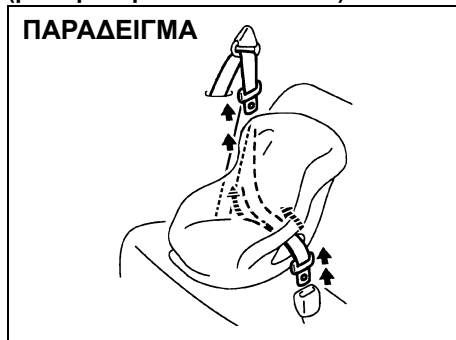

Όταν ξεκουμπώνετε τη ζώνη ασφαλείας και αφήνετε να τυλιχθεί σε αρκετό μήκος, τότε ο μηχανισμός επαναφοράς γυρίζει αυτόματα σε κανονική λειτουργία ELR.

Εγκατάσταση με αγκυρώσεις τύπου ISO-FIX

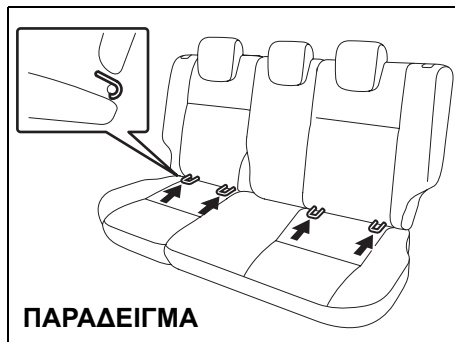

Το όχημά σας είναι εφοδιασμένο με τις χαμηλότερες αγκυρώσεις του πάνω ιμάντα των πίσω καθισμάτων για καθιστή θέση εκτός ορίων για την στερέωση ενός παιδικού καθίσματος τύπου ISO-FIX με τις ράβδους σύνδεσης. Οι χαμηλότερες αγκυρώσεις βρίσκονται εκεί που το μαξιλάρι του καθίσματος ενώνεται με την βάση της ράχης του καθίσματος.

⚠ ΠΡΟΕΙΔΟΠΟΙΗΣΗ

Βεβαιωθείτε ότι εγκαθιστάτε τον τύπο ISO-FIX συγκράτησης (ων) παιδιών μόνο στις εξωτερικές θέσεις, όχι στην κεντρική θέση για το οπίσθιο κάθισμα.

Τοποθετήστε το παιδικό κάθισμα τύπου ISO-FIX σύμφωνα με τις οδηγίες που παρέχονται από τον κατασκευαστή του παιδικού καθίσματος. Μετά την εγκατάσταση, προσπαθήστε να μετακινήσετε το παιδικό κάθισμα προς όλες τις κατευθύνσεις και ιδίως μπροστά, για να βεβαιωθείτε ότι οι ράβδοι σύνδεσης είναι σταθερά μανδαλωμένες στις αγκυρώσεις.

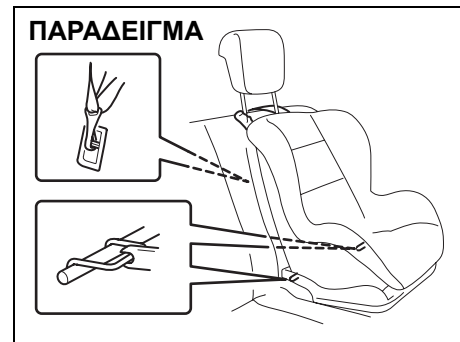

Εάν το όχημά σας είναι εξοπλισμένο με τους τένοντες προεντάσεως των άνω ιμάντων, βεβαιωθείτε ότι χρησιμοποιείτε τον ανώτερο ιμάντα της συγκράτησης παιδιού σύμφωνα με τις οδηγίες που παρέχονται από τον κατασκευαστή συστημάτων συγκράτησης παιδιών.

Αυτές είναι οι γενικές οδηγίες:

- 1) Τραβήξτε προς τα πάνω το οπίσθιο προσκέφαλο έως ότου κουμπώσει.

ΠΡΟΣΟΧΗ

Πρίν εγκαταστήσετε ένα σύστημα συγκράτησης παιδιού στο οπίσθιο κάθισμα, υψώστε το προσκέφαλο στην ανώτατη θέση.

- 2) Αν είναι δυνατόν, διπλώστε το πίσω κάθισμα προς τα πίσω για ευκολότερη εγκατάσταση.

ΠΑΡΑΔΕΙΓΜΑ

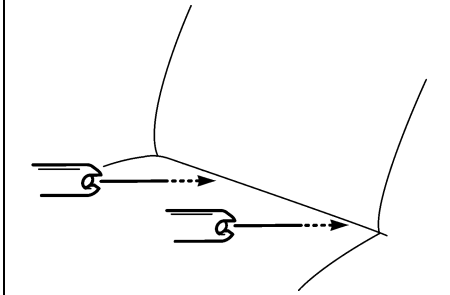

78F114

- 3) Ομάδα για τις θέσεις αγκυρώσεως. Τοποθετήστε την συγκράτηση παιδιών στο οπίσθιο κάθισμα, παρεμβάλλοντας τις συνδέουσες ράβδους στις αγκυρώσεις μεταξύ του μαξιλαριού του καθίσματος και της ράχης.

ΠΑΡΑΔΕΙΓΜΑ

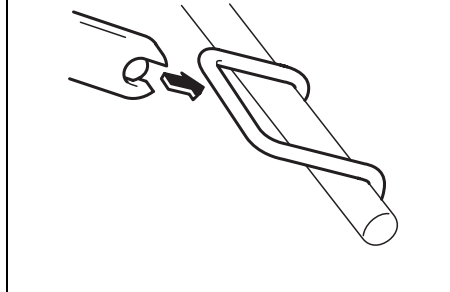

54G183

- 4) Χρησιμοποιήστε τα χέρια σας για να ευθυγραμμίσετε προσεκτικά τα άκρα των ράβδων σύνδεσης με τις αγκυρώσεις. Προσέξτε μην πληγώσετε τα χέρια σας.

ΠΑΡΑΔΕΙΓΜΑ

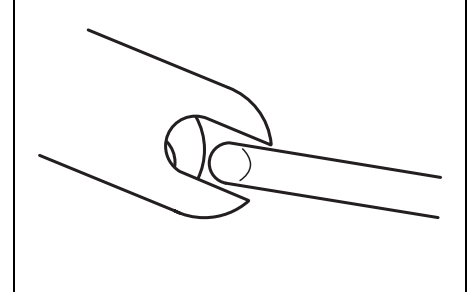

54G184

- 5) Σπρώξτε το παιδικό κάθισμα προς τις αγκυρώσεις ώστε τα άκρα των ράβδων σύνδεσης να είναι εν μέρει αγκιστρωμένα στις αγκυρώσεις. Χρησιμοποιήστε τα χέρια σας για να επιβεβαιώσετε την θέση.



54G185

6) Αρπάξτε το μπροστινό τμήμα του του παιδικού καθίσματος και σπρώξτε δυνατά το παιδικό κάθισμα γιά να κλειδώσετε τις ράβδους σύνδεσης. Βεβαιωθείτε ότι είναι σταθερά μανδαλωμένοι προσπαθώντας να μετακινήσετε το παιδικό κάθισμα προς όλες τις κατευθύνσεις και ιδίως μπροστά.

7) Ανασηκώστε την πλάτη του πίσω καθίσματος εάν την έχετε διπλώσει.

8) Εξαρτήστε τον πάνω ιμάντα βλέποντας το τμήμα “Τοποθέτηση παιδικού καθίσματος με ιμάντα στην κορυφή” (προαιρετικός εξοπλισμός) πιό κάτω.

Εγκατάσταση παιδικού καθίσματος με πάνω ιμάντα

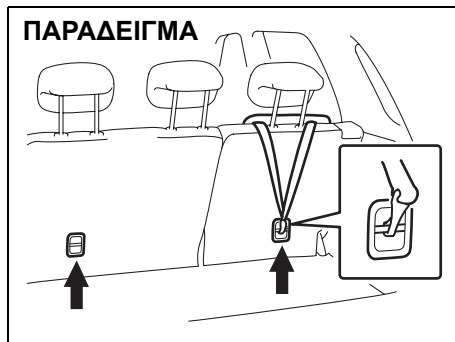

62J026

Μερικοί τύποι παιδικών καθισμάτων απαιτούν την χρήση πάνω ιμάντα. Τα κορυφαία υποστηρίγματα αγκύρων των ιμάντων βρίσκονται στο πίσω μέρος της ράχης των οπίσθιων καθισμάτων. Ο αριθμός του αγκίστρου αγκύρωσης που παρέχεται στο όχημα σας εξαρτάται από τις προδιαγραφές του οχήματος. Τοποθετήστε το παιδικό κάθισμα όπως ακολουθεί:

- 1) Αφαιρέστε το κάλυμα του διαμερίσματος αποσκευών.
- 2) Ασφαλίστε το παιδικό κάθισμα στο πίσω κάθισμα χρησιμοποιώντας την διαδικασία που περιγράφηκε πιό πάνω γιά την ασφάλιση ενός παιδικού καθίσματος που δεν απαιτεί πάνω ιμάντα.

- 3) Αγκιστρώστε τον πάνω ιμάντα στο άγκιστρο αγκύρωσης και σφίξτε τον σύμφωνα με τις οδηγίες που παρέχονται από τον κατασκευαστή του παιδικού καθίσματος. Βεβαιωθείτε ότι στερεώνετε τον πάνω ιμάντα στην αντίστοιχη αγκύρωση που βρίσκεται τοποθετημένη κατευθείαν πίσω από το παιδικό κάθισμα. Μην στερεώνετε τον πάνω ιμάντα στους κρίκους συγκράτησης των αποσκευών (προαιρετικός εξοπλισμός).

⚠ ΠΡΟΕΙΔΟΠΟΙΗΣΗ

Μην στερεώνετε τον πάνω ιμάντα του παιδικού καθίσματος στους κρίκους συγκράτησης των αποσκευών (προαιρετικός εξοπλισμός). Λάθος τοποθετημένος πάνω ιμάντας θα ελατώσει την προτεινόμενη αποτελεσματικότητα του παιδικού καθίσματος.

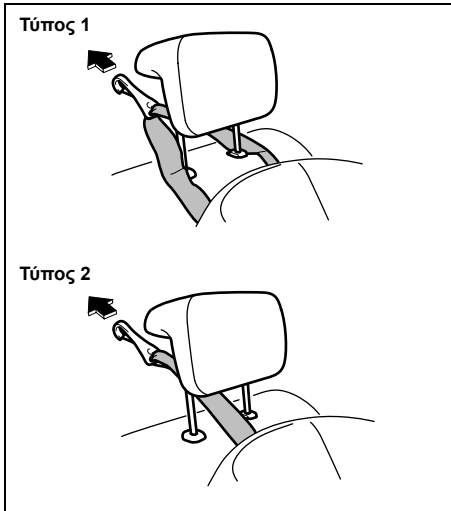

86G032

- 4) Όταν διευθύνετε τον πάνω ιμάντα, βεβαιωθείτε ότι περνάτε τον ιμάντα όπως φαίνεται στην επεξήγηση. (Δείτε το τμήμα “Ρυθμιζόμενα προσκέφαλα” για λεπτομέρειες για το πως να υψώσετε ή να χαμηλώσετε το προσκέφαλο.)
- 5) Βεβαιωθείτε ότι το φορτίο δεν επιδρά στην κατεύθυνση του πάνω ιμάντα.

Προεντατήρας ζώνης ασφαλείας

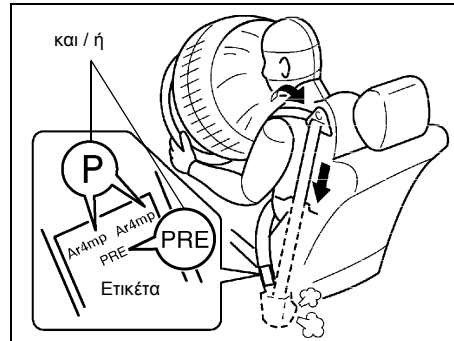

65D205

⚠ ΠΡΟΕΙΔΟΠΟΙΗΣΗ

Στο κεφάλαιο αυτό περιγράφεται το ΣΥΣΤΗΜΑ ΠΡΟΕΝΤΑΤΗΡΩΝ ΖΩΝΗΣ ΑΣΦΑΛΕΙΑΣ της SUZUKI. Παρακαλούμε διαβάστε όλες τις οδηγίες προσεκτικά, ώστε να ελαχιστοποιήσετε τον κίνδυνο σοβαρού τραυματισμού ή ακόμα θανάτου.

Για να εξακριβώσετε αν το αυτοκίνητό σας είναι εξοπλισμένο με σύστημα προεντατήρων για τις ζώνες ασφαλείας στα μπροστινά καθίσματα, ελέγξτε την ετικέτα στο κάτω μέρος της εμπρός ζώνης ασφαλείας. Αν υπάρχουν τα γράμματα “P” και/ή “PRE”, τότε το αυτοκίνητό σας είναι εξοπλισμένο με προεντατήρες ζωνών ασφαλείας. Μπορείτε να χρησιμοποιήσετε τις ζώνες ασφαλείας με προεντατήρα όπως ακριβώς και τις κανονικές ζώνες ασφαλείας.

Διαβάστε το κεφάλαιο αυτό καθώς και το κεφάλαιο “ΑΕΡΟΣΑΚΟΙ”, για να μάθετε περισσότερα σχετικά με τους προεντατήρες.

Το σύστημα προεντατήρων για τις ζώνες ασφαλείας λειτουργεί σε συνδυασμό με τους ΑΕΡΟΣΑΚΟΥΣ. Οι αισθητήρες σύγκρουσης και η μονάδα ελέγχου των αερόσακων ελέγχει, επίσης και τους προεντατήρες για τις ζώνες ασφαλείας. Όταν ενεργοποιούνται οι αερόσακοι ενεργοποιούνται, επίσης, και οι προεντατήρες των ζωνών ασφαλείας. Για προφυλάξεις και γενικές πληροφορίες, καθώς και για οδηγίες συντήρησης για το σύστημα προεντατήρων, ανατρέξτε στο κεφάλαιο “ΑΕΡΟΣΑΚΟΙ” και στο κεφάλαιο “Σύστημα Προεντατήρων Ζωνών Ασφαλείας” και ακολουθήστε όλες τις προφυλάξεις.

Ο προεντατήρας βρίσκεται σε κάθε μηχανισμό επαναφοράς των μπροστινών ζωνών ασφαλείας. Ο προεντατήρας

ΠΡΙΝ ΞΕΚΙΝΗΣΕΤΕ

τεντώνει τη ζώνη ασφαλείας, ώστε να συγκρατείται το σώμα του επιβάτη πιο σταθερά σε περίπτωση μετωπικής σύγκρουσης. Οι μηχανισμοί επαναφοράς παραμένουν μπλοκαρισμένοι μετά την ενεργοποίηση των προεντατήρων. Κατά την ενεργοποίηση θα ακουστεί κάποιος θόρυβος, ενώ μπορεί να εμφανιστεί καπνός. Οι συνθήκες αυτές δεν είναι επικίνδυνες και ούτε αποτελούν ένδειξη φωτιάς στο αυτοκίνητο.

Ο οδηγός και όλοι οι επιβάτες πρέπει να είναι πάντοτε σωστά δεμένοι με τις ζώνες ασφαλείας είτε υπάρχει προεντατήρας στη ζώνη είτε όχι, ώστε να μειώνεται ο κίνδυνος σοβαρού τραυματισμού ή ακόμα και θανάτου σε περίπτωση σύγκρουσης. Πρέπει να κάθεστε τελείως πίσω στο κάθισμα, σε όρθια θέση, χωρίς να σκύβετε εμπρός ή στο πλάι. Ρυθμίστε τη ζώνη ασφαλείας, ώστε ο οριζόντιος ιμάντας να διέρχεται χαμηλά γύρω από τη λεκάνη και όχι γύρω από το θώρακα. Παρακαλούμε ανατρέξτε στο κεφάλαιο “Ρύθμιση Καθισμάτων”, καθώς και στις οδηγίες και προφυλάξεις σχετικά με τη σωστή ρύθμιση του καθίσματος και τις ζώνες ασφαλείας.

Παρακαλούμε σημειώστε ότι οι προεντατήρες μαζί με τους αερόσακους ενεργοποιούνται μόνο σε ορισμένες μετωπικές συγκρούσεις. Δεν είναι σχεδιασμένοι να ενεργοποιούνται σε συγκρούσεις στο πίσω μέρος, σε πλευρικές συγκρούσεις, ανατροπές ή μικρής έντασης μετωπικές συγκρούσεις. Οι

προεντατήρες μπορούν να ενεργοποιηθούν μόνο μία φορά. Αν ενεργοποιηθούν οι προεντατήρες (που σημαίνει ότι έχουν ενεργοποιηθεί και οι αερόσακοι), τότε θα πρέπει το σύστημα να επισκευαστεί σε ένα Επίσημο Συνεργείο SUZUKI το συντομότερο δυνατό.

Αν η λυχνία “AIR BAG” στο ταμπλό οργάνων δεν αναβοσβήνει ή ανάβει συνεχώς, μόλις ο κεντρικός διακόπτης γυρίσει στη θέση “ON”, παραμένει αναμμένη για περισσότερο από 10 δευτερόλεπτα ή ανάψει κατά την οδήγηση, τότε οι προεντατήρες ή το σύστημα των αερόσακων δεν λειτουργούν σωστά. Ελέγξτε και τα δύο συστήματα σε ένα Επίσημο Συνεργείο SUZUKI το συντομότερο δυνατό.

Εργασίες πάνω ή γύρω στο σύστημα προεντατήρων και στην καλωδίωσή του, πρέπει να γίνονται από ειδικά εκπαιδευμένο προσωπικό σε Επίσημο Συνεργείο της SUZUKI. Λανθασμένη συντήρηση μπορεί να έχει σαν αποτέλεσμα την κατά λάθος ενεργοποίηση των προεντατήρων ή να τους καταστήσει ανενεργούς. Οποιαδήποτε από τις δύο καταστάσεις μπορεί να έχει σαν αποτέλεσμα τραυματισμό.

Για να αποφύγετε ζημιά ή ανεπιθύμητη ενεργοποίηση των προεντατήρων, βεβαιωθείτε ότι η μπαταρία έχει αποσυνδεθεί και ο κεντρικός διακόπτης είναι στη θέση “LOCK” για τουλάχιστον 90

δευτερόλεπτα πριν κάνετε οποιαδήποτε εργασία στο ηλεκτρικό σύστημα του SUZUKI σας.

Μην αγγίζετε τα εξαρτήματα των προεντατήρων ή την καλωδίωσή τους. Τα καλώδια είναι καλυμμένα με κίτρινη ταινία ή με κίτρινη μόνωση, ενώ και τα φινιρίσματα είναι επίσης κίτρινα, για εύκολη αναγνώριση. Κατά την απόσυρση του αυτοκινήτου σας θα πρέπει να αναζητήσετε τη βοήθεια του Επίσημου Αντιπροσώπου SUZUKI, ενός φανοποιείου ή μιάς μάντρας για αποσυρσεις αυτοκινήτων.

Αερόσακοι (προαιρετικός εξοπλισμός)

▲ ΠΡΟΕΙΔΟΠΟΙΗΣΗ

Στο κεφάλαιο αυτό περιγράφεται η προστασία που παρέχει το ΣΥΣΤΗΜΑ ΑΕΡΟΣΑΚΩΝ της SUZUKI. Παρακαλούμε διαβάστε και ακολουθήστε προσεκτικά ΟΛΕΣ αυτές τις οδηγίες, ώστε να μειώσετε τον κίνδυνο σοβαρού τραυματισμού ή ακόμη και θανάτου σε περίπτωση μιας σύγκρουσης.

Το όχημά σας είναι εξοπλισμένο με ένα συμπληρωματικό σύστημα συγκράτησης που αποτελείται από τα ακόλουθα εξαρτήματα επιπροσθέτως στην ζώνη τριών σημείων για κάθε μπροστινή θέση καθήμενου.

1. Μπροστινό στοιχείο αερόσακου οδηγού
2. Μπροστινό στοιχείο αερόσακου μπροστινού επιβάτη
3. Ενότητα πλευρικών αερόσακων (προαιρετικός εξοπλισμός)
4. Δευτερεύουσα ενότητα αερόσακων κουρτινών (προαιρετικός εξοπλισμός)
5. Προεντατήρες ζωνών ασφαλείας
6. Ελεγκτής αερόσακου
7. Πρόσθιος αισθητήρας σύγκρουσης
8. Πλευρικός αισθητήρας συντριβής (προαιρετικός εξοπλισμός)

ΠΑΡΑΔΕΙΓΜΑ

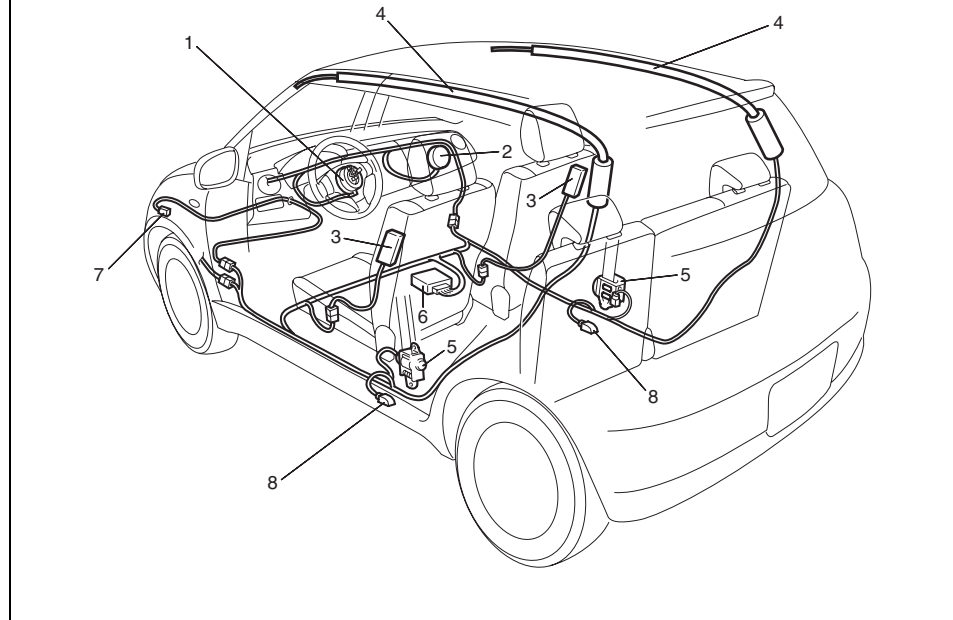

62J111

ΠΡΙΝ ΞΕΚΙΝΗΣΕΤΕ



63J030

Αν η φωτεινή ένδειξη "AIR BAG" στον πίνακα οργάνων δεν αναβοσβήνει όταν ο κεντρικός διακόπτης γυρίσει στη θέση "ON", ή η φωτεινή ένδειξη "AIR BAG" παραμένει αναμμένη συνεχώς ή ανάψει κατά την οδήγηση, τότε το σύστημα αερόσακων (ή το σύστημα προεντατήρων των ζωνών ασφαλείας (προαιρετικός εξοπλισμός)) δεν λειτουργεί σωστά. Δώστε να επιθεωρήσουν το σύστημα αερόσακων σε ένα Επίσημο Συνεργείο SUZUKI το συντομότερο δυνατό.

Μπροστινοί αερόσακοι

ΠΑΡΑΔΕΙΓΜΑ



63J113

ΠΑΡΑΔΕΙΓΜΑ

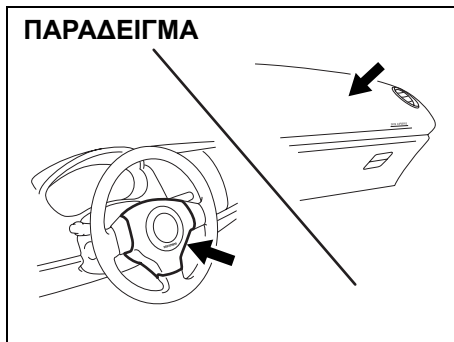

63J177

Ο μπροστινός αερόσακος του οδηγού βρίσκεται πίσω από το κεντρικό παράβλημα του τιμονιού και ο μπροστινός αερόσακος του μπροστινού επιβάτη

βρίσκεται πίσω από το ταμπλό της πλευράς του επιβάτη. Η ένδειξη "SRS AIR-BAG" αναγράφεται στα καλύμματα των αερόσακων, ώστε να αναγνωρίζεται η θέση που βρίσκονται.

Περιοχή μετωπικής σύγκρουσης

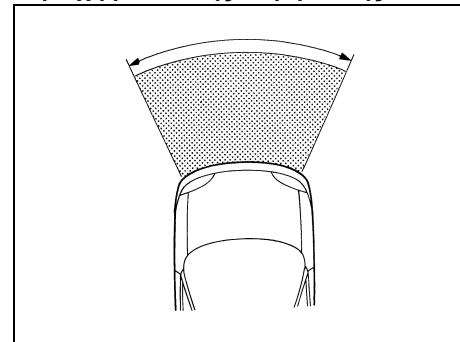

60G032

Οι εμπρός αερόσακοι δεν ενεργοποιούνται

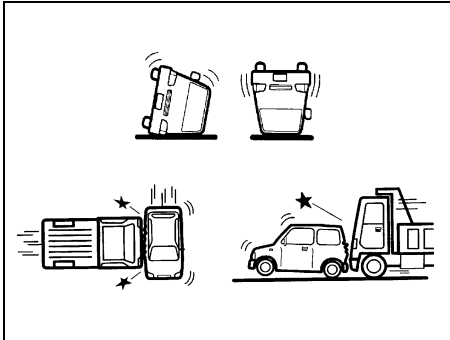

65D236

Οι εμπρός αερόσακοι πιθανώς να μην ενεργοποιηθούν

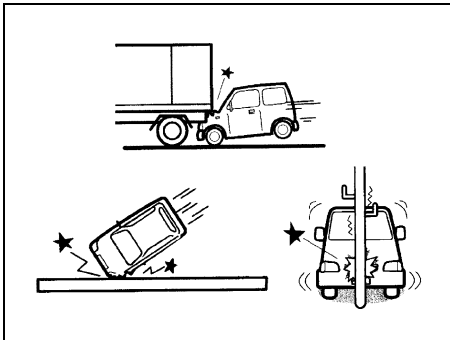

65D237

Οι αερόσακοι είναι σχεδιασμένοι να ενεργοποιούνται μόνο σε ορισμένες μετωπικές συγκρούσεις. Δεν είναι σχεδιασμένοι να ενεργοποιούνται σε συγκρούσεις στο πίσω μέρος, σε πλευρικές συγκρούσεις, ανατροπές ή μικρής έντασης μετωπικές συγκρούσεις, αφού δεν παρέχουν καμιά προστασία σε τέτοιου τύπου ατυχήματα. Επίσης επειδή ένας αερόσακος ενεργοποιείται μόνο μια φορά σε ένα ατύχημα, οι ζώνες ασφαλείας είναι απαραίτητες για να συγκρατούν τους επιβαίνοντες από περαιτέρω μετατοπίσεις κατά τη διάρκεια ατυχήματος.

Γι' αυτόν το λόγο, ο αερόσακος ΔΕΝ αντικαθιστά τις ζώνες ασφαλείας. Για να έχετε τη μέγιστη προστασία ΘΑ ΠΡΕΠΕΙ ΠΑΝΤΟΤΕ ΝΑ ΦΟΡΑΤΕ ΤΙΣ ΖΩΝΕΣ ΑΣΦΑΛΕΙΑΣ. Λάβετε υπόψη σας ότι κανένα σύστημα δεν μπορεί να εμποδίσει όλους τους πιθανούς τραυματισμούς που μπορεί να προκληθούν σε ένα ατύχημα.

⚠ ΠΡΟΕΙΔΟΠΟΙΗΣΗ

Ο αερόσακος συμπληρώνει την προστασία που παρέχουν οι ζώνες ασφαλείας σε μια μετωπική σύγκρουση. Ο οδηγός και οι επιβάτες πρέπει να είναι δεμένοι σωστά με τις ζώνες ασφαλείας ανεξάρτητα από την ύπαρξη ή μη αερόσακου, για να μειώνεται ο κίνδυνος σοβαρού τραυματισμού ή θανάτου σε περίπτωση σύγκρουσης.



65D361

⚠ ΠΡΟΕΙΔΟΠΟΙΗΣΗ

Μην τοποθετείτε στο κάθισμα του συνοδηγού ένα παιδικό κάθισμα στο οποίο το παιδί κοιτάζει προς τα πίσω. Εάν ανοίξει ο εμπρός αερόσακος του συνοδηγού, το παιδί που βρίσκεται σε ένα ανάποδο παιδικό σύστημα καθίσματος μπορεί να σκοτωθεί ή να τραυματισθεί πολύ σοβαρά. Η ράχη του προς τα πίσω στραμμένου παιδικού καθίσματος ίσως είναι πολύ κοντά στον φουσκωμένο αερόσακο.

Εάν πρέπει να χρησιμοποιήσετε ένα παιδικό κάθισμα στο κάθισμα του συνοδηγού, θα πρέπει να τραβήξετε το κάθισμα του συνοδηγού όσο γίνεται πιο πίσω. Παρακαλούμε ανατρέξτε στις

ΠΡΙΝ ΞΕΚΙΝΗΣΕΤΕ

οδηγίες που παρέχει ο κατασκευαστής του καθίσματος, για λεπτομέρειες σχετικά με το δέσιμο των παιδιών στο κάθισμα.

Επεξήγηση σύμβολου αερόσακου
(προαιρετικός εξοπλισμός)



Μπορεί να βρείτε την ετικέτα αυτή πάνω στο ταμπλό. Σημαίνει: “Εξαιρετικά Επικίνδυνο! Μη χρησιμοποιείτε παιδικό κάθισμα στο οποίο το παιδί κοιτάζει προς τα πίσω, σε θέση η οποία διαθέτει αερόσακο!”

ΠΑΡΑΔΕΙΓΜΑ

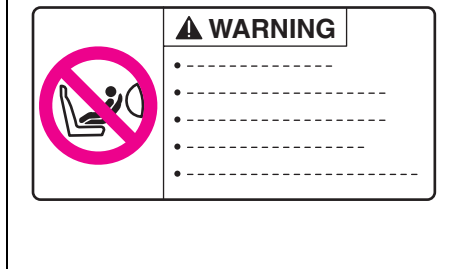

Μπορείτε να βρείτε αυτήν την ετικέτα στο σκίαστρο. Σημαίνει: “Εξαιρετικά Επικίνδυνο! Μη χρησιμοποιείτε παιδικό κάθισμα στο οποίο το παιδί κοιτάζει προς τα πίσω, σε θέση η οποία διαθέτει αερόσακο!”

Πλευρικοί αερόσακοι και πλευρικοί αερόσακοι κουρτινών
(προαιρετικός εξοπλισμός)

ΠΑΡΑΔΕΙΓΜΑ

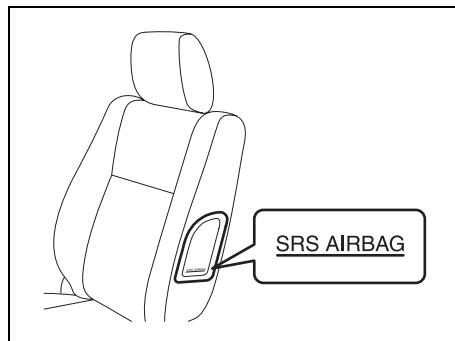
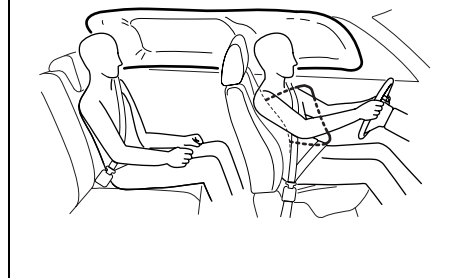

Οι πλευρικοί αερόσακοι (προαιρετικός εξοπλισμός) βρίσκονται στο τμήμα της

πλάτης των μπροστινών καθισμάτων και προς τη πλευρά των πορτών. Οι λέξεις “SRS AIRBAG” είναι διαμορφωμένες στο κάλυμμα των πλευρικών αερόσακων για να προσδιορίσουν τη θέση των πλευρικών αερόσακων.

▲ ΠΡΟΕΙΔΟΠΟΙΗΣΗ

Εάν το αυτοκίνητό σας είναι εξοπλισμένο με πλαινό αερόσακο, μην τοποθετείτε παιδικό σύστημα καθίσματος στο εμπρός κάθισμα. Εάν ανοίξει ο πλαινός αερόσακος του συνοδηγού, το παιδί που βρίσκεται σε ένα παιδικό σύστημα καθίσματος μπορεί να τραυματισθεί.

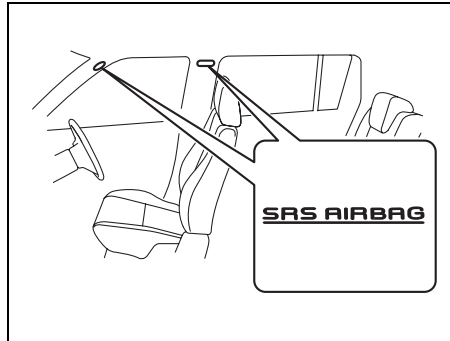

63J116

Οι πλευρικοί αερόσακοι κουρτινών (εάν εξοπλίζονται) βρίσκονται στην επένδυση της στέγης. Οι λέξεις “SRS AIRBAG” (ΑΕΡΟΣΑΚΟΣ SRS) είναι διαμορφωμένες ανάγλυφα στον στυλοβάτη για να αναγνωρίσει τη θέση των πλευρικών αερόσακων κουρτινών.

Περιοχή πλευρικής σύγκρουσης

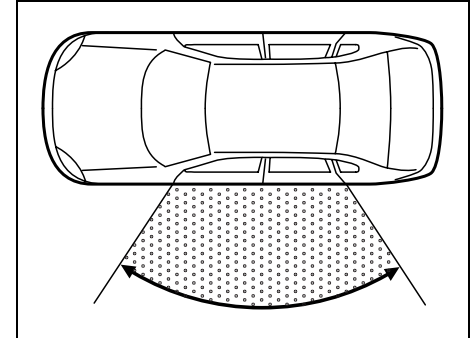

54G026

Οι πλευρικοί αερόσακοι και οι πλευρικοί αερόσακοι κουρτινών δεν θα φουσκώσουν

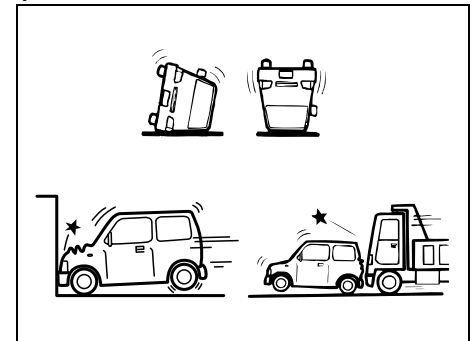

54G027

ΠΡΙΝ ΞΕΚΙΝΗΣΕΤΕ

Οι πλευρικοί αερόσακοι και οι πλευρικοί αερόσακοι κουρτινών πιθανόν δεν θα φουσκώσουν

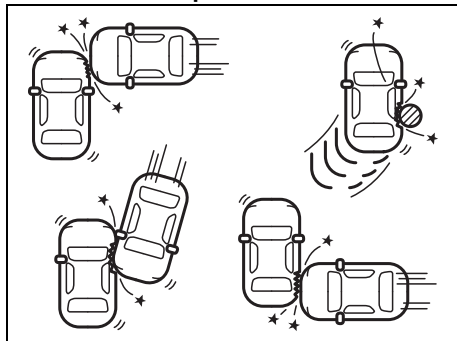

54G028

Οι πλευρικοί αερόσακοι και οι πλευρικοί αερόσακοι κουρτινών σχεδιάζονται για να φουσκώσουν μόνο στις σφοδρές πλευρικές συγκρούσεις. Δεν είναι σχεδιασμένοι να φουσκώνουν σε μπροστινές ή πισινές συγκρούσεις, βαρελάκια ή πλευρικές μικροσυγκρούσεις καθώς δεν θα προσέφεραν καμιά προστασία σε τέτοιους τύπους ατυχημάτων. Μόνο ο πλευρικός αερόσακος και το πλευρικό παραπέτασμα αερόσακων στην πλευρά του οχήματος που χτυπιέται θα φουσκώσουν. Επίσης επειδή ένας αερόσακος ενεργοποιείται μόνο μια φορά σε ένα ατύχημα, οι ζώνες ασφαλείας είναι απαραίτητες για να συγκρατούν τους επιβαίνοντες από

περαιτέρω μετατοπίσεις κατά τη διάρκεια ατυχήματος.

Γι' αυτόν το λόγο, ο αερόσακος ΔΕΝ αντικαθιστά τις ζώνες ασφαλείας. Για να έχετε τη μέγιστη προστασία ΘΑ ΠΡΕΠΕΙ ΠΑΝΤΟΤΕ ΝΑ ΦΟΡΑΤΕ ΤΙΣ ΖΩΝΕΣ ΑΣΦΑΛΕΙΑΣ. Λάβετε υπόψη σας ότι κανένα σύστημα δεν μπορεί να εμποδίσει όλους τους πιθανούς τραυματισμούς που μπορεί να προκληθούν σε ένα ατύχημα.

⚠ ΠΡΟΕΙΔΟΠΟΙΗΣΗ

Ο αερόσακος συμπληρώνει την προστασία που παρέχουν οι ζώνες ασφαλείας σε μια μετωπική σύγκρουση. Ο οδηγός και οι επιβάτες πρέπει να είναι δεμένοι σωστά με τις ζώνες ασφαλείας ανεξάρτητα από την ύπαρξη ή μη αερόσακου, για να μειώνεται ο κίνδυνος σοβαρού τραυματισμού ή θανάτου σε περίπτωση σύγκρουσης.

Πως λειτουργεί το σύστημα

Σε μια μετωπική σύγκρουση, οι αισθητήρες σύγκρουσης θα ανιχνεύσουν γρήγορη επιβράδυνση, και εάν ο ελεγκτής κρίνει ότι η επιβράδυνση αντιπροσωπεύει μια σφοδρή μετωπική σύγκρουση, ο ελεγκτής θα πυροδοτήσει τους διογκωτές. Εάν το όχημά σας είναι εξοπλισμένο με πλευρικούς αερόσακους και πλευρικό παραπέτασμα αερόσακων, οι αισθητήρες σύγκρουσης θα ανιχνεύσουν μια πλευρική σύγκρουση, και εάν ο ελεγκτής κρίνει ότι η πλευρική σύγκρουση είναι αρκετά σφοδρή, θα πυροδοτήσει πλευρικό φούσκωμα. Οι γεννήτριες αερίων “φουσκώνουν” τους αερόσακους με αέριο, άζωτο ή αργό. Οι φουσκωμένοι αερόσακοι παρέχουν ένα μαξιλάρι για το κεφάλι (μπροστινοί αερόσακοι και πλευρικοί αερόσακοι κουρτινών μόνο) και τον κορμό σας. Ο αερόσακος φουσκώνει και ξεφουσκώνει τόσο γρήγορα, που πολλές φορές δεν γίνεται καν αντιληπτό ότι έχει ενεργοποιηθεί. Ο αερόσακος ούτε περιορίζει την ορατότητα ούτε εμποδίζει την έξοδο σας από το αυτοκίνητο.

Οι αερόσακοι πρέπει να ενεργοποιούνται ακαριαία και δυναμικά, ώστε να μειώνουν την πιθανότητα σοβαρού ή θανατηφόρου τραυματισμού. Ωστόσο, ένα ανεπιθύμητο αποτέλεσμα της ακαριαίας ενεργοποίησης είναι ο πιθανός ερεθισμός του δέρματος από τον αερόσακο, όπως για παράδειγμα, στο πρόσωπο. Επίσης, κατά την ενεργοποίηση των αερόσακων παράγεται

ένας δυνατός θόρυβος και απελευθερώνεται μια ποσότητα σκόνης και καπνού. Οι συνθήκες αυτές δεν είναι επικίνδυνες και ούτε αποτελούν ένδειξη φωτιάς στο αυτοκίνητο. Προσέξτε, όμως, γιατί μερικά εξαρτήματα των αερόσακων μπορεί να είναι πολύ ζεστά αμέσως μετά την ενεργοποίησή τους.

Η ζώνη ασφαλείας βοηθά να διατηρείτε τη σωστή θέση, ώστε να έχετε τη μέγιστη προστασία κατά την ενεργοποίηση του αερόσακου. Ρυθμίστε το κάθισμά σας όσο πιο πίσω γίνεται, διατηρώντας όμως συγχρόνως τον έλεγχο του αυτοκινήτου. Καθήστε εντελώς πίσω στο κάθισμα σας, με το σώμα ίσιο, και μην γέρνετε πάνω από το τιμόνι και το ταμπλό. Οι μπροστινοί επιβάτες δεν πρέπει να ακουμπούν ή να κοιμούνται στηριγμένοι στην πόρτα. Παρακαλούμε ανατρέξτε στο κεφάλαιο “Ρύθμιση Καθισμάτων” και στο κεφάλαιο “Ζώνες Ασφαλείας και Συστήματα Συγκράτησης Παιδιών” του τμήματος “ΠΡΙΝ ΞΕΚΙΝΗΣΕΤΕ”, για λεπτομέρειες σχετικά με τη σωστή ρύθμιση του καθίσματος και των ζωνών ασφαλείας.

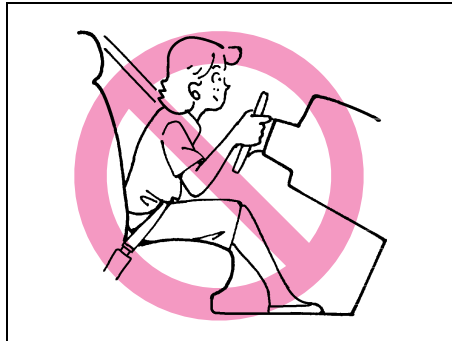

65D366



54G535

⚠️ ΠΡΟΕΙΔΟΠΟΙΗΣΗ

- Ο οδηγός δεν πρέπει να σκύβει πάνω στο τιμόνι. Ο συνοδηγός δεν πρέπει να ακουμπά το σώμα του/της πάνω στο ταμπλό ή να κάθεται κοντά του. Για τα οχήματα με τους πλευρικούς αερόσακους και τους αερόσακους πλευρικών κουρτινών, οι επιβάτες δεν πρέπει να ακουμπούν ή να κοιμούνται ακουμπώντας επάνω στην πόρτα. Σε αυτές τις περιπτώσεις, η μη σωστή θέση των επιβατών μπορεί να τους επιφέρει τραυματισμό όταν ενεργοποιηθούν οι πλευρικοί αερόσακοι.
- Μην επικολλάτε κανένα αντικείμενο και μην καλύπτετε με οτιδήποτε το ταμπλό ή το τιμόνι. Μην παρεμβάλετε αντικείμενα μεταξύ του αερόσακου και των επιβατών των μπροστινών καθισμάτων. Στη περίπτωση ατυχήματος και ενεργοποίησης των αερόσακων τα αντικείμενα αυτά μπορεί να επιφέρουν τραυματισμό. Στα αυτοκίνητα με πλευρικούς αερόσακους μην τοποθετείτε καλύμματα στα μπροστινά καθίσματα, γιατί αυτά θα εμποδίσουν την ενεργοποίηση των αερόσακων.

(Συνεχίζεται)

ΠΡΟΕΙΔΟΠΟΙΗΣΗ

(Συνεχίζεται)

• Επίσης μην τοποθετείτε στις πλαινές πόρτες, θήκες για ποτήρια. Τα αντικείμενα αυτά μπορεί να εμποδίσουν τη λειτουργία των αερόσακων ή μπορεί να εκτοξευτούν σε περίπτωση ατυχήματος και την ενεργοποίηση των αερόσακων. Στα αυτοκίνητα με πλευρικούς αερόσακους μην τοποθετείτε καλύμματα στα μπροστινά καθίσματα, γιατί αυτά θα εμποδίσουν την ενεργοποίηση των αερόσακων.

Σημειώστε ότι, ακόμη και αν το αυτοκίνητό σας έχει υποστεί μέτριες ζημιές σε μια μετωπική σύγκρουση, η σύγκρουση μπορεί να μην είναι αρκετά σοβαρή ώστε να ενεργοποιήσει τους αερόσακους. Αν το αυτοκίνητό σας υποστεί ΟΠΟΙΑΔΗΠΟΤΕ ζημιά στο μπροστινό μέρος, θα πρέπει να ελέγξετε το σύστημα των αερόσακων σε ένα Επίσημο Συνεργείο SUZUKI για τη σωστή τους λειτουργία.

Το αυτοκίνητό σας είναι εξοπλισμένο με μία διαγνωστική μονάδα, στην οποία καταγράφονται πληροφορίες σχετικά με το σύστημα αερόσακων σε περίπτωση που ενεργοποιηθούν αυτοί σε μια σύγκρουση. Η ενότητα καταγράφει πληροφορίες για τη γενική κατάσταση του συστήματος, του

οποίου οι αισθητήρες ενεργοποίησαν την χρήση.

Επισκευή του συστήματος αερόσακων

Σε περίπτωση που ενεργοποιηθούν οι αερόσακοι, θα πρέπει να τους αντικαταστήσετε αυτούς και τα συσχετιζόμενα εξαρτήματα σε ένα Επίσημο Συνεργείο SUZUKI το ταχύτερο δυνατό.

Αν το αυτοκίνητό σας βρεθεί ποτέ σε βαθεία νερά και το πάτωμα βρεθεί κάτω από το νερό, ο ελεγκτής των αερόσακων ίσως καταστραφεί. Αν συμβεί κάτι τέτοιο, φροντίστε το συντομότερο δυνατό να ελέγξετε το σύστημα αερόσακων στον αντιπρόσωπο της SUZUKI.

Για την επισκευή ή αντικατάσταση ενός αερόσακου απαιτούνται ειδικές διαδικασίες. Γι' αυτόν το λόγο, επιτρέπεται η επισκευή ή αντικατάσταση των αερόσακων μόνο σε Επίσημο Συνεργείο SUZUKI που έχει την κατάλληλη εκπαίδευση. Θα πρέπει να υπενθυμίζετε σε οποιονδήποτε εργάζεται στο SUZUKI σας ότι αυτό διαθέτει αερόσακους.

Εργασίες γύρω ή επάνω στα εξαρτήματα των αερόσακων ή τις καλωδιώσεις τους πρέπει να γίνονται μόνο από ειδικά εκπαιδευμένο προσωπικό στα Επίσημα Συνεργεία SUZUKI. Η λανθασμένη εκτέλεση εργασιών μπορεί να έχει ως αποτέλεσμα την τυχαία ενεργοποίηση των αερόσακων ή την απενεργοποίησή τους.

Και στις δύο περιπτώσεις μπορεί να προκληθεί τραυματισμός.

Για να αποφύγετε ζημιά ή τυχαία ενεργοποίηση των αερόσακων, βεβαιωθείτε ότι η μπαταρία έχει αποσυνδεθεί και ο κεντρικός διακόπτης είναι στη θέση "LOCK" για τουλάχιστον 90 δευτερόλεπτα πριν προχωρήσετε σε οποιαδήποτε ηλεκτρολογική εργασία στο SUZUKI σας. Μην αγγίζετε τα εξαρτήματα των αερόσακων ή τις καλωδιώσεις. Οι καλωδιώσεις είναι τυλιγμένες με κίτρινη ταινία ή με κίτρινη μόνωση, ενώ και τα φις είναι επίσης κίτρινα για εύκολη αναγνώριση.

Η απόσυρση ενός αυτοκινήτου στο οποίο δεν έχει ενεργοποιηθεί ο αερόσακος μπορεί να είναι επικίνδυνη. Ζητήστε τη βοήθεια του Επίσημου Αντιπρόσωπου SUZUKI, ενός φανοποιείου ή μιάς μάντρας για αποσύρσεις αυτοκινήτων.

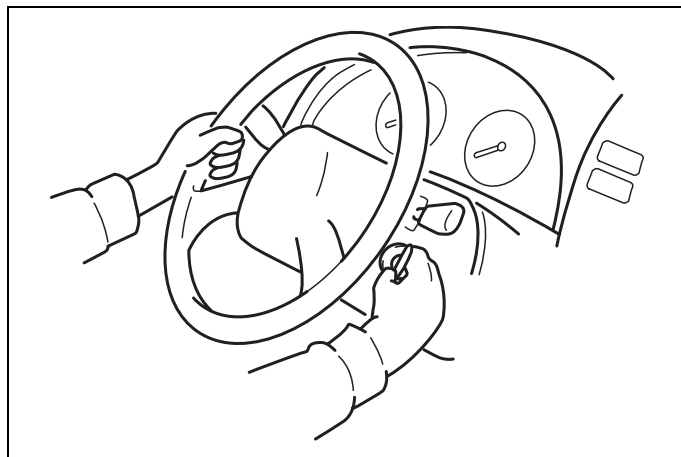

60G405

ΧΕΙΡΙΣΤΗΡΙΑ ΤΙΜΟΝΙΟΥ

Κεντρικός Διακόπτης	2-1
Φώτων/Μοχλός Φλας	2-5
Μοχλός Υαλοκαθαριστήρων και Συστήματος Καθαρισμού Παρμπρίζ	2-7
Διακόπτης Υαλοκαθαριστήρα Πίσω Παρμπρίζ (προαιρετικός εξοπλισμός)	2-8
Μοχλός Ασφάλισης Ρυθμιζόμενης Κολώνας Τιμονιού	2-9
Κόρνα	2-10
Έλεγχος Συστήματος Ακουστικής από Μακριά (προαιρετικός εξοπλισμός)	2-10

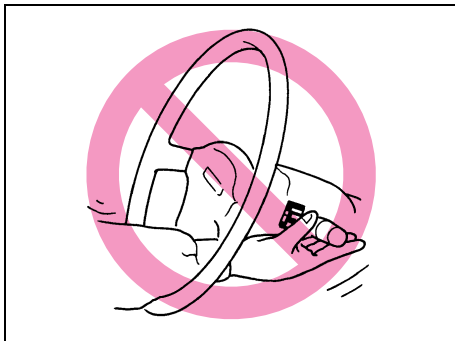

65D367

⚠ ΠΡΟΕΙΔΟΠΟΙΗΣΗ

Για να αποφύγετε τραυματισμό μην λειτουργείτε τα χειριστήρια περνώντας τα χέρια σας μέσα από το τιμόνι.

Κεντρικός Διακόπτης

Όχημα χωρίς σύστημα έναρξης χωρίς κλειδί

ΠΑΡΑΔΕΙΓΜΑ

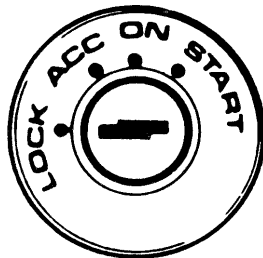

60B041

Ο κεντρικός διακόπτης έχει τις εξής τέσσερις θέσεις:

LOCK

Είναι η κανονική θέση στάθμευσης. Είναι η μόνη θέση στάθμευσης όπου μπορεί να αφαιρεθεί το κλειδί.

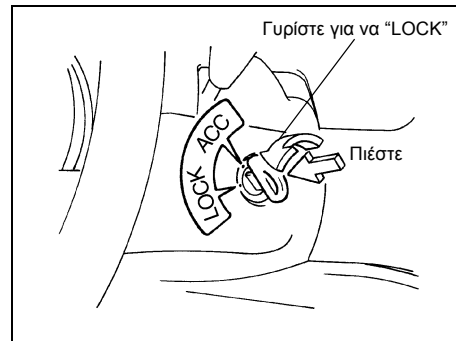

60G033

Πρέπει να σπρώξετε το κλειδί προς τα μέσα για να το γυρίσετε στην θέση "LOCK" (Κλειδωμα). Κλειδώνει την ανάφλεξη και εμποδίζει την κανονική χρήση του τιμονιού, μόλις αφαιρεθεί το κλειδί.

Για να ξεκλειδώσετε το τιμόνι, τοποθετήστε το κλειδί και γυρίστε το δεξιόστροφα σε μια από τις επόμενες θέσεις. Αν έχετε πρόβλημα στο να γυρίσετε το κλειδί ώστε να ξεκλειδώσει το τιμόνι, δοκιμάστε να κουνήσετε λίγο το τιμόνι προς τα δεξιά ή προς τα αριστερά, ενώ συγχρόνως γυρίζετε το κλειδί.

ACC

Μπορούν να λειτουργήσουν μερικά από τα αξεσουάρ, όπως για παράδειγμα το ραδιόφωνο, αλλά όχι ο κινητήρας.

ON

Είναι κανονική θέση λειτουργίας. Όλα τα ηλεκτρικά συστήματα είναι σε λειτουργία.

START

Στη θέση αυτή ξεκινά ο κινητήρας με τη μίζα. Μόλις ξεκινήσει ο κινητήρας, θα πρέπει να αφήσετε αμέσως το κλειδί.

Όχημα με το σύστημα έναρξης χωρίς κλειδί

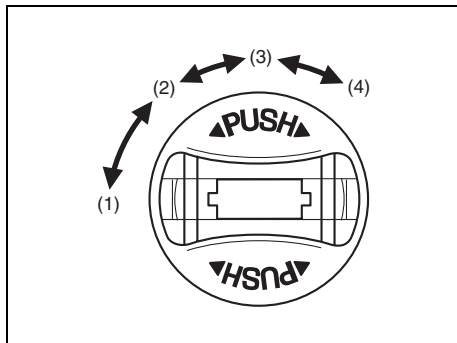

62J027

Ο διακόπτης ανάφλεξης μπορεί να χρησιμοποιηθεί όταν το τηλεχειριστήριο είναι στο όχημα όπως στην τσέπη σας ή σε μια τσάντα. Για να γυρίσετε το διακόπτη ανάφλεξης, ωθήστε το διακόπτη πρώτα.

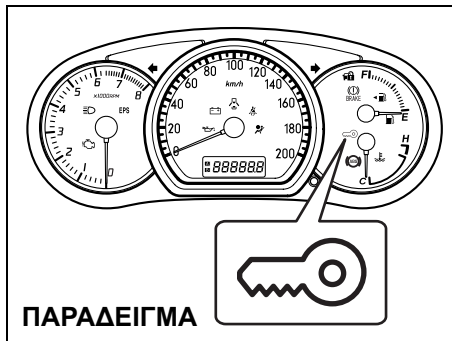

63J172

Εάν η φωτεινή γαλάζια ένδειξη του Συστήματος εκκίνησης χωρίς κλειδί ανάβει στη συστοιχία οργάνων, μπορείτε να γυρίσετε το διακόπτη ανάφλεξης. Εάν η φωτεινή κόκκινη ένδειξη ανάβει, δεν μπορείτε να γυρίσετε το διακόπτη ανάφλεξης.

ΣΗΜΕΙΩΣΗ:

- Ο διακόπτης ανάφλεξης μπορεί να γυρίσει στη θέση "ACC" όταν η γαλάζια φωτεινή ένδειξη του Συστήματος εκκίνησης χωρίς κλειδί ανάβει. Η γαλάζια φωτεινή ένδειξη θα φωτίσει για αρκετά δευτερόλεπτα και έπειτα θα σβήσει για να προστατεύσει το σύστημα. Σε αυτήν την περίπτωση, πρέπει να απελευθερώσετε το διακόπτη ανάφλεξης μία φορά και να τον ξαναωθήσετε πάλι.
- Εάν η φωτεινή κόκκινη ένδειξη του Συστήματος εκκίνησης χωρίς κλειδί

ανάβει, το τηλεχειριστήριο μπορεί να μην είναι στο όχημα ή η μπαταρία του τηλεχειριστηρίου μπορεί να είναι αναξιόπιστη.

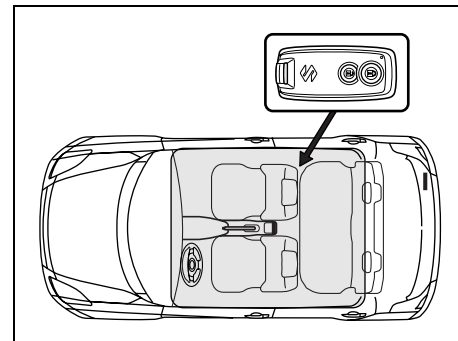

62J028

Όταν το τηλεχειριστήριο είναι σε εμβέλεια όπως φαίνεται στην εικόνα, μπορείτε να γυρίσετε το διακόπτη ανάφλεξης χωρίς τη χρησιμοποίηση ενός κλειδιού ανάφλεξης.

ΣΗΜΕΙΩΣΗ:

- Εάν η μπαταρία του τηλεχειριστηρίου αποφορτίζεται ή υπάρχουν ισχυρά ραδιοκύματα ή θόρυβος, η ακτίνα εμβέλειας μπορεί να είναι μικρότερη ή το τηλεχειριστήριο μπορεί να είναι ανενεργό.
- Εάν ο τηλεχειριστήριο είναι πολύ κοντά στο γυαλί της πόρτας, μπορεί να μην λειτουργήσει.
- Ο διακόπτης ανάφλεξης μπορεί να μην γυρίσει όταν το τηλεχειριστήριο είναι στον

ΧΕΙΡΙΣΤΗΡΙΑ ΤΙΜΟΝΙΟΥ

πίνακα οργάνων, στο κιβώτιο γαντιών, στον θύλακα της πόρτας, στο σκίαστρο ή στο πάτωμα.

ΠΡΟΣΟΧΗ

Το τηλεχειριστήριο είναι ένα ευαίσθητο ηλεκτρονικό όργανο. Για να αποφύγετε καταστροφή του τηλεχειριστηρίου:

- Μην το εκθέσετε σε κραδασμούς, υγρασία ή υψηλή θερμοκρασία όπως στο ταμπλό κάτω από το άμεσο φως του ήλιου.
- Κρατήστε το τηλεχειριστήριο μακριά από τα μαγνητικά αντικείμενα όπως μια τηλεόραση.

Μπορείτε επίσης να γυρίσετε το διακόπτη ανάφλεξης με την παρεμβολή του κλειδιού ανάφλεξης στην σχισμή.

Ο κεντρικός διακόπτης έχει τις εξής τέσσερις θέσεις:

LOCK (1)

Είναι η κανονική θέση στάθμευσης. Είναι η μόνη θέση στάθμευσης όπου μπορεί να αφαιρεθεί το κλειδί. Κλειδώνει την ανάφλεξη, και αποτρέπει την κανονική χρήση του τιμονιού.

Για να απελευθερώσετε την κλειδαριά του τιμονιού, γυρίστε το διακόπτη ανάφλεξης δεξιόστροφα σε μια από τις άλλες θέσεις. Εάν έχετε το πρόβλημα να γυρίσετε το διακόπτη ανάφλεξης για να ξεκλειδώσετε το τιμόνι, προσπαθήστε γυρίζοντας το τιμόνι ελαφρώς δεξιά ή αριστερά ενώ γυρίζετε το διακόπτη.

ΣΗΜΕΙΩΣΗ:

Πρέπει να ωθήσετε το διακόπτη ανάφλεξης για να τον γυρίσετε στη θέση "ACC". Επίσης πρέπει να ωθήσετε το διακόπτη ανάφλεξης για να επιστρέψει στη θέση "LOCK".

ACC (2)

Μπορούν να λειτουργήσουν μερικά από τα αξεσουάρ, όπως για παράδειγμα το ραδιόφωνο, αλλά όχι ο κινητήρας.

ON (3)

Είναι κανονική θέση λειτουργίας. Όλα τα ηλεκτρικά συστήματα είναι σε λειτουργία.

START (4)

Στη θέση αυτή ξεκινά ο κινητήρας με τη μίζα. Ο διακόπτης πρέπει να απελευθερωθεί από αυτήν την θέση μόλις αρχίσει η μηχανή.

Υπενθύμιση διακόπτη ανάφλεξης

(Κατά τη χρησιμοποίηση του Συστήματος εκκίνησης χωρίς κλειδί)

Ένας βομβητής ηχεί περιοδικά για να σας υπενθυμίσει να στρέψετε το διακόπτη ανάφλεξης στη θέση "LOCK" εάν βρίσκεται στη θέση "ACC" όταν ανοίγει η πόρτα του οδηγού.

Υπενθύμιση κλειδιού ανάφλεξης

(Κατά τη χρησιμοποίηση του κλειδιού ανάφλεξης)

Ένας βομβητής ηχεί περιοδικά για να σας υπενθυμίσει να αφαιρέσετε το κλειδί ανάφλεξης εάν είναι στο διακόπτη ανάφλεξης όταν ανοίγεται η πόρτα του οδηγού.

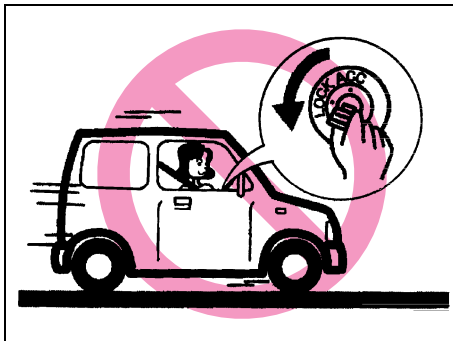

81A161S

⚠ ΠΡΟΕΙΔΟΠΟΙΗΣΗ

- Μην αφαιρείτε ποτέ το κλειδί από το κεντρικό διακόπτη ενώ κινείται το αυτοκίνητο. Το τιμόνι μπορεί να κλειδώσει και δεν θα μπορείτε να κατευθύνετε το αυτοκίνητο.

(Συνεχίζεται)

⚠ ΠΡΟΕΙΔΟΠΟΙΗΣΗ

(Συνεχίζεται)

- Πάντοτε βγάζετε το κλειδί ανάφλεξης όταν αφήνετε το αυτοκίνητο έστω και για λίγο. Ακόμη μην αφήνετε παιδιά μέσα σε σταθμευμένο αυτοκίνητο. Τα παιδιά χωρίς επιτήρηση μέσα στο αυτοκίνητο μπορεί να προκαλέσουν τυχαία μετακίνηση του αυτοκινήτου ή μπορεί να παγιδευτούν με τα ηλεκτρικά παράθυρα ή την ηλεκτρική οροφή. Μπορεί, επίσης να υποστούν θερμοπληξία με ζεστό καιρό ή καύσιωνα. Αυτό μπορεί να προκαλέσει σοβαρό τραυματισμό ή ακόμη και θάνατο.

ΠΡΟΣΟΧΗ

- Μην χρησιμοποιείτε τη μίζα περισσότερο από 15 δευτερόλεπτα κάθε φορά. Αν ο κινητήρας δεν ξεκινά, θα πρέπει να περιμένετε πέντε με δέκα δευτερόλεπτα πριν προσπαθήσετε πάλι. Αν ο κινητήρας δεν ξεκινήσει μετά από μερικές προσπάθειες, ελέγξτε τα συστήματα καυσίμου και ανάφλεξης ή απευθυνθείτε σε έναν Επίσημο Συνεργείο SUZUKI.
- Μην αφήνετε τον κεντρικό διακόπτη στη θέση "ON" όταν δεν λειτουργεί ο κινητήρας, γιατί θα αποφορτιστεί η μπαταρία.

Φώτων/Μοχλός Φλας

Λειτουργία φώτων

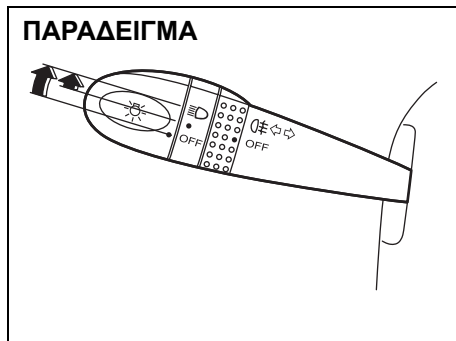

62J029

Για να ανάψετε ή να σβήσετε τα φώτα, περιστρέψτε το διακόπτη στην άκρη του μοχλού. Υπάρχουν τρεις θέσεις: Στη θέση "OFF" όλα τα φώτα είναι σβηστά. Στη μεσαία θέση ανάβουν τα εμπρός φώτα στάθμευσης, τα πίσω φώτα, τα φώτα της πινακίδας αριθμού κυκλοφορίας και τα φώτα του πίνακα οργάνων, ενώ οι προβολείς παραμένουν σβηστοί. Στην τρίτη θέση ανάβουν επιπρόσθετα και οι προβολείς.

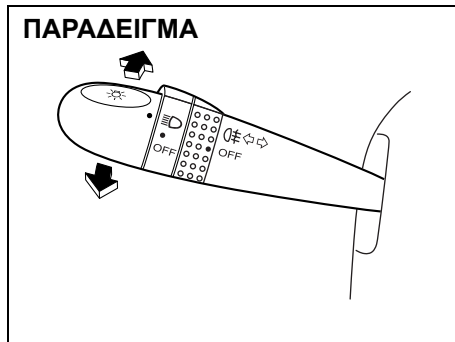

62J030

Με τους προβολείς αναμμένους, πιέστε το μοχλό προς τα εμπρός για να ανάψει η μεγάλη σκάλα ή τραβήξτε το μοχλό προς το μέρος σας για να ανάψει η μεσαία σκάλα (φώτα πορείας). Όταν η μεσαία σκάλα είναι σε λειτουργία ανάβει μια ενδεικτική λυχνία στον πίνακα οργάνων. Για να ενεργοποιήσετε στιγμιαία τη μεγάλη σκάλα σαν σινιάλο (προσπέραση), τραβήξτε στιγμιαία προς το μέρος σας το μοχλό και αφήστε τον μόλις ολοκληρώσετε το σινιάλο.

Έλεγχος φώτων για κίνηση την ημέρα (προαιρετικός εξοπλισμός)

Όταν ξεκινά η μηχανή, αυτό το σύστημα ανάβει όλα τα φώτα. Αλλά αυτός ο έλεγχος ακυρώνεται όταν ο διακόπτης ελέγχου φώτων είναι γυρισμένος σε άλλη θέση εκτός από "OFF".

Υπενθύμιση αναμμένων φώτων (προαιρετικός εξοπλισμός)

Ακούγεται ένα ηχητικό σήμα, για να σας υπενθυμίσει να σβήσετε τα φώτα αν είναι αναμμένα όταν έχει αφαιρεθεί το κλειδί από τον κεντρικό διακόπτη και είναι ανοικτή η πόρτα του οδηγού.

Διακόπτης οπίσθιου φωτισμού ομίχλης (προαιρετικός εξοπλισμός)

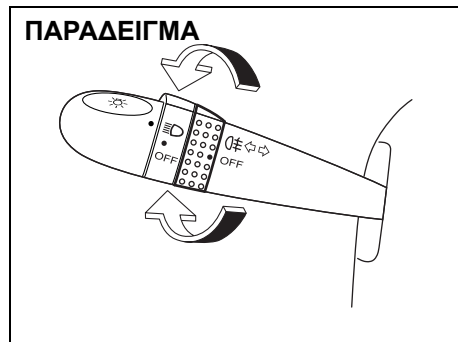

62J031

Για να ανάψετε τον οπίσθιο φωτισμό ομίχλης, περιστρέψτε το κουμπί όπως φαίνεται στην εικόνα με το διακόπτη των προβολέων στην τρίτη θέση. Όταν ο οπίσθιος φωτισμός ομίχλης είναι αναμμένος, μία φωτεινή ένδειξη θ'ανάψει στη συστοιχία των οργάνων. Μην γυρίζετε τον διακόπτη οπίσθιου φωτισμού ομίχλης εκτός αν ο διακόπτης των προβολέων είναι στην τρίτη θέση.

ΣΗΜΕΙΩΣΗ:

Όταν ο διακόπτης των προβολέων επιστρέφει στη θέση "OFF", ο διακόπτης οπίσθιου φωτισμού ομίχλης θα ακυρωθεί αυτόματα.

Λειτουργία φλας

Με τον κεντρικό διακόπτη στη θέση "ON", μετακινήστε το μοχλό προς τα πάνω ή προς τα κάτω, για να ενεργοποιήσετε αντίστοιχα το δεξί ή το αριστερό φλας.

Κανονικά φλας

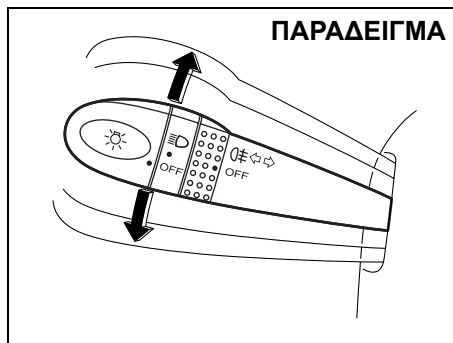

62J032

Κινήστε το μοχλό καθ'όλη την διαδρομή προς τα πάνω ή προς τα κάτω προς για να σηματοδοτήσετε. Μόλις ολοκληρωθεί η στροφή, ο μοχλός επανέρχεται στην κανονική του θέση και η λειτουργία του φλας απενεργοποιείται.

Σήμα αλλαγής λωρίδας

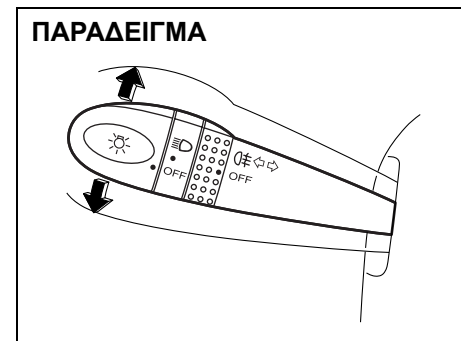

62J033

Μερικές φορές, όπως όταν αλλάζετε λωρίδα, το τιμόνι δεν γυρίζει αρκετά ώστε να απενεργοποιηθεί το φλας. Για τη διευκόλυνσή σας μπορείτε να ενεργοποιήσετε το φλας μετακινώντας το μοχλό λίγο και κρατώντας τον στη θέση αυτή. Ο μοχλός επανέρχεται στην κανονική του θέση, μόλις τον αφήσετε.

Μοχλός Υαλοκαθαριστήρων και Συστήματος Καθαρισμού Παρμπρίζ

Υαλοκαθαριστήρες

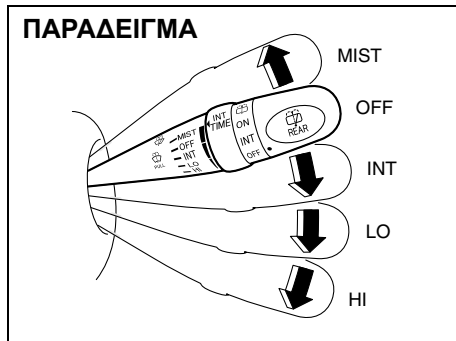

Για να θέσετε σε λειτουργία τους υαλοκαθαριστήρες, μετακινήστε το μοχλό προς τα κάτω σε μία από τις τρεις θέσεις λειτουργίας. Στη θέση "INT" (προαιρετικός εξοπλισμός), οι υαλοκαθαριστήρες λειτουργούν διακοπτόμενα. Η θέση "INT" διευκολύνει ιδιαίτερα κατά την οδήγηση σε ομίχλη ή ψιλόβροχο. Στη θέση "LO", οι υαλοκαθαριστήρες λειτουργούν με σταθερή χαμηλή ταχύτητα. Στη θέση "HI", οι υαλοκαθαριστήρες λειτουργούν με σταθερή υψηλή ταχύτητα. Για να σταματήσετε τη λειτουργία των υαλοκαθαριστήρων, μετακινήστε το μοχλό πίσω στη θέση "OFF".

Κινήστε το μοχλό επάνω και τον κρατήστε στη θέση "MIST", οι υαλοκαθαριστήρες θα λειτουργούν συνεχώς σε χαμηλή ταχύτητα.

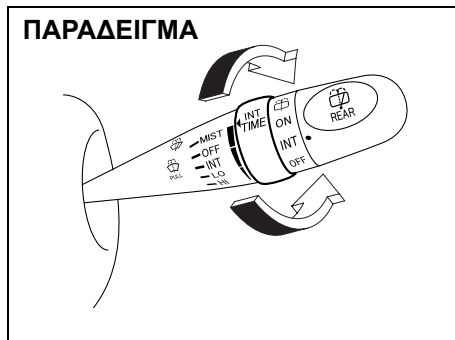

Εάν ο μοχλός είναι εξοπλισμένος με το "INT TIME", γυρίστε το προς τα μπρος ή προς τα πίσω για να ρυθμίσετε το χρονικό διάστημα λειτουργίας των υαλοκαθαριστήρων.

Καθαρισμός παρμπρίζ

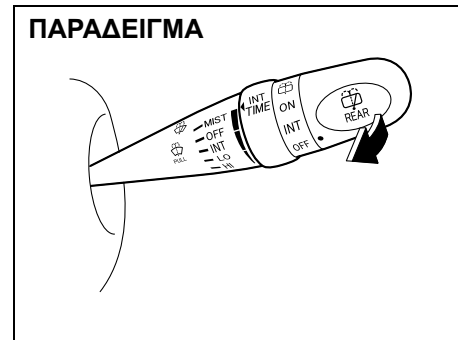

Για να ψεκάσετε το παρμπρίζ με καθαριστικό υγρό, τραβήξτε το μοχλό προς το μέρος σας. Οι υαλοκαθαριστήρες θα λειτουργούν αυτόματα με χαμηλή ταχύτητα, αν δεν βρίσκονται ήδη στη θέση "INT" (προαιρετικός εξοπλισμός).

▲ ΠΡΟΕΙΔΟΠΟΙΗΣΗ

- Για να αποφύγετε τη δημιουργία πάγου στο παρμπρίζ όταν ο καιρός είναι κρύος, ενεργοποιήστε το ξεθάμπωμα στο καλοριφέρ πριν και κατά τη διάρκεια χρήσης της λειτουργίας του καθαρισμού παρμπρίζ.
- Μη χρησιμοποιείτε αντιψυκτικό υγρό ψυγείου στο δοχείο του συστήματος καθαρισμού παρμπρίζ. Μπορεί να μειώσει σημαντικά την ορατότητα του παρμπρίζ και μπορεί να καταστρέψει, επίσης, τη βαφή του αυτοκινήτου.

ΠΡΟΣΟΧΗ

Για να αποφύγετε πιθανή ζημιά στα εξαρτήματα των υαλοκαθαριστήρων και του συστήματος καθαρισμού παρμπρίζ, θα πρέπει να λάβετε τις παρακάτω προφυλάξεις:

- Μη συνεχίσετε να κρατάτε το μοχλό όταν δεν ψεκάζετε το παρμπρίζ με καθαριστικό υγρό, γιατί μπορεί να καταστραφεί το μοτέρ της αντλίας του συστήματος καθαρισμού.

(Συνεχίζεται)

ΠΡΟΣΟΧΗ

(Συνεχίζεται)

- Μην επιχειρήσετε να απομακρύνετε τη βρομιά χρησιμοποιώντας τους υαλοκαθαριστήρες σε ένα στεγνό παρμπρίζ, γιατί μπορεί να προκληθεί ζημιά στο παρμπρίζ και τα μάκτρα των υαλοκαθαριστήρων. Θα πρέπει να βρέχετε πάντοτε το παρμπρίζ με καθαριστικό υγρό πριν χρησιμοποιήσετε τους υαλοκαθαριστήρες.
- Καθαρίστε τον πάγο ή το χιόνι από τα μάκτρα, πριν χρησιμοποιήσετε τους υαλοκαθαριστήρες.
- Ελέγχετε συχνά τη στάθμη των υγρών στο δοχείο του συστήματος καθαρισμού παρμπρίζ. Ο έλεγχος πρέπει να γίνεται συχνότερα, όταν ο καιρός είναι άσχημος.
- Όταν ο καιρός είναι κρύος θα πρέπει να γεμίζετε το δοχείο κατά τα 3/4, ώστε να υπάρχει χώρος όταν η θερμοκρασία πέσει σημαντικά και το διάλυμα παγώσει και διασταλεί.

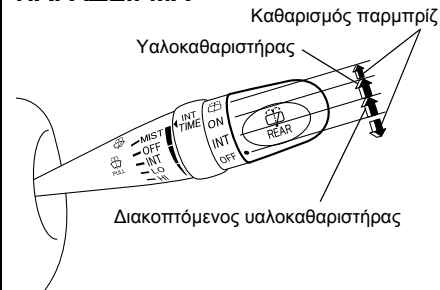
Διακόπτης Υαλοκαθαριστήρα Πίσω Παρμπρίζ (προαιρετικός εξοπλισμός)**ΠΑΡΑΔΕΙΓΜΑ**

62J037

Γιά να ανάψετε τον πίσω υαλοκαθαριστήρα περιστρέψτε τον διακόπτη που βρίσκεται στην άκρη του μοχλού προς τα εμπρός στη θέση με ένδειξη "ON". Αν το όχημα σας είναι εφοδιασμένο με την θέση "INT", ο πίσω υαλοκαθαριστήρας λειτουργεί περιοδικά όταν περιστρέψετε τον διακόπτη μπροστά στην θέση με ένδειξη "INT". Γιά να κλείσετε τον πίσω υαλοκαθαριστήρα περιστρέψτε τον διακόπτη προς τα πίσω στη θέση με ένδειξη "OFF".

Με τον πίσω υαλοκαθαριστήρα στη θέση με ένδειξη "OFF" περιστρέψτε τον διακόπτη προς τα πίσω και κρατήστε τον εκεί για να ψεκάσετε το παράθυρο με υγρό καθαρισμού.

Με τον πίσω υαλοκαθαριστήρα στη θέση με ένδειξη "ON" περιστρέψτε τον διακόπτη προς τα εμπρός και κρατήστε τον εκεί για να ψεκάσετε το παράθυρο με υγρό καθαρισμού.

ΠΡΟΣΟΧΗ

Καθαρίστε τον πάγο ή το χιόνι από το πίσω παράθυρο και τους πίσω υαλοκαθαριστήρες προτού τους χρησιμοποιήσετε. Συσσωρευμένος πάγος ή χιόνι μπορεί να εμποδίσει τους υαλοκαθαριστήρες να κινηθούν, προξενώντας ζημιά στον κινητήρα των υαλοκαθαριστήρων.

Μοχλός Ασφάλισης Ρυθμιζόμενης Κολώνας Τιμονιού

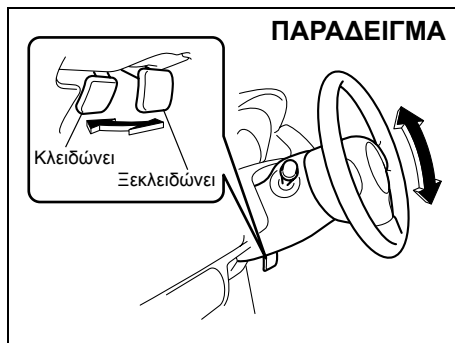

63J026

Ο μοχλός μανδάλωσης βρίσκεται κάτω από τη στήλη οδήγησης. Για να ρυθμίσετε το ύψος της κολώνας του τιμονιού:

- 1) Σηκώστε το μοχλό μανδάλωσης για να ξεκλειδώσετε τη στήλη οδήγησης.
- 2) Ρυθμίστε το τιμόνι στο επιθυμητό ύψος και κλειδώστε τη κολώνα του τιμονιού πιέζοντας κάτω το μοχλό κλειδώματος.
- 3) Δοκιμάστε εάν το τιμόνι είναι ασφαλισμένο σωστά προσπαθώντας να το κινήσετε προς τα πάνω ή κάτω.

⚠ ΠΡΟΕΙΔΟΠΟΙΗΣΗ

Ποτέ μην προσπαθήσετε να ρυθμίσετε το ύψος της κολώνας του τιμονιού ενώ οδηγείτε γιατί θα χάσετε τον έλεγχο του αυτοκινήτου σας.

Κόρνα

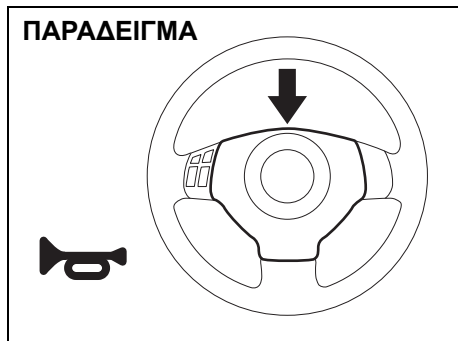

79J060

Πιέστε το πλήκτρο της κόρνας στο τιμόνι για να ηχήσει η κόρνα. Η κόρνα ηχεί με τον κεντρικό διακόπτη σε οποιαδήποτε θέση.

Έλεγχος Συστήματος Ακουστικής από Μακριά (προαιρετικός εξοπλισμός)

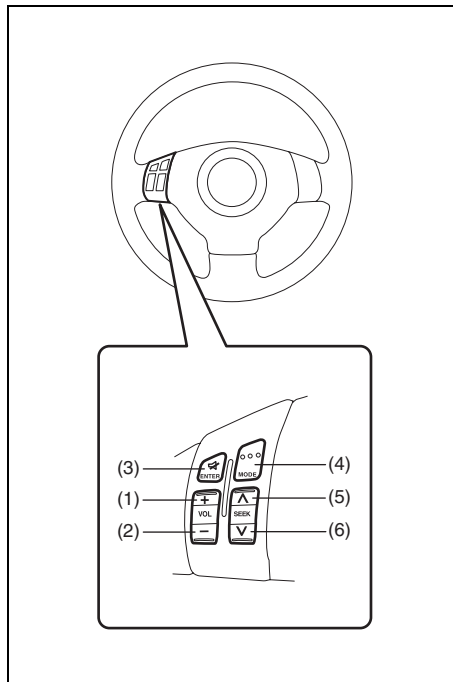

79J117

Μπορείτε να ελέγξετε βασικές λειτουργίες του συστήματος ακουστικής με τα κουμπιά στο τιμόνι. Η χρήση των διακοπών είναι διαφορετική ανάλογα με το εάν είναι εξοπλισμένο με σύστημα πλοήγησης ή όχι.

Για το όχημα χωρίς σύστημα πλοήγησης

Έλεγχος έντασης ήχου:

- Για να αυξήσετε την ένταση, πιέστε το διακόπτη (1).
- Για να μειώσετε την ένταση, πιέστε το διακόπτη (2).
- Για σίγαση, ωθήστε το διακόπτη (3).

Για να επιλέξετε τον τρόπο λειτουργίας, ωθήστε το διακόπτη (4).

Μπορείτε επίσης να ανοίξετε το ακουστικό σύστημα με την ώθηση του διακόπτη (3).

Για να αλλάξετε το ραδιοσταθμό/επιλογή στο CD:

- Για την αναζήτηση ενός ραδιοσταθμού υψηλότερης συχνότητας ή για την προώθηση στην επόμενη διαδρομή ενός CD πιέστε το διακόπτη (5).
- Για την αναζήτηση ενός ραδιοσταθμού χαμηλότερης συχνότητας ή την επαναφορά μιας διαδρομής στο CD, πιέστε το διακόπτη (6).

Για το όχημα με το σύστημα πλοήγησης

Αναφερθείτε στο διάγραμμα παρακάτω για το πώς να χρησιμοποιήσετε τους διακόπτες στο τιμόνι.

ΧΕΙΡΙΣΤΗΡΙΑ ΤΙΜΟΝΙΟΥ

Διακόπτης	Λειτουργία διακόπτη	Τρόπος λειτουργίας		
		Πλοήγηση	Δέκτης	Αναγνώστης ψηφιακού δίσκου
(1)	Ωθήστε εν συντομία	αύξηση της έντασης	αύξηση της έντασης	αύξηση της έντασης
	Ωθήστε μακροχρόνα	γρήγορη αύξηση της έντασης	γρήγορη αύξηση της έντασης	γρήγορη αύξηση της έντασης
(2)	Ωθήστε εν συντομία	ελλάτωση της έντασης	ελλάτωση της έντασης	ελλάτωση της έντασης
	Ωθήστε μακροχρόνα	γρήγορη ελάτωση της έντασης	γρήγορη ελάτωση της έντασης	γρήγορη ελάτωση της έντασης
(3)	Ωθήστε εν συντομία	ΕΝΤΑΞΕΙ (εκτέλεση)	προρύθμιση ραδιοφώνου	μεταπήδηση στη διαδρομή 1
	Ωθήστε μακροχρόνα	επανάληψη τελευταίου μηνύματος	δέκτης ανίχνευσης	διαδρομή ανίχνευσης
(4)	Ωθήστε εν συντομία	μεταπήδηση στην λειτουργία ραδιοφώνου ή την λειτουργία του CD		
	Ωθήστε μακροχρόνα	μεταπήδηση στον τρόπο πλοήγησης		
(5)	Ωθήστε εν συντομία	επιλέξτε τις ανώτερες επιλογές πλοήγησης	ανίχνευση σε έναν προρυθμισμένο ραδιοσταθμό υψηλότερης συχνότητας	προώθηση στον επόμενο δίαυλο
	Ωθήστε μακροχρόνα	επιλέξτε τις ανώτερες επιλογές πλοήγησης γρήγορα	ανίχνευση σε έναν ραδιοσταθμό υψηλότερης συχνότητας	γρήγορη προώθηση ενός διαύλου
(6)	Ωθήστε εν συντομία	επιλέξτε τις χαμηλότερες επιλογές πλοήγησης	ανίχνευση σε έναν προετοιμασμένο ραδιοσταθμό χαμηλότερης συχνότητας	επιστροφή στον προηγούμενο δίαυλο
	Ωθήστε μακροχρόνα	επιλέξτε τις χαμηλότερες επιλογές πλοήγησης γρήγορα	ανίχνευση σε έναν ραδιοσταθμό χαμηλότερης συχνότητας	γρήγορη επαναφορά ενός διαύλου

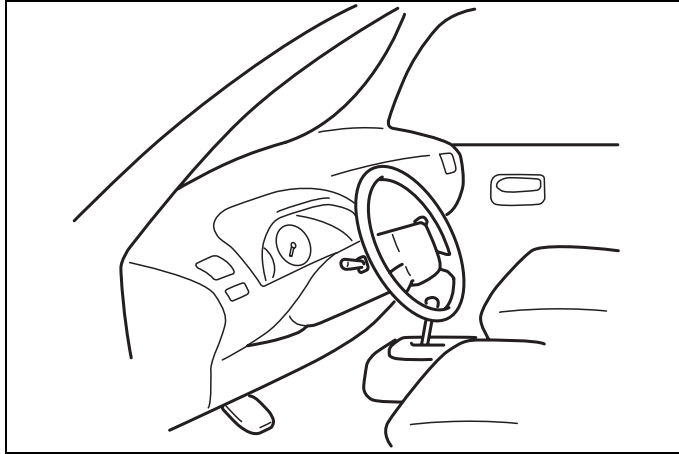

60G406

ΤΑΜΠΛΟ ΟΡΓΑΝΩΝ

Ταμπλό	3-1
Πίνακας Οργάνων	3-2
Προειδοποιητικές και Ενδεικτικές Λυχνίες	3-3
Ταχύμετρο/Χιλιόμετρο/Χιλιόμετρο/Χιλιόμετρο/Χιλιόμετρο/	
Ρύθμιση Έντασης Φωτεινότητας Πίνακα Οργάνων	3-8
Στροφόμετρο	3-10
Δείκτης Καυσίμου	3-10
Δείκτης Θερμοκρασίας	3-11
Διακόπτης Φλας Ανάγκης	3-11
Διακόπτης Θερμαινόμενου Πίσω Παράθυρου και	
Θερμαινόμενοι Εξωτερικοί Καθρέπτες	
(προαιρετικός εξοπλισμός)	3-11
Διακόπτης Ρύθμισης Ύψους Δέσμης Προβολέα	
(προαιρετικός εξοπλισμός)	3-12
Διακόπτης Πρόσθιου Φωτισμού Ομίχλης	
(προαιρετικός εξοπλισμός)	3-13
Ντουλαπάκι	3-13
Ένδειξη Πληροφοριών	3-13
Ρολόι (προαιρετικός εξοπλισμός)	3-15
Σύστημα Θέρμανσης (καλοριφέρ)	3-16
Σύστημα Κλιματισμού (προαιρετικός κλιματισμός)	3-20

Ταμπλό

1. Πίνακας οργάνων
2. Κεντρικός διακόπτης
3. Μοχλός διακόπτη φώτων/ φλας
4. Μοχλός υαλοκαθαριστήρων/
υστήματος καθαρισμού παρμπρίζ
(προαιρετικός εξοπλισμός)
5. Διακόπτης αλάρμ
6. Άλλοι διακόπτες
(προαιρετικός εξοπλισμός)
7. Χειριστήρια καλοριφέρ
8. Ακουστικό σύστημα
(προαιρετικός εξοπλισμός)
9. Περιοχή αποθήκευσης
10. Μοχλός ανοίγματος καπό
11. Κεντρικός αεραγωγός
12. Πλαινός αεραγωγός
13. Πλαινός αεραγωγός ξεθαμπώματος
14. Ντουλαπάκι
15. Ασφαλειοθήκη
16. Αερόσακος
17. Ένδειξη πληροφοριών ή ρολόι

ΠΑΡΑΔΕΙΓΜΑ

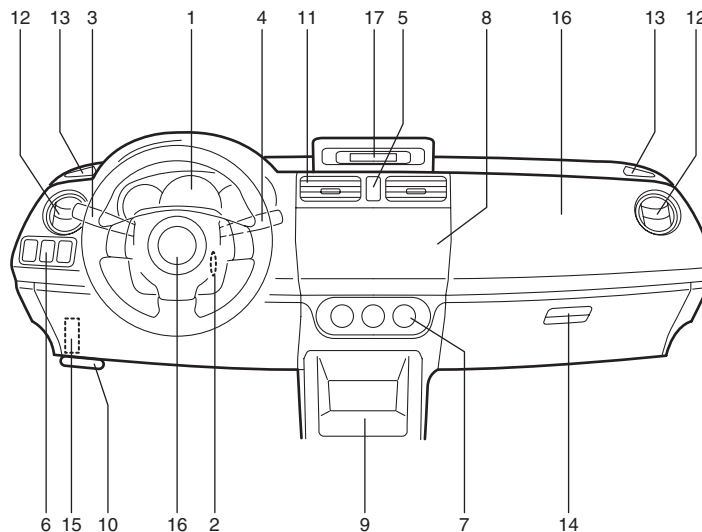

Πίνακας Οργάνων

1. Ταχύμετρο
2. Χιλιόμετρο/ Ημερήσιος χιλιόμετρος
3. Επιλογέας Χιλιόμετρο/Ημερήσιου Χιλιόμετρο
4. Στροφόμετρο
5. Δείκτης βενζίνης
6. Δείκτης θερμοκρασίας
7. Προειδοποιητικές - ενδεικτικές λυχνίες

ΠΑΡΑΔΕΙΓΜΑ

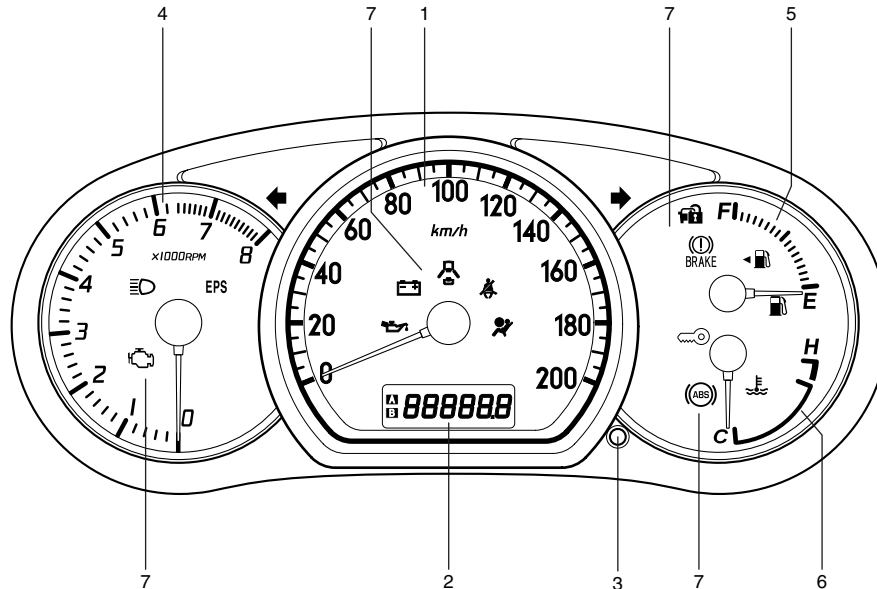

Προειδοποιητικές και Ενδεικτικές Λυχνίες

Προειδοποιητική λυχνία συστήματος φρένων



65D477

Γιά να βεβαιωθείτε ότι εργάζεται αυτή λάμπα, υπάρχουν τρεις διαφορετικοί τρόποι ανάλογα με τις προδιαγραφές του οχήματος.

- 1) Η λυχνία ανάβει για λίγο μόλις ο κεντρικός διακόπτης γυρίσει στην θέση "ON" ή/και "START".
- 2) Η λυχνία ανάβει όταν το χειρόφρενο ενεργοποιηθεί και ο κεντρικός διακόπτης είναι στη θέση "ON".
- 3) Η λυχνία ανάβει όταν ισχύουν η μία ή και οι δύο προηγούμενες περιπτώσεις.

Η λυχνία επίσης ανάβει όταν η στάθμη των υγρών φρένων στο δοχείο τους πέσει κάτω από το προκαθορισμένο επίπεδο.

Η λυχνία σβήνει μόλις ο κινητήρας ξεκινήσει και απενεργοποιηθεί το χειρόφρενο, και εφόσον η στάθμη των υγρών φρένων είναι σωστή.

Η λυχνία επίσης ανάβει μαζί με την προειδοποιητική λυχνία του συστήματος ABS όταν υπάρξει δυσλειτουργία στο σύστημα ABS των φρένων.

Εάν η προειδοποιητική λυχνία του συστήματος φρένων ανάψει ενώ οδηγείτε, σημαίνει ότι υπάρχει πρόβλημα στο σύστημα φρένων του αυτοκινήτου. Εάν συμβεί κάτι τέτοιο, θα πρέπει:

- 1) Να κατευθύνετε το αυτοκίνητο στην άκρη του δρόμου και να σταματήσετε προσεκτικά.

⚠ ΠΡΟΕΙΔΟΠΟΙΗΣΗ

Θυμηθείτε ότι η απόσταση φρεναρίσματος μπορεί να είναι μεγαλύτερη, ότι θα χρειασθεί να πατήσετε το πεντάλ του φρένου με περισσότερη δύναμη και ότι το πεντάλ του φρένου μπορεί να κατεβεί πλιό χαμηλά από ό,τι συνήθως.

- 2) Ελέγξτε τα φρένα, ξεκινώντας και σταματώντας προσεκτικά στην άκρη του δρόμου.
 - Εάν διαπιστώσετε ότι το αυτοκίνητο είναι ασφαλές, συνεχίστε με προσοχή και χαμηλή ταχύτητα μέχρι το πλησιέστερο Επίσημο Συνεργείο SUZUKI για επισκευή, ή
 - Ρυμουκλήστε το αυτοκίνητο στο πλησιέστερο Επίσημο Συνεργείο SUZUKI για επισκευή.

⚠ ΠΡΟΕΙΔΟΠΟΙΗΣΗ

Εάν συμβεί μία από τις παρακάτω περιπτώσεις, θα πρέπει να ζητήσετε αμέσως από ένα Επίσημο Συνεργείο SUZUKI να ελέγξει το σύστημα φρένων:

- Εάν η προειδοποιητική λυχνία δεν σβήνει όταν ξεκινήσετε τον κινητήρα και απενεργοποιήσετε το χειρόφρενο.
- Εάν η προειδοποιητική λυχνία δεν ανάψει όταν ο κεντρικός διακόπτης γυρίσει στη θέση "START".
- Εάν η προειδοποιητική λυχνία ανάψει οποιαδήποτε στιγμή κατά την λειτουργία του αυτοκινήτου.

ΣΗΜΕΙΩΣΗ:

Επειδή το σύστημα των δισκόφρενων είναι αυτορρυθμιζόμενο, η στάθμη των υγρών πέφτει όσο φθείρονται τα τακάκια. Η συμπλήρωση υγρών φρένων θεωρείται συνηθισμένη περιοδική συντήρηση.

Προειδοποιητική λυχνία συστήματος αντιμπλοκαρίσματος των τροχών (ABS)

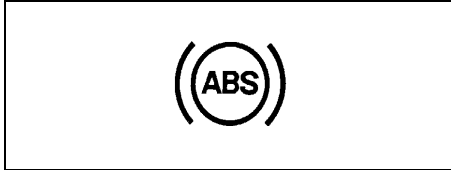

65D529

Όταν ο κεντρικός διακόπτης γυρίσει στην θέση "ON", η λυχνία ανάβει για λίγο και έτσι μπορείτε να βεβαιωθείτε ότι τα φώτα λειτουργούν.

Εάν η λυχνία παραμένει αναμμένη, ή ανάψει κατά την οδήγηση σημαίνει ότι υπάρχει πρόβλημα στο σύστημα ABS.

Εάν συμβεί αυτό:

- 1) Να κατευθύνετε το αυτοκίνητο στην άκρη του δρόμου και να σταματήσετε προσεκτικά.
- 2) Γυρίστε τον κεντρικό διακόπτη στη θέση "LOCK" και στη συνέχεια ξαναξεκινήστε τον κινητήρα.

Εάν η προειδοποιητική λυχνία ανάψει για λίγο και μετά σβήσει, τότε το σύστημα ABS είναι εντάξει. Εάν παραμένει αναμμένη τότε το σύστημα έχει κάποιο πρόβλημα.

Εάν η λυχνία παραμένει αναμμένη μαζί με την λυχνία του συστήματος φρένων, ή ανάψουν και οι δύο ταυτόχρονα ενώ οδηγείτε, σημαίνει ότι υπάρχει πρόβλημα στο σύστημα ABS και στην λειτουργία

ελέγχου κατανομής πίεσης στα πίσω φρένα.

Εάν κάποιος από τα προηγούμενα συμβαίνει, ζητήστε από ένα Επίσημο Συνεργείο SUZUKI να ελέγξει το σύστημα. Εάν το σύστημα ABS τεθεί εκτός λειτουργίας, το σύστημα φρένων θα λειτουργεί κανονικά σαν ένα συμβατικό σύστημα φρένων αυτοκινήτου που δεν είναι εφοδιασμένο με ABS.

Ενδεικτική λυχνία πίεσης λαδιού

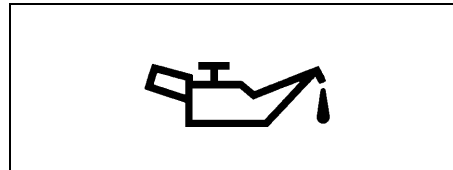

50G051

Η ενδεικτική λυχνία ανάβει όταν γυρίσετε τον κεντρικό διακόπτη στη θέση "ON" και σβήνει όταν ο κινητήρας ξεκινήσει. Η λυχνία θα ανάψει και θα παραμείνει αναμμένη όταν η πίεση λαδιού είναι ανεπαρκής. Εάν η λυχνία ανάψει ενώ οδηγείτε, κατευθυνθείτε το συντομώτερο στη άκρη του δρόμου, και σβήστε τον κινητήρα.

Ελέγξτε την στάθμη λαδιού του κινητήρα και συμπληρώστε λάδι εάν χρειάζεται. Εάν το λάδι είναι αρκετό, το σύστημα λίπανσης θα πρέπει να ελεγχθεί από ένα Επίσημο Συνεργείο SUZUKI, προτού ξαναοδηγήσετε το αυτοκίνητό σας.

ΠΡΟΣΟΧΗ

- Εάν λειτουργείτε τον κινητήρα με την λυχνία αναμμένη μπορεί να προκληθεί σοβαρή βλάβη σε αυτόν.
- Μην επαφίεστε στην λυχνία πίεσης λαδιού για να ελέγχετε αν χρειάζεται να προσθέσετε λάδι στον κινητήρα. Ελέγχετε τακτικά την στάθμη λαδιού του κινητήρα.

Ενδεικτική λυχνία φόρτισης μπαταρίας

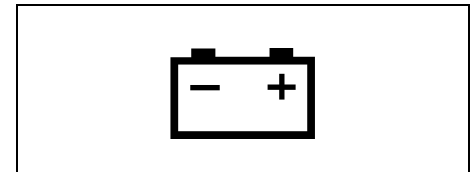

50G052

Η ενδεικτική λυχνία ανάβει όταν γυρίσετε τον κεντρικό διακόπτη στη θέση "ON" και σβήνει όταν ο κινητήρας ξεκινήσει. Η λυχνία θα ανάψει και θα παραμείνει αναμμένη εάν υπάρχει βλάβη στο σύστημα φόρτισης της μπαταρίας. Εάν η λυχνία ανάψει ενώ οδηγείτε, ζητήστε από ένα Επίσημο Συνεργείο SUZUKI να ελέγξει το σύστημα φόρτισης της μπαταρίας του αυτοκινήτου σας.

Προειδοποιητική λυχνία ζώνης ασφαλείας



60G049

Αυτή η φωτεινή ένδειξη αναβοσβήνει ως υπενθύμιση έως ότου η ζώνη της θέσης του οδηγού μανδαλωθεί.

Για λεπτομέρειες σχετικά με την υπενθύμιση ζωνών ασφαλείας, αναφερθείτε στο “Ζώνες ασφαλείας και τα συστήματα συγκράτησης παιδιών” στο τμήμα. “ΠΡΙΝ ΤΗΝ ΟΔΗΓΗΣΗ”.

Ενδεικτική λυχνία “AIR BAG”



63J030

Αυτή η λυχνία αναβοσβύνει ή ανάβει για μερικά δευτερόλεπτα όταν ο διακόπτης ανάφλεξης γυρίσει στην θέση “ON” ώστε να μπορείτε να ελέγξετε εάν τα φώτα είναι εντάξει.

Η λυχνία θα ανάψει και θα παραμείνει αναμμένη αν υπάρχει κάποιο πρόβλημα στο σύστημα του αερόσακου ή στο σύστημα προεντατήρων των ζωνών ασφαλείας.

⚠ ΠΡΟΕΙΔΟΠΟΙΗΣΗ

Αν η λυχνία “AIR BAG” δεν ανάψει όταν ο κεντρικός διακόπτης γυρίσει στη θέση “ON” ή παραμείνει αναμμένη για περισσότερο από 10 δευτερόλεπτα, ή ανάψει ενώ οδηγείτε, το σύστημα αερόσακου ή προεντατήρων των ζωνών ασφαλείας δεν λειτουργεί σωστά. Αμέσως ζητήστε από ένα Επίσημο Συνεργείο SUZUKI να ελέγξει και τα δύο συστήματα.

Λυχνία ένδειξης βλάβης

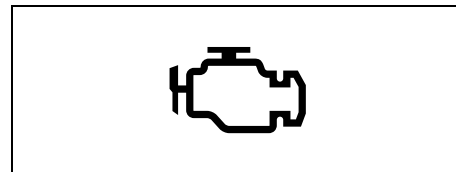

63J031

Το αυτοκίνητο σας διαθέτει ένα σύστημα ελέγχου εκπομπής καυσαερίων που ελέγχεται από υπολογιστή. Στον πίνακα οργάνων υπάρχει ενδεικτική λυχνία που επισημαίνει τότε είναι απαραίτητο να γίνει έλεγχος στο σύστημα ελέγχου εκπομπής καυσαερίων. Η λυχνία ανάβει όταν ο κεντρικός διακόπτης γυρίσει στις θέσεις “ON” και “START” και σβήνει μόλις ξεκινήσει ο κινητήρας.

Εάν η λυχνία ανάψει ενώ οδηγείτε τότε υπάρχει πρόβλημα στο σύστημα ελέγχου εκπομπής καυσαερίων. Ζητήστε από ένα Επίσημο Συνεργείο SUZUKI να επισκευάσει το πρόβλημα.

ΠΡΟΣΟΧΗ

Εάν συνεχίσετε να οδηγείτε ενώ η λυχνία είναι αναμμένη μπορεί να προκληθεί μόνιμη ζημιά στο σύστημα ελέγχου εκπομπής καυσαερίων με αρνητική επίδραση στην οικονομία καυσίμου και στην οδήγηση.

**Λυχνία συστήματος Immobilizer
(προαιρετικός εξοπλισμός)**



65D239

Η ενδεικτική λυχνία ανάβει όταν γυρίσετε τον κεντρικό διακόπτη στη θέση “ON” και σβήνει όταν ο κινητήρας ξεκινήσει. Αν η λυχνία αναβοσβήνει όταν ο κεντρικός διακόπτης βρίσκεται στην θέση “ON” τότε το σύστημα Immobilizer έχει πρόβλημα. Ζητήστε από ένα ένα Επίσημο Συνεργείο SUZUKI να ελέγξει το σύστημα.

**Φωτεινή ένδειξη προειδοποίησης
ανοιχτής πόρτας**

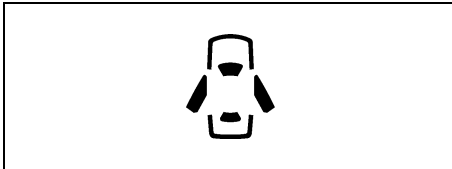

54G391

Αυτή η φωτεινή ένδειξη παραμένει αναμμένη μέχρι να κλείσουν εντελώς (συμπεριλαμβανομένης της πίσω πόρτας) όλες οι πόρτες.

**Φωτεινή ένδειξη προειδοποίησης
λιγοστού καυσίμου**



54G343

Εάν αυτό το φως ανάψει, πληρώστε τη δεξαμενή καυσίμων αμέσως.

ΣΗΜΕΙΩΣΗ:

Το σημείο ενεργοποίησης αυτής της φωτεινής ένδειξης ποικίλλει εξαρτώμενο από τις συνθήκες του δρόμου (για παράδειγμα κλίση ή στροφή) και τις συνθήκες οδήγησης επειδή το καύσιμο μετακινείται μέσα στο τεπόζιτο.

**Ένδειξη οδήγησης ηλεκτρικής
ενέργειας
(προαιρετικός εξοπλισμός)**



75F002

Αυτή η φωτεινή ένδειξη ανάβει εν συντομία όταν ο διακόπτης ανάφλεξης γυρίζει στη

θέση “ON” έτσι ώστε να μπορείτε να ελέγξετε εάν ο λαμπτήρας λειτουργεί.

Εάν αυτή η φωτεινή ένδειξη ανάψει κατά την οδήγηση, το ηλεκτρικό σύστημα οδήγησης ίσως να μην λειτουργεί κατάλληλα. Βάλτε να επιθεωρήσει το σύστημά σας ο αντιπρόσωπος SUZUKI.

ΣΗΜΕΙΩΣΗ:

Εάν το ηλεκτρικό σύστημα οδήγησης δεν λειτουργεί κατάλληλα, θα αισθανθείτε βαρύτερη την αλλαγή κατεύθυνσης αλλά ακόμα θα είστε σε θέση να οδηγήσετε.

**Φως προειδοποίησης μετάδοσης
(προαιρετικός εξοπλισμός)**



81A262

Αυτή η φωτεινή ένδειξη ανάβει για αρκετά δευτερόλεπτα όταν γυρίζει ο διακόπτης ανάφλεξης στη θέση “ON” έτσι ώστε να μπορείτε να ελέγξετε ότι το φως λειτουργεί. Εάν αυτό το φως αναβοσβήνει, υπάρχει πρόβλημα με το σύστημα μετάδοσης. Ζητήστε από ένα ένα Επίσημο Συνεργείο SUZUKI να ελέγξει το σύστημα.

Φωτεινή ένδειξη συστήματος έναρξης χωρίς κλειδί (προαιρετικός εξοπλισμός)

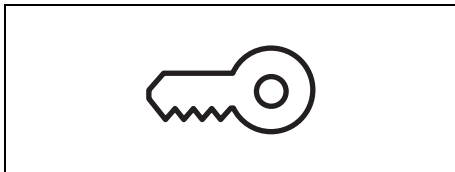

62J041

Όταν ωθείτε το διακόπτη ανάφλεξης για όχημα με το σύστημα έναρξης χωρίς κλειδί, αυτό το φως θα ανάψει γαλάζια ή κόκκινα. Εάν αυτό το φως ανάψει γαλάζια, μπορείτε να γυρίσετε το διακόπτη ανάφλεξης χωρίς την χρησιμοποίηση κλειδιού ανάφλεξης. Εάν αυτό το φως ανάψει κόκκινα, δεν μπορείτε να γυρίσετε το διακόπτη ανάφλεξης χωρίς την χρησιμοποίηση κλειδιού ανάφλεξης. Ανατρέξτε στο “Κεντρικός διακόπτης” στο κεφάλαιο “ΧΕΙΡΙΣΤΗΡΙΑ ΤΙΜΟΝΙΟΥ” για λεπτομέρειες.

Εάν αυτό το φως αναβοσβήνει κόκκινα, σας υπενθυμίζει ότι το τηλεχειριστήριο δεν είναι στο όχημα. Ανατρέξτε στο “Σύστημα έναρξης χωρίς κλειδί” στο κεφάλαιο “ΠΙΝ ΞΕΚΙΝΗΣΕΤΕ” για λεπτομέρειες.

Ενδεικτικές λυχνίες φλας

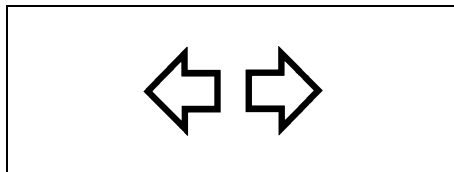

50G055

Όταν ενεργοποιείτε το αριστερό ή το δεξί φλας, ανάβει το αντίστοιχο πράσινο βέλος στον πίνακα οργάνων, και αναβοσβήνει στον ίδιο ρυθμό με αυτό των φλας. Όταν ενεργοποιείτε τα φώτα ανάγκης (alarm), τότε αναβοσβήνουν και τα δύο βέλη μαζί με τα φλας.

Ενδεικτική λυχνία φώτων (μεγάλη σκάλα)

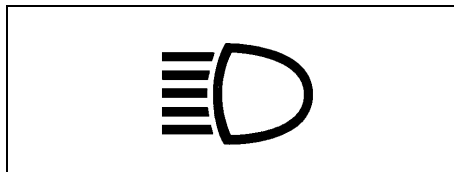

50G056

Η λυχνία ανάβει όταν η μεγάλη σκάλα των φώτων πορείας είναι αναμμένη.

Φωτεινή ένδειξη οπίσθιου φωτισμού ομίχλης

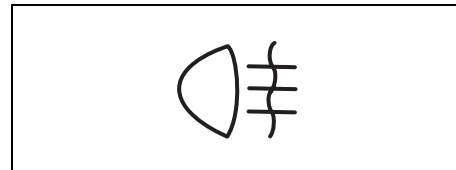

54G491

Η φωτεινή ένδειξη του οπίσθιου φωτισμού ομίχλης ανάβει όταν λειτουργεί ο οπίσθιος φωτισμός ομίχλης.

Ταχύμετρο/Χιλιομετρητής/ Ημερήσιος Χιλιομετρητής/ Ρύθμιση Έντασης Φωτεινότητας Πίνακα Οργάνων

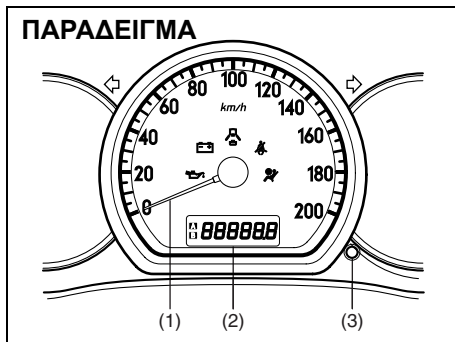

63J180

- (1) Ταχύμετρο
- (2) Χιλιομετρητής/
Ημερήσιος χιλιομετρητής
(/Ένδειξη έντασης φωτεινότητας)
- (3) Επίλογεας δείκτη και κουμπί ελέγχου
φωτεινότητας χιλιομετρητή

Ταχύμετρο

Το ταχύμετρο δείχνει την ταχύτητα του αυτοκινήτου σε χλμ/ώρα.

Χιλιομετρητής/ Ημερήσιος χιλιομετρητής (/Ένδειξη έντασης φωτεινότητας)

Όταν ο κεντρικός διακόπτης γυρίσει στην θέση "ON", η οθόνη εμφανίζει τον χιλιομετρητή ή τον ημερήσιο χιλιομετρητή. Ο χιλιομετρητής καταγράφει τα συνολικά χιλιόμετρα που έχει διανύσει το αυτοκίνητο. Ο ημερήσιος χιλιομετρητής μπορεί να χρησιμοποιηθεί για την καταγραφή αποστάσεων σε σύντομες διαδρομές ή μεταξύ των ανεφοδιασμών σε βενζίνη.

ΠΡΟΣΟΧΗ

Καταγράφετε τις ενδείξεις του χιλιομετρητή ώστε να παρακολουθείτε το πρόγραμμα συντήρησης. Αν η συντήρηση δεν γίνεται στα προβλεπόμενα διαστήματα, μπορεί να προκληθεί αυξημένη φθορά ή και ζημιά σε πολλά εξαρτήματα.

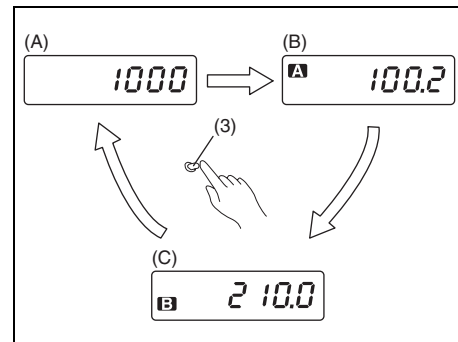

65D603

Όταν ο κεντρικός διακόπτης είναι γυρισμένος στην θέση "ON" και ο διακόπτης φώτων είναι στην θέση "OFF" ο πίνακας οργάνων δείχνει 3 ενδείξεις χιλιομετρητή (A), ημερήσιο χιλιομετρητή (B) και ημερήσιο χιλιομετρητή (C). Πιέστε το κουμπί του επιλογέα (3) γρήγορα και επιλέξτε μία από τις τρεις ενδείξεις.

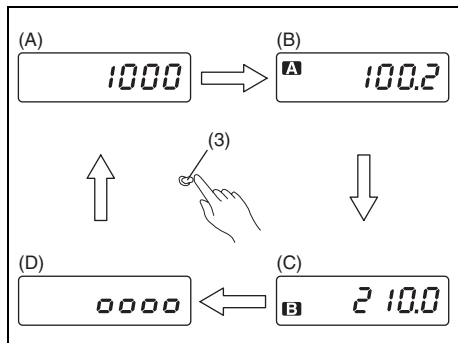

65D532

Όταν ο κεντρικός διακόπτης είναι γυρισμένος στην θέση "ON" και ο διακόπτης φώτων στην μεσαία ή, τρίτη θέση, ο πίνακας οργάνων δείχνει 4 ενδείξεις: χιλιομετρητή (A), ημερήσιο χιλιομετρητή A (B), ημερήσιο χιλιομετρητή B (C) και ένδειξη έντασης φωτεινότητας (D). Πιέστε το κουμπί του επιλογέα (3) γρήγορα και επιλέξτε μία από τις τέσσερις ενδείξεις. Όταν η ένδειξη δείχνει (D) μπορείτε να ρυθμίσετε την ένταση φωτεινότητας του χιλιομετρητή. Αναφαιρόμενο στο κεφάλαιο "Ρύθμιση έντασης φωτεινότητας πίνακα οργάνων" τμήμα παρακάτω για λεπτομέρειες πως να ελαττώσετε ή να αυξήσετε την φωτεινότητα του χιλιομετρητή.

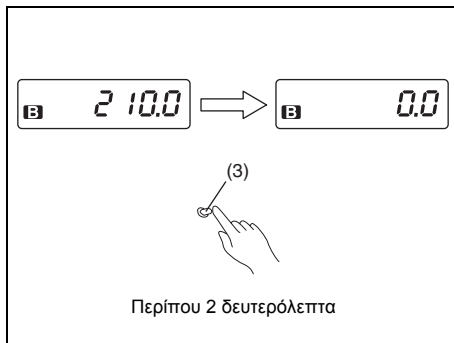

65D481

Γιά να μηδενίσετε τον ημερήσιο χιλιομετρητή, πιέστε το κουμπί του επιλογέα (3) για περίπου 2 δευτερόλεπτα.

Ρύθμιση έντασης φωτεινότητας πίνακα οργάνων

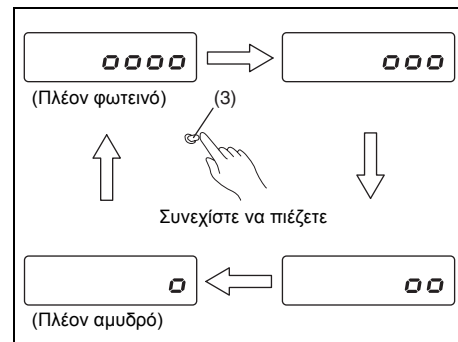

81A263

Όταν η οθόνη δείχνει τον δείκτη έντασης φωτεινότητας στην θέση (D), μπορείτε να αυξήσετε ή, να ελαττώσετε την ένταση φωτεινότητας του χιλιομετρητή.

Γιά να αλλάξετε την ένταση φωτεινότητας του χιλιομετρητή, εξακολουθείτε να πατάτε το κουμπί του επιλογέα (3). Η ένδειξη θα αλλάξει όπως φαίνεται στην απεικόνιση. Ο φωτισμός ελαττώνεται και μετά επιστρέφει στο φωτεινότερο επίπεδο, αφού αγγίζει τα αμυδρότερα όρια.

Στροφόμετρο

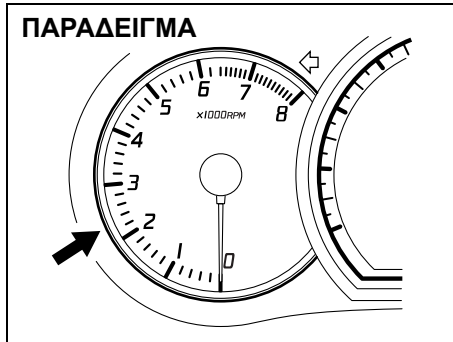

63J034

Το στροφόμετρο δείχνει τον αριθμό στροφών του κινητήρα ανά λεπτό.

ΠΡΟΣΟΧΗ

Μην οδηγείτε ποτέ λειτουργώντας τον κινητήρα στη κόκκινη ζώνη του στροφομέτρου γιατί μπορεί να προκληθεί σοβαρή ζημιά στον κινητήρα.

Δείκτης Καυσίμου

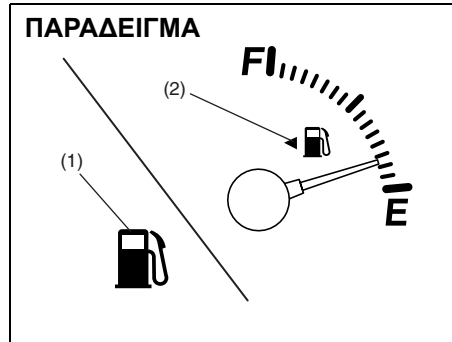

63J035

Όταν ο κεντρικός διακόπτης βρίσκεται στην θέση "ON", ο δείκτης δείχνει κατά προσέγγιση την ποσότητα καυσίμου που υπάρχει στο ρεζερβουάρ. "F" σημαίνει γεμάτο και "E" σημαίνει άδειο.

Εάν ο δείκτης πέσει από την διαβάθμιση "E" (όχι τον χαρακτήρα "E"), γεμίστε το τεπόζιτο το δυνατόν ταχύτερα.

Εάν το φως προειδοποίησης ανεπαρκούς καυσίμου (1) ανάψει, πληρώστε τη δεξαμενή καυσίμων αμέσως.

Η ένδειξη (2) δείχνει ότι ή θύρα πλήρωσης καυσίμου βρίσκεται στην αριστερή πλευρά του οχήματος.

ΣΗΜΕΙΩΣΗ:

Τό σημείο ενεργοποίησης της προειδοποιητικής λυχνίας λιγοστών

καυσίμων(1) ποικίλει ανάλογα με τις συνθήκες του δρόμου (για παράδειγμα κλίση ή, στροφή) και συνθήκες οδήγησης γιατί τα καύσιμα μετακινούνται στο ρεζερβουάρ.

Δείκτης Θερμοκρασίας

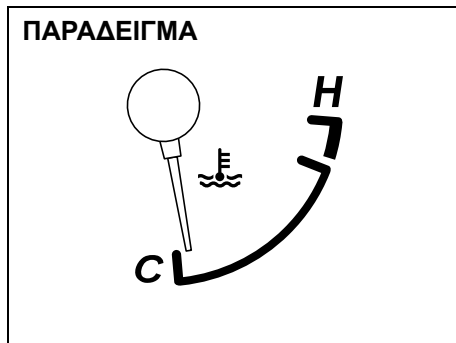

63J036

Όταν ο κεντρικός διακόπτης βρίσκεται στην θέση "ON", ο δείκτης αυτός δείχνει την θερμοκρασία του ψυκτικού υγρού του κινητήρα. Σε κανονικές συνθήκες οδήγησης, ο δείκτης πρέπει να βρίσκεται στη περιοχή μεταξύ του "H" και του "C". Εάν ο δείκτης πλησιάσει στο "H", ο κινητήρας έχει υπερθερμανθεί. Ακολουθήστε τις οδηγίες για την υπερθέρμανση κινητήρα στο κεφάλαιο "ΣΕ ΠΕΡΙΠΤΩΣΗ ΑΝΑΓΚΗΣ".

Διακόπτης Φλας Ανάγκης

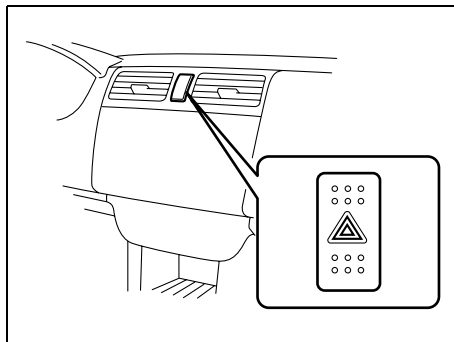

77J018

Πιέστε τον διακόπτη για να ενεργοποιήσετε τα φλας ανάγκης. Και οι 4 λάμπες των φλας, μαζί με τους δείκτες στο πίνακα οργάνων θα αρχίσουν να αναβοσβήνουν ταυτόχρονα. Για να σβήσετε τα φλας ανάγκης πιέστε ξανά τον διακόπτη.

Χρησιμοποιήστε τα φλας ανάγκης για να ειδοποιήσετε τους άλλους οδηγούς ότι προτίθεστε να σταματήσετε, ή όταν το αυτοκίνητό σας μπορεί να αποτελεί κίνδυνο για τους υπόλοιπους οδηγούς.

Διακόπτης Θερμαινόμενου Πίσω Παράθυρου και Θερμαινόμενοι Εξωτερικοί Καθρέπτες (προαιρετικός εξοπλισμός)

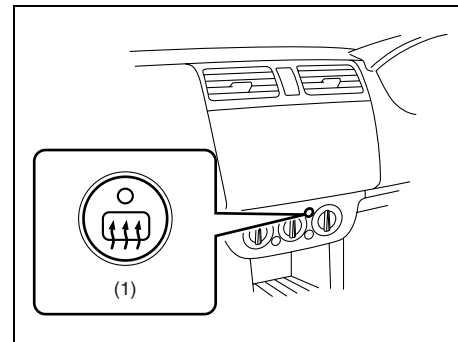

62J116

Όταν το πίσω παρμπρίζ θαμπώσει, πατήστε τον διακόπτη αυτόν για να το ξεθαμπώσετε.

Είναι επίσης εξοπλισμένο με τους εξωτερικά θερμαινόμενους οπισθοσκόπους καθρέφτες. Όταν ωθείτε το διακόπτη (1), τόσο οι θερμαινόμενοι εξωτερικοί οπισθοσκόποι καθρέφτες και το θερμαινόμενο οπίσθιο παράθυρο θα λειτουργήσουν ταυτόχρονα.

Όση ώρα η αντίσταση είναι αναμμένη λειτουργεί μια ενδεικτική λυχνία. Η

αντίσταση λειτουργεί μόνο όταν ο κεντρικός διακόπτης βρίσκεται στη θέση "ON". Για να σταματήσετε την λειτουργία της αντίστασης πιάστε πάλι τον διακόπτη αυτόν.

ΠΡΟΣΟΧΗ

Το θερμαινόμενο πίσω παράθυρο και οι θερμαινόμενοι εξωτερικοί καθρέπτες (προαιρετικός εξοπλισμός) καταναλώνουν πολύ ηλεκτρική ισχύ. Βεβαιωθείτε ότι το κλείνετε αφότου το παράθυρο και οι καθρέφτες έχουν καθαρίσει.

Διακόπτης Ρύθμισης Ύψους Δέσμης Προβολέα (προαιρετικός εξοπλισμός)

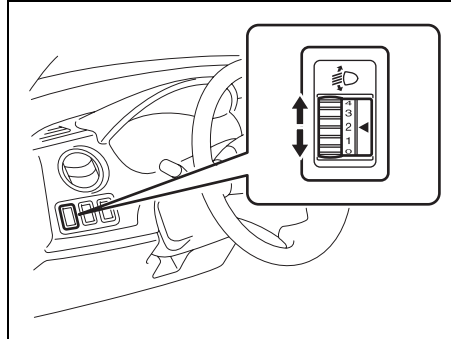

63J191

Ρυθμίστε το ύψος της δέσμης των προβολέων, ανάλογα με το φορτίο του αυτοκινήτου σας χρησιμοποιώντας τον διακόπτη αυτόν. Ο παρακάτω πίνακας δείχνει τις κατάλληλες θέσεις του διακόπτη ανάλογα με το φορτίο του αυτοκινήτου.

Φορτίο αυτοκινήτου	Θέση διακόπτη
Μόνο ο οδηγός	0
Οδηγός + 1 επιβάτης εμπρός	0
Οδηγός + 4 επιβάτες χωρίς φορτίο	2
Οδηγός + 4 επιβάτες με φορτίο	3
Οδηγός + μέγιστο επιτρεπόμενο φορτίο	4

Διακόπτης Πρόσθιου Φωτισμού Ομίχλης (προαιρετικός εξοπλισμός)

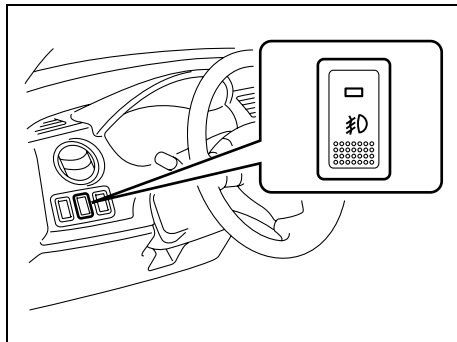

62J050

Το μπροστινό φως ομίχλης ανάβει όταν ωθείται μέσα ο διακόπτης φωτισμού ομίχλης με τον διακόπτη προβολέων γυρισμένο στη δεύτερη ή/και την τρίτη θέση. Μία φωτεινή ένδειξη δεικτών επάνω από το διακόπτη θα ανάψει όταν είναι αναμμένος ο πρόσθιος φωτισμός ομίχλης.

ΣΗΜΕΙΩΣΗ:

Σε μερικές χώρες η λειτουργία των φώτων μπορεί να διαφέρει από την προαναφερθείσα λόγω διαφορετικής νομοθεσίας που ισχύει στις χώρες αυτές.

Ντουλαπάκι

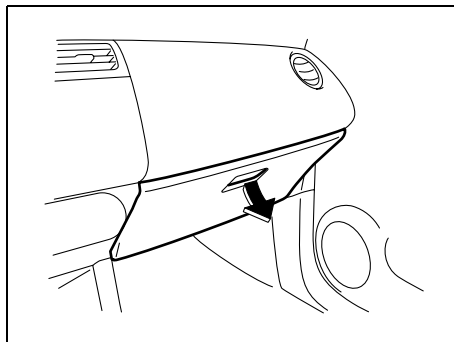

62J051

Για να ανοίξετε το ντουλαπάκι τραβήξτε την λαβή του. Για να το κλείσετε πιέστε την λαβή μέχρι να κλείσει με ασφάλεια.

▲ ΠΡΟΕΙΔΟΠΟΙΗΣΗ

Ποτέ μην οδηγείτε με το ντουλαπάκι ανοικτό. Σε περίπτωση ατυχήματος, αυτό μπορεί να προκαλέσει τραυματισμό.

Ένδειξη Πληροφοριών

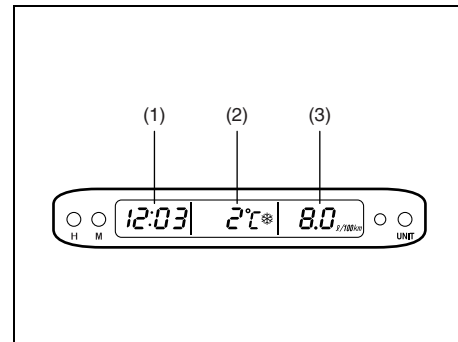

63J043

- (1) Ρολόι
- (2) Θερμόμετρο
- (3) Στιγμιαία κατανάλωση καυσίμων

Ρολόι και θερμόμετρο

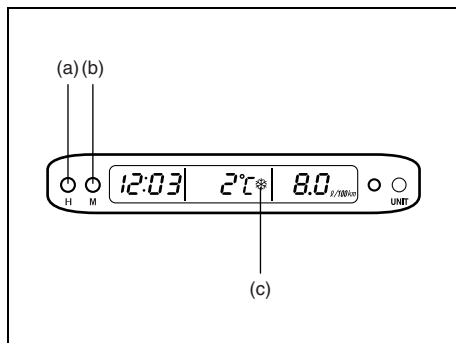

63J078

Ρολόι

Το ρολόι παρουσιάζεται όταν ο διακόπτης ανάφλεξης είναι στη θέση “ACC” ή “ON”.

Για να ρυθμίσετε το ρολόι, ακολουθήστε τις παρακάτω οδηγίες.

- Για την ρύθμιση της προβολής ώρας, πιάστε το κουμπί “H” (a) επανειλημμένα για να προωθήσετε την ένδειξη της ώρας. Για να προωθήσετε την ένδειξη ώρας γρήγορα, κρατήστε το πλήκτρο “H” (a) για περίπου 1 δευτερόλεπτο και εξακολουθήστε το κράτημα.
- Για την ρύθμιση της προβολής λεπτών, πιάστε το κουμπί “M” (b) επανειλημμένα για να προωθήσετε την ένδειξη λεπτών. Για να προωθήσετε την ένδειξη λεπτών γρήγορα, κρατήστε το πλήκτρο “M” (b)

για περίπου 1 δευτερόλεπτο και εξακολουθήστε το κράτημα.

Θερμόμετρο

Το θερμόμετρο παρουσιάζει την εξωτερική θερμοκρασία όταν ο διακόπτης ανάφλεξης βρίσκεται στη θέση “ON”.

Εάν η εξωτερική θερμοκρασία πλησιάζει την παγωνιά, το σημάδι (c) θα ανάψει.

ΣΗΜΕΙΩΣΗ:

Το θερμόμετρο δεν θα δείξει την πραγματική εξωτερική θερμοκρασία κατά την οδήγηση σε μικρή ταχύτητα, ή κατά την στάση.

Στιγμιαία κατανάλωση καυσίμων

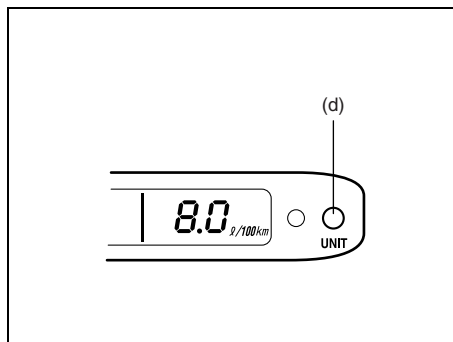

63J080

Η επίδειξη παρουσιάζει τη στιγμιαία κατανάλωση καυσίμων όταν το όχημα κινείται. Εντούτοις, η επίδειξη της

στιγμιαίας κατανάλωσης καυσίμου μπορεί να εξαφανιστεί εάν επιθυμείτε.

ΣΗΜΕΙΩΣΗ:

Εκτός αν το όχημα κινείται, η ένδειξη θα δείξει “--”.

Μπορείτε να μεταστρέψετε την ένδειξη μονάδας μεταξύ “χλμ / λ” ή “του λ / 100 χλμ” όπως επίσης μπορείτε να μην επιδείξετε τίποτα. Για να μεταστρέψετε την ένδειξη, ακολουθήστε την οδηγία κατωτέρω.

- 1) Ωθήστε το διακόπτη “UNIT” (d) για περισσότερο από 2 δευτερόλεπτα. Η ένδειξη μονάδας της στιγμιαίας κατανάλωσης καυσίμων θα αναβοσβήσει. Όταν η ένδειξη της στιγμιαίας κατανάλωσης καυσίμων εξαφανίζεται, η ένδειξη “--” θα εμφανιστεί.

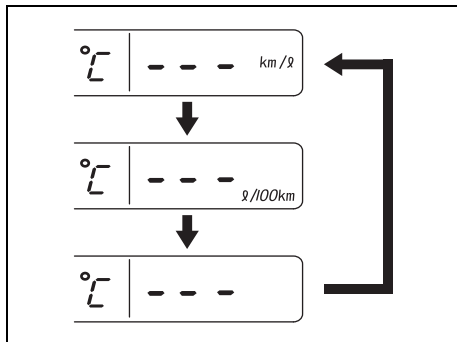

64J208

- 2) Ωθήστε το κουμπί “UNIT” (d) γρήγορα για να αλλάξετε την ένδειξη όπως φαίνεται στην ανωτέρω απεικόνιση.
- 3) Ωθήστε το διακόπτη “UNIT” (d) για περισσότερο από 2 δευτερόλεπτα, και η ένδειξη της μονάδας θα σταματήσει να αναβοσβήσει ή η επίδειξη “--” θα εξαφανιστεί κατά την επιλογή της μη προβολής. Εάν δεν ενεργοποιείτε το διακόπτη περισσότερο από περίπου 8 δευτερόλεπτα, η προβολή της μονάδας θα σταματήσει αυτόματα να αναβοσβήνει ή η προβολή “--” θα εξαφανιστεί κατά την επιλογή της μη προβολής.

Αποτρεπτικό Φως Κλοπής

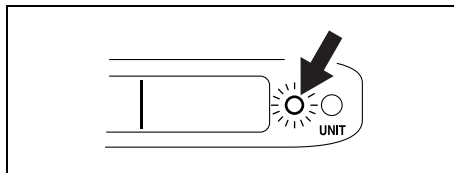

63J111

Αυτό το φως θα αναβοσβήσει με το διακόπτη ανάφλεξης “OFF” ή “ACC”. Το φως που αναβοσβήνει προορίζεται να αποτρέψει την κλοπή κάνοντας να πιστέψουν ότι το όχημα είναι εξοπλισμένο με σύστημα ασφαλείας.

ΣΗΜΕΙΩΣΗ:

Η επίδειξη πληροφοριών θα αλλάξει στην κατάσταση της εναρκτήριας ρύθμισης λειτουργίας όταν επανασυνδέετε το αρνητικό (-) τερματικό σε μια μπαταρία.

Ρολόι

(προαιρετικός εξοπλισμός)

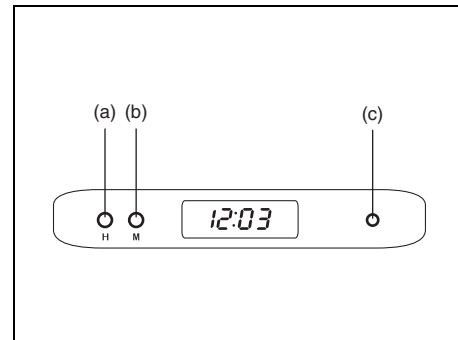

62J054

Το ρολόι παρουσιάζεται όταν ο διακόπτης ανάφλεξης είναι στη θέση “ACC” ή “ON”. Για να ρυθμίσετε το ρολόι, ακολουθήστε τις παρακάτω οδηγίες.

- Για την ρύθμιση της προβολής ώρας, πιέστε το κουμπί “H” (a) επανειλημμένα για να προωθήσετε την ένδειξη της ώρας. Για να προωθήσετε την ένδειξη ώρας γρήγορα, κρατήστε το πλήκτρο “H” (a) για περίπου 1 δευτερόλεπτο και εξακολουθήστε το κράτημα.
- Για την ρύθμιση της προβολής λεπτών, πιέστε το κουμπί “M” (b) επανειλημμένα για να προωθήσετε την ένδειξη λεπτών. Για να προωθήσετε την ένδειξη λεπτών γρήγορα, κρατήστε το πλήκτρο “M” (b) για περίπου 1 δευτερόλεπτο και εξακολουθήστε το κράτημα.

ΣΗΜΕΙΩΣΗ:

Η προβολή θα αλλάξει στην κατάσταση της εναρκτήριας ρύθμισης λειτουργίας όταν επανασυνδέετε το αρνητικό (-) τερματικό σε μια μπαταρία.

Αποτρεπτικό Φως Κλοπής (c)

Αυτό το φως θα αναβοσβήσει με το διακόπτη ανάφλεξης "OFF" ή "ACC". Το φως που αναβοσβήνει προορίζεται να αποτρέψει την κλοπή κάνοντας να πιστέψουν ότι το όχημα είναι εξοπλισμένο με σύστημα ασφαλείας.

Σύστημα Θέρμανσης (καλοριφέρ)

Το σύστημα θέρμανσης προσφέρει θέρμανση, ξεθάμπωμα και εξαερισμό.

Αεραγωγός

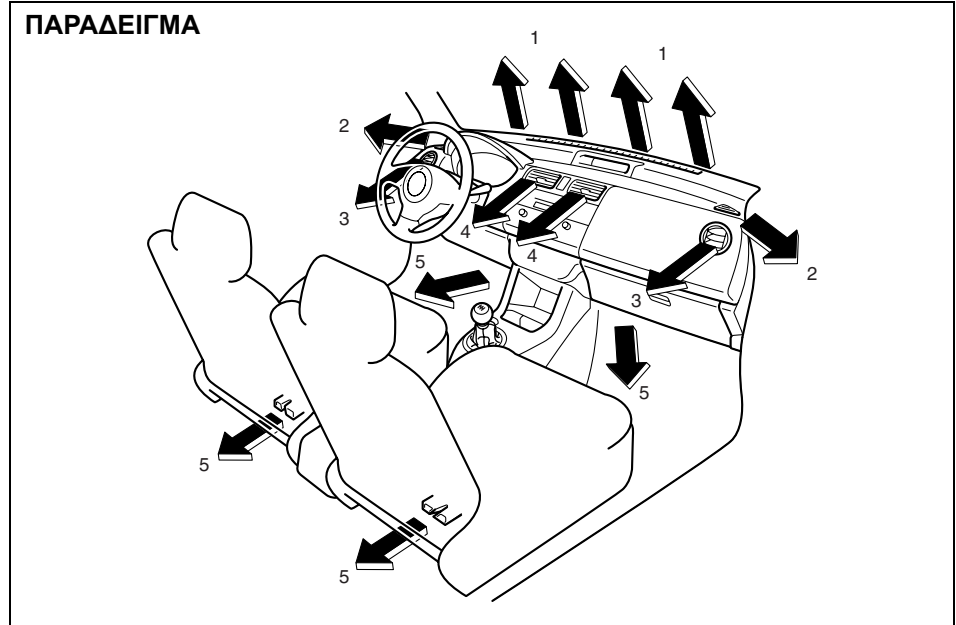

63J181

1. Αεραγωγός ξεθαμπώματος παρμπριζ
2. Πλαινός αεραγωγός ξεθαμπώματος
3. Πλαινός αεραγωγός
4. Κεντρικός αεραγωγός
5. Αεραγωγός δαπέδου

Πλαινός αεραγωγός

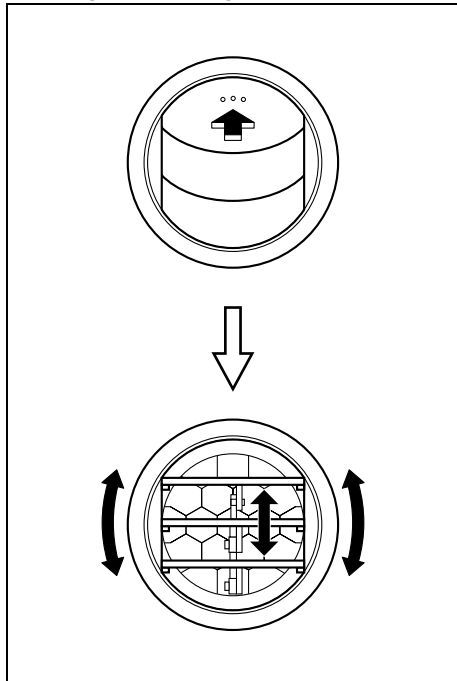

Όταν είναι στην θέση “Ανοικτός” βγαίνει αέρας ανεξάρτητα από την θέση του επιλογέα λειτουργίας.

Περιγραφή χειριστηρίων

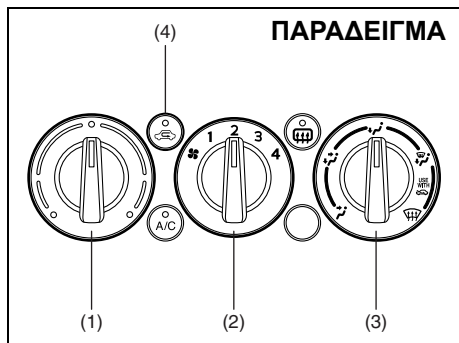

Διακόπτης ρύθμισης θερμοκρασίας (1)
Αυτό χρησιμοποιείται για την επιλογή της θερμοκρασίας με την περιστροφή του επιλογέα.

Διακόπτης ταχύτητας ανεμιστήρα (2)
Αυτό χρησιμοποιείται να θέση σε λειτουργία τον ανεμιστήρα και να επιλέξει την ταχύτητα του ανεμιστήρα περιστρέφοντας τον επιλογέα.

Επιλογέας λειτουργίας (3)

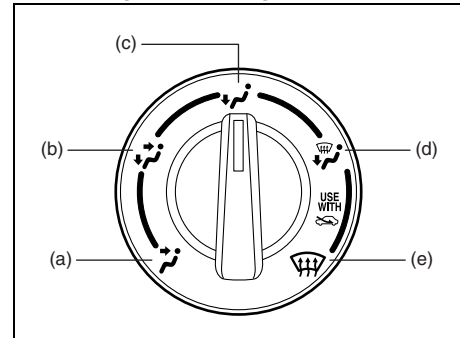

Αυτό χρησιμοποιείται για να επιλέξει μία από τις λειτουργίες που περιγράφονται παρακάτω.

Εξαερισμός (a)

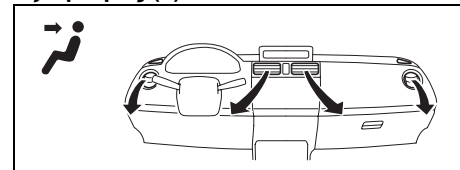

Αέρας στην επιθυμητή θερμοκρασία παρέχεται από τον κεντρικό και τους πλαινούς αεραγωγούς.

2-Επίπεδα (b)

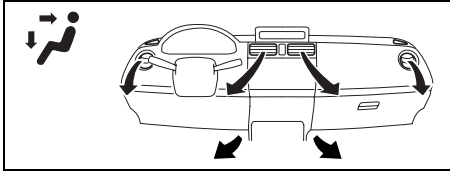

62J119

Αέρας στην επιθυμητή θερμοκρασία παρέχεται από τους αεραγωγούς του δαπέδου, και δροσερός αέρας από τον κεντρικό και τους πλαινούς αεραγωγούς. Όταν ο επιλογέας θερμοκρασίας (1) βρίσκεται στη θέση τελείως ΚΡΥΟ ή τελείως ΖΕΣΤΟ, ο αέρας από τους αεραγωγούς δαπέδου, τον κεντρικό και τους πλαινούς θα έχει την ίδια θερμοκρασία.

Θέρμανση (c)

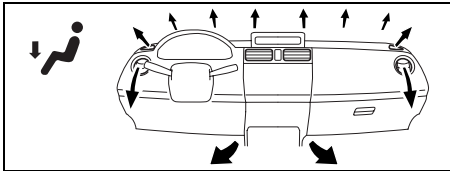

62J120

Αέρας στην επιθυμητή θερμοκρασία παρέχεται από τους αεραγωγούς δαπέδου, και τους πλαινούς, καθώς επίσης και από τους αεραγωγούς ξεθαμπώματος του παρμπρίζ αλλά και τους πλαινούς αεραγωγούς ξεθαμπώματος.

Θέρμανση και ξεθάμπωμα (d)

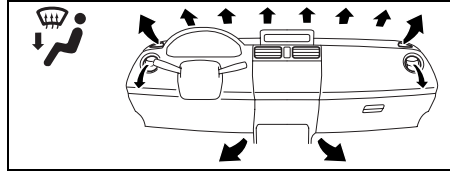

62J121

Αέρας στην επιθυμητή θερμοκρασία παρέχεται από τους αεραγωγούς δαπέδου, τους αεραγωγούς ξεθαμπώματος παρμπρίζ και τους πλαινούς.

Ξεθάμπωμα (e)

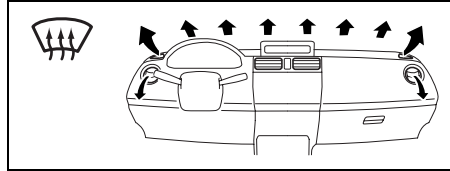

62J122

Αέρας στην επιθυμητή θερμοκρασία παρέχεται από τους αεραγωγούς ξεθαμπώματος παρμπρίζ και τους πλαινούς.

Μοχλός επιλογής αέρα χώρου επιβατών (4)

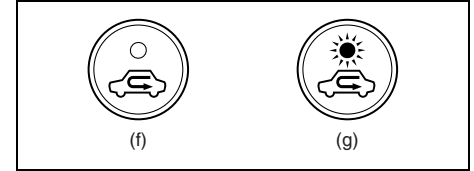

63J047

Αυτός ο επιλογέας χρησιμοποιείται για να επιλέξει τους ακόλουθους τρόπους λειτουργίας.

Καθαρός αέρας (f)

Όταν αυτός ο τρόπος επιλέγεται, η φωτεινή ένδειξη θα σβήσει και ο εξωτερικός αέρας χρησιμοποιείται.

Ανακύκλωση αέρα (g)

Όταν αυτή η θέση έχει επιλεγεί η ενδεικτική λυχνία θα ανάψει, ο εξωτερικός αέρας κλείνεται και ο εσωτερικός αέρας ανακυκλώνεται. Αυτή η θέση είναι κατάλληλη όταν οδηγείτε σε σκονισμένους δρόμους ή σε χώρους με πολλούς ατμοσφαιρικούς ρύπους όπως στα τούνελ και όταν προσπαθείτε να κρυώσετε γρήγορα το εσωτερικό του αυτοκινήτου.

Κάθε φορά που πιέζετε τον διακόπτη επιλέγετε αντίστοιχα την εισαγωγή εξωτερικού αέρα ή την ανακύκλωση του αέρα του χώρου επιβατών.

ΣΗΜΕΙΩΣΗ:

Εάν χρησιμοποιήσετε αυτόν τον τρόπο ψύξης για μεγάλο χρονικό διάστημα, ο αέρας στο εσωτερικό του αυτοκινήτου μπορεί να αρχίσει να μυρίζει. Συνεπώς, κάθε φορά που έχετε την ευκαιρία, μετακινείτε το μοχλό εισόδου αέρα στη θέση ΕΞΩΤΕΡΙΚΟΣ ΑΕΡΑΣ.

Οδηγίες λειτουργίας συστήματος

Φυσικός εξαερισμός

Επιλέξτε την λειτουργία ΕΞΑΕΡΙΣΜΟΣ και μετακινήστε τον επιλογέα εισόδου αέρα στην θέση ΕΞΩΤΕΡΙΚΟΣ ΑΕΡΑΣ, τον επιλογέα ρύθμισης θερμοκρασίας στην επιθυμητή θερμοκρασία και τον επιλογέα του ανεμιστήρα στη θέση OFF. Όσο οδηγείτε το αυτοκίνητό σας, θα εισέρχεται σε αυτό εξωτερικός αέρας.

Έντονος εξαερισμός

Όλες οι ρυθμίσεις είναι ίδιες με αυτές του Φυσικού εξαερισμού εκτός από τον επιλογέα ανεμιστήρα, ο οποίος πρέπει να μετακινηθεί σε μια άλλη θέση, εκτός από την θέση OFF.

Κανονική θέρμανση (με εξωτερικό αέρα)

Επιλέξτε την λειτουργία “ΘΕΡΜΑΝΣΗ” και τον επιλογέα εισαγωγής αέρα στην θέση “ΕΞΩΤΕΡΙΚΟΣ ΑΕΡΑΣ”, τον διακόπτη ρύθμισης θερμοκρασίας στην επιθυμητή θερμοκρασία και τον επιλογέα του ανεμιστήρα σε υψηλότερη ταχύτητα. Μετακινώντας τον επιλογέα του ανεμιστήρα σε υψηλότερη ταχύτητα αυξάνετε την αποτελεσματικότητα της θέρμανσης.

Γρήγορη θέρμανση (με ανακύκλωση αέρα)

Όλες οι ρυθμίσεις είναι ίδιες με αυτές της Κανονικής Θέρμανσης, εκτός τον επιλογέα εισαγωγής αέρα που πρέπει να μετακινηθεί στην θέση ΑΝΑΚΥΚΛΩΣΗ ΑΕΡΑ. Αν χρησιμοποιείτε αυτόν τον τρόπο

θέρμανσης για μεγάλο χρονικό διάστημα, ο αέρας στον χώρο επιβατών του αυτοκινήτου μπορεί να αρχίσει να μυρίζει και τα παράθυρα να θαμπώσουν. Για τον λόγο αυτό, χρησιμοποιείτε αυτόν τον τρόπο μόνο για γρήγορη θέρμανση και αμέσως μετά επιστρέψτε στον τρόπο κανονικής θέρμανσης.

Δροσερό πρόσωπο/Ζεστά πόδια

Επιλέξτε την λειτουργία 2 ΕΠΙΠΕΔΑ και ΕΞΩΤΕΡΙΚΟΣ ΑΕΡΑΣ τοποθετήστε τον διακόπτη επιλογής θερμοκρασίας στην επιθυμητή θερμοκρασία και την ταχύτητα του ανεμιστήρα στην επιθυμητή θέση. Εκτός από την περίπτωση που ο διακόπτης θερμοκρασίας βρίσκεται στη θέση ΚΡΥΟ ή ΖΕΣΤΟ, ο αέρας που παρέχεται από τον κεντρικό και τους πλαινούς αεραγωγούς θα είναι δροσερότερος από τον αέρα που παρέχεται από τους αεραγωγούς δαπέδου.

Ξεθάμπωμα/Ζεστά πόδια

Επιλέξτε την λειτουργία ΘΕΡΜΑΝΣΗ ΚΑΙ ΞΕΘΑΜΠΩΜΑ και ΕΞΩΤΕΡΙΚΟΣ ΑΕΡΑΣ, τοποθετήστε τον διακόπτη θερμοκρασίας στη επιθυμητή θέση και τον ανεμιστήρα στην ΥΨΗΛΗ ΤΑΧΥΤΗΤΑ. Μόλις το παρμπρίζ ξεθαμπώσει μετακινήστε τον ανεμιστήρα στην επιθυμητή θέση.

Ξεθάμπωμα

Επιλέξτε “ΞΕΘΑΜΠΩΜΑ” και “ΕΞΩΤΕΡΙΚΟΣ ΑΕΡΑΣ” Ο επιλογέας θερμότητας στο επιθυμούμενο επίπεδο

θερμοκρασίας (υψηλότερη θερμοκρασία παρέχει επαρκέστερο ξεθάμπωμα), και την ταχύτητα του ανεμιστήρα στο ΥΨΗΛΗ ΤΑΧΥΤΗΤΑ. Μόλις το παρμπρίζ ξεθαμπώσει μετακινήστε τον ανεμιστήρα στην επιθυμητή θέση.

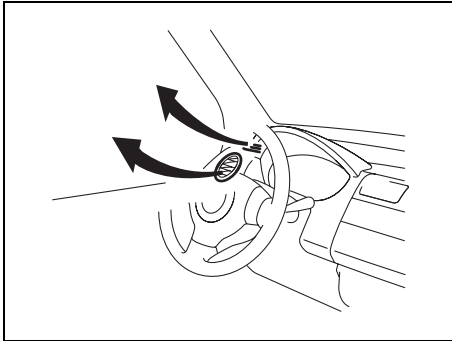

62J123

ΣΗΜΕΙΩΣΗ:

Όταν χρειάζεστε άμεσο ξεθάμπωμα, ρυθμίστε τον διακόπτη θερμοκρασίας στη θέση τελείως ΖΕΣΤΟ και ρυθμίστε τους πλαινούς αεραγωγούς έτσι ώστε να στέλνουν τον αέρα στα πλαινά παράθυρα, συμπληρωματικά με την προαναφερθείσα λειτουργία ξεθαμπώματος.

**Σύστημα Κλιματισμού
(προαιρετικός κλιματισμός)**

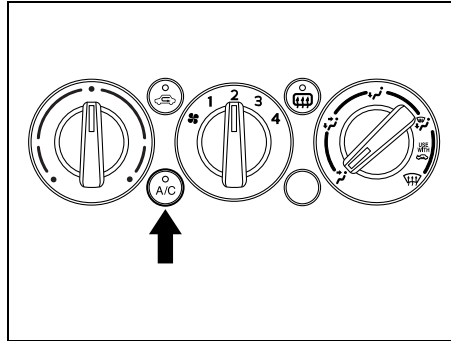

63J050

Εάν το αυτοκίνητό σας είναι εξοπλισμένο με σύστημα κλιματισμού, διαθέτει έναν διακόπτη A/C που βρίσκεται στο χειριστήριο του καλοριφέρ. Το σύστημα κλιματισμού μπορεί να χρησιμοποιηθεί για την ψύξη και την αφύγρανση του χώρου επιβατών του αυτοκινήτου, όπως περιγράφεται παρακάτω. Για να λειτουργήσει το σύστημα κλιματισμού πιέστε τον διακόπτη A/C και μετακινήστε τον μοχλό του ανεμιστήρα σε μία θέση εκτός της OFF. Όταν το σύστημα κλιματισμού λειτουργεί, μια ενδεικτική λυχνία παραμένει αναμμένη. Για να κλείσετε το σύστημα κλιματισμού πιέστε τον διακόπτη A/C.

Κατά την λειτουργία του συστήματος κλιματισμού, μπορεί να παρατηρήσετε μικρές αλλαγές στις στροφές του κινητήρα. Αυτό είναι φυσιολογικό, το σύστημα είναι σχεδιασμένο έτσι ώστε ο συμπιεστής να λειτουργεί ή να σταματάει ώστε να διατηρείται η επιθυμητή θερμοκρασία. Η λιγότερη λειτουργία του συμπιεστή σημαίνει μεγαλύτερη οικονομία καυσίμου.

Οδηγίες λειτουργίας συστήματος

Κανονική ψύξη

Πιέστε το κουμπί A/C, επιλέξτε τη λειτουργία ΕΞΑΕΡΙΣΜΟΣ, μετακινήστε το μοχλό εισόδου αέρα στη θέση ΕΞΩΤΕΡΙΚΟΣ ΑΕΡΑΣ, το μοχλό ρύθμισης θερμοκρασίας στην επιθυμητή θερμοκρασία και το διακόπτη του ανεμιστήρα στην επιθυμητή ταχύτητα. Μετακινώντας το διακόπτη του ανεμιστήρα σε υψηλότερη ταχύτητα, αυξάνετε την αποτελεσματικότητα της ψύξης. Μπορείτε να ρυθμίσετε τον επιλογέα του αέρα εισαγωγής είτε στην θέση “ΕΞΩΤΕΡΙΚΟΣ ΑΕΡΑΣ” είτε “ΑΝΑΚΥΚΛΩΣΗ ΑΕΡΑ” ανάλογα με την επιθυμία σας. Επιλέγοντας ΑΝΑΚΥΚΛΩΣΗ ΑΕΡΑ αυξάνει την αποτελεσματικότητα ψύξης.

Γρήγορη ψύξη (με ανακύκλωση αέρα)

Όλες οι ρυθμίσεις είναι ίδιες με της κανονικής ψύξης, εκτός από το μοχλό εισόδου αέρα που πρέπει να μετακινηθεί στη θέση ΑΝΑΚΥΚΛΩΣΗ ΑΕΡΑ.

ΣΗΜΕΙΩΣΗ:

- Εάν χρησιμοποιήσετε αυτόν τον τρόπο ψύξης για μεγάλο χρονικό διάστημα, ο αέρας στο εσωτερικό του αυτοκινήτου μπορεί να αρχίσει να μυρίζει. Συνεπώς, κάθε φορά που έχετε την ευκαιρία, μετακινείτε το μοχλό εισόδου αέρα στη θέση ΕΞΩΤΕΡΙΚΟΣ ΑΕΡΑΣ.
- Εάν έχετε αφήσει το αυτοκίνητο σας κάτω από τον ήλιο με τα παράθυρα κλειστά, η θερμοκρασία θα κατέβει γρηγορότερα εάν ανοίξετε για λίγο τα παράθυρα και θέσετε σε λειτουργία το σύστημα κλιματισμού με το μοχλό εισόδου αέρα στη θέση ΕΞΩΤΕΡΙΚΟΣ ΑΕΡΑΣ και το διακόπτη του ανεμιστήρα στην υψηλή ταχύτητα.

Αφύγνωση

Πιέστε το κουμπί A/C, επιλέξτε την επιθυμητή θέση λειτουργίας, μετακινήστε το μοχλό εισόδου αέρα στη θέση ΕΞΩΤΕΡΙΚΟΣ ΑΕΡΑΣ, το μοχλό ρύθμισης θερμοκρασίας στην επιθυμητή θερμοκρασία και το διακόπτη του ανεμιστήρα στην επιθυμητή ταχύτητα.

ΣΗΜΕΙΩΣΗ:

Επειδή το σύστημα κλιματισμού μειώνει την υγρασία στο εσωτερικό του αυτοκινήτου, όταν το θέτετε σε λειτουργία τα παράθυρα διατηρούνται καθαρά, ακόμη και όταν χρησιμοποιείτε ζεστό αέρα έχοντας επιλέξει τη λειτουργία ΞΕΘΑΜΠΩΜΑ ή ΘΕΡΜΑΝΣΗ ΚΑΙ ΞΕΘΑΜΠΩΜΑ.

Συντήρηση

Εάν δεν λειτουργείτε τον κλιματισμό για μεγάλο χρονικό διάστημα όπως κατά την διάρκεια του χειμώνα, μπορεί να μην αποδώσει την μέγιστη ισχύ του όταν το ξαναχρησιμοποιήσετε. Για να έχετε πάντοτε την ιδανική απόδοση και διάρκεια ζωής του κλιματισμού, χρειάζεται να το λειτουργείτε σε τακτικά χρονικά διαστήματα. Λειτουργήστε το κλιματισμό τουλάχιστον μια φορά τον μήνα και για ένα λεπτό με τον κινητήρα στο ρελαντί. Αυτό κυκλοφορεί το αντιψυκτικό και το λάδι βοηθώντας έτσι στην προστασία των εσωτερικών εξαρτημάτων.

Το σύστημα κλιματισμού είναι εφοδιασμένο με φίλτρα αέρος. Καθαρίστε ή αντικαταστήστε τα όπως αναφέρεται στο κεφάλαιο "Πρόγραμμα Συντήρησης". Εμπιστευθείτε αυτή την εργασία σε επίσημο αντιπρόσωπο της SUZUKI διότι το χαμηλό ντουλαπάκι πρέπει να απομονταριστή για αυτή την δουλειά.

ΣΗΜΕΙΩΣΗ:

Το αυτοκίνητο σας χρησιμοποιεί υγρό κλιματισμού HFC-134a που σε συντομία αναφέρεται ως R-134a. Το υγρό R-134a αντικατέστησε από το 1993 το R-12. Υπάρχουν διαθέσιμα και άλλα υγρά, αλλά το R-134a είναι αυτό που θα πρέπει να χρησιμοποιείτε στο αυτοκίνητό σας.

ΠΡΟΣΟΧΗ

Χρησιμοποιείτε μόνο το σωστό ψυκτικό μέσο R-134a. Ενδεχόμενη χρήση λάθος ψυκτικού μέσου μπορεί να καταστρέψει το σύστημα κλιματισμού. Μην αναμιγνύετε το R-134a με άλλα ψυκτικά.

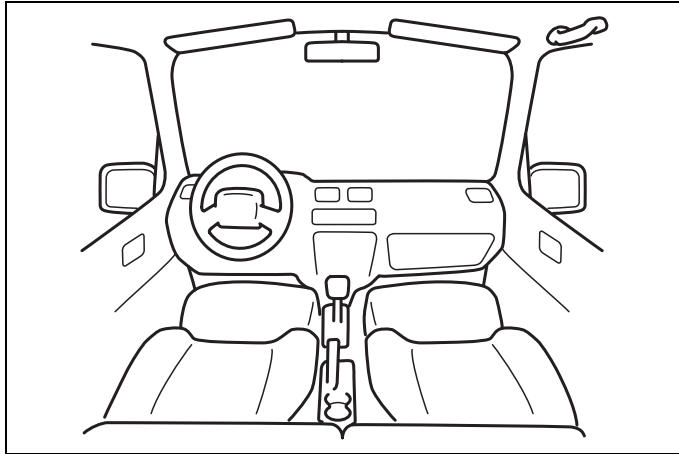

60G407

ΛΟΙΠΑ ΧΕΙΡΙΣΤΗΡΙΑ ΚΑΙ ΕΞΟΠΛΙΣΜΟΣ

Μοχλός Χειρόφρενου	4-1
Πεντάλ	4-2
Μοχλός Ταχυτήτων	4-3
Τάπα Συμπλήρωσης Καυσίμου	4-3
Αναδιπλούμενα Πίσω Καθίσματα	4-4
Σκίαστρο	4-8
Διακόπτης Εσωτερικού Φωτισμού	4-9
Θερμαινόμενα Εμπρός Καθίσματα (προαιρετικός εξοπλισμός)	4-9
Αναπτήρας και Σταχτοδοχείο (προαιρετικός εξοπλισμός)	4-10
Χειρολαβές (προαιρετικός εξοπλισμός)	4-11
Καπό	4-11
Θέση Ποτηριών (προαιρετικός εξοπλισμός)	4-13
Σημεία Ρυμούλκησης	4-13
Εργαλεία Αλλαγής Τροχού	4-16
Τσέπη Πλάτης Εμπρός Καθίσματος (προαιρετικός εξοπλισμός)	4-17
Κρεμαστάρι Αγορών Ράχης Καθίσματος (προαιρετικός εξοπλισμός)	4-17
Συρτάρι Καθίσματος (προαιρετικός εξοπλισμός)	4-18
Κάλυμμα Χώρου Αποσκευών (προαιρετικός εξοπλισμός)	4-18
Φωτισμός Χώρου Αποσκευών (προαιρετικός εξοπλισμός)	4-18
Κεραία Ραδιοφώνου	4-19

Μοχλός Χειρόφρενου

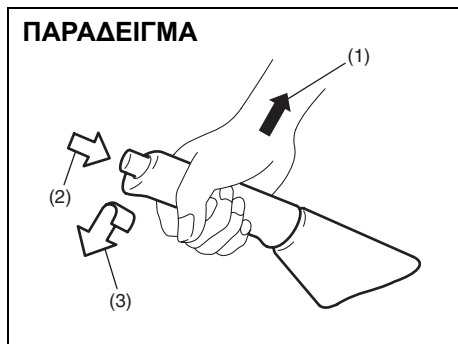

- (1) Για να ενεργοποιηθεί
- (2) Για να απενεργοποιηθεί
- (3) Για να απενεργοποιηθεί

Ο μοχλός του χειρόφρενου βρίσκεται ανάμεσα στα καθίσματα. Για να το ενεργοποιήσετε, πατήστε το πεντάλ των φρένων και τραβήξτε το μοχλό του χειρόφρενου στην πιο ψηλή θέση. Για να το απενεργοποιήσετε πατήστε το πεντάλ των φρένων, τραβήξτε το μοχλό λίγο προς τα πάνω, πιέστε το κουμπί που βρίσκεται στην άκρη του μοχλού με τον αντίχειρά σας, και χαμηλώστε τον στην αρχική του θέση.

Στα αυτοκίνητα με αυτόματο κιβώτιο ταχυτήτων, ενεργοποιήστε πρώτα το χειρόφρενο και στην συνέχεια μετακινήστε τον μοχλό ταχυτήτων στην θέση "Ρ" (Στάθμευση). Εάν σταθμεύετε σε επικλινές έδαφος, και μετακινήσετε τον μοχλό ταχυτήτων στην θέση "Ρ" προτού ενεργοποιήσετε το χειρόφρενο, όταν θελήσετε να ξεκινήσετε, το βάρος του αυτοκινήτου θα σας δυσκολέψει να βγάλετε τον μοχλό ταχυτήτων από την θέση "Ρ".

Όταν είστε έτοιμοι να οδηγήσετε το αυτοκίνητό σας, μετακινήστε τον μοχλό ταχυτήτων από την θέση "Ρ" προτού απενεργοποιήσετε το χειρόφρενο.

⚠ ΠΡΟΕΙΔΟΠΟΙΗΣΗ

- Ποτέ μην οδηγείτε το αυτοκίνητο σας με το χειρόφρενο ενεργοποιημένο: υπάρχει κίνδυνος να μειωθεί η αποτελεσματικότητα των πίσω φρένων λόγω υπερθέρμανσης, να μειωθεί η διάρκεια ζωής τους ή να προκληθεί σοβαρή ζημιά στο σύστημα φρένων.
- Εάν το χειρόφρενο δεν συγκρατεί με ασφάλεια το αυτοκίνητό σας, ή δεν απενεργοποιείται εντελώς, ζητήστε αμέσως να το ελέγξει ένα Επίσημο Συνεργείο SUZUKI.

⚠ ΠΡΟΕΙΔΟΠΟΙΗΣΗ

Πάντα ενεργοποιείτε το χειρόφρενο εντελώς, πριν αφήσετε το αυτοκίνητό σας γιατί μπορεί αυτό να μετακινηθεί και να προκαλέσει τραυματισμό ή ζημιά. Όταν σταθμεύετε, βεβαιωθείτε ότι ο μοχλός ταχυτήτων βρίσκεται στην 1η ή την Όπισθεν, και στα αυτοκίνητα με αυτόματο κιβώτιο στη θέση "Ρ". Να θυμάστε ότι ακόμα και αν ο μοχλός ταχυτήτων βρίσκεται σε μια ταχύτητα ή στην θέση "Ρ" να ενεργοποιείτε πάντα το χειρόφρενο.

⚠ ΠΡΟΕΙΔΟΠΟΙΗΣΗ

Όταν σταθμεύετε το αυτοκίνητο με εξαιρετικά κρύο καιρό, ακολουθήστε την παρακάτω διαδικασία:

- 1) Ενεργοποιήστε το χειρόφρενο.
- 2) Επιλέξτε στο μηχανικό κιβώτιο όπισθεν ή πρώτη ταχύτητα, ή στο αυτόματο κιβώτιο "Ρ" (Στάθμευση).
- 3) Με τον κνητήριο σβηστό, βγείτε από το αυτοκίνητο και τοποθετήστε τάκους στους τροχούς.
- 4) Απενεργοποιήστε το χειρόφρενο. Όταν επιστρέψετε στο αυτοκίνητο σας, θυμηθείτε πρώτα να ενεργοποιήσετε το χειρόφρενο και στην συνέχεια να αφαιρέσετε τους τάκους από τους τροχούς.

Πεντάλ

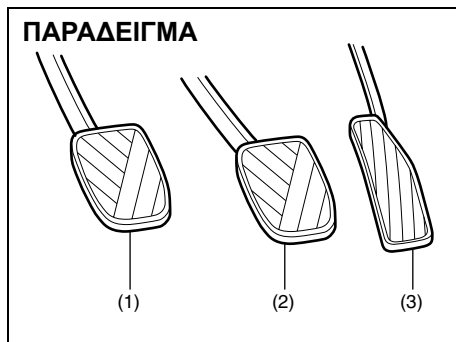

Πεντάλ συμπλέκτη (1)

Το πεντάλ του συμπλέκτη χρησιμοποιείται για την αποσύμπλεξη των τροχών, όταν ξεκινάει ο κινητήρας, όταν σταματάει το αυτοκίνητο ή για την αλλαγή ταχύτητας με την χρήση του μοχλού ταχυτήτων. Η αποσύμπλεξη γίνεται πατώντας το πεντάλ του συμπλέκτη.

ΠΡΟΣΟΧΗ

Μην οδηγείτε έχοντας το πόδι σας πάνω στο πεντάλ του συμπλέκτη. Μπορεί να προκληθεί υπερβολική φθορά, καταστροφή του συμπλέκτη ή και απρόβλεπτη απώλεια της ικανότητας φρεναρίσματος του κινητήρα.

Πεντάλ φρένων (2)

Το SUZUKI σας είναι εφοδιασμένο με δι-σκόφρενα εμπρός - πίσω ή με δισκόφρενα εμπρός και ταμπούρα πίσω. Πατώντας το πεντάλ των φρένων ενεργοποιούνται όλα τα φρένα.

Όταν πατάτε το πεντάλ των φρένων μπορεί μερικές φορές να ακούσετε ένα σφύριγμα. Αυτό είναι φυσιολογικό και οφείλεται σε περιβαλλοντικούς παράγοντες όπως το κρύο, η υγρασία, το χιόνι κ.λπ.

⚠ ΠΡΟΕΙΔΟΠΟΙΗΣΗ

Εάν ο θόρυβος από τα φρένα είναι υπερβολικός και ακούγεται κάθε φορά που πατάτε το πεντάλ, πρέπει να απευθυνθείτε σε ένα Επίσημο Συνεργείο SUZUKI για να ελέγξει τα φρένα.

⚠ ΠΡΟΕΙΔΟΠΟΙΗΣΗ

Μην “κουράζετε” τα φρένα πατώντας τα συνεχώς ή έχοντας το πόδι σας πάνω στο πεντάλ. Θα προκληθεί υπερθέρμανση στα φρένα, με αποτέλεσμα απρόβλεπτη συμπεριφορά κατά το φρενάρισμα, μεγαλύτερη απόσταση φρεναρίσματος ή ζημιά στο σύστημα φρένων.

Πεντάλ γκαζιού (3)

Το πεντάλ γκαζιού ρυθμίζει τον αριθμό στροφών του κινητήρα. Πατώντας το πεντάλ, αυξάνετε την ισχύ που αποδίδει ο κινητήρας και την ταχύτητα κίνησης του αυτοκινήτου.

Μοχλός Ταχυτήτων

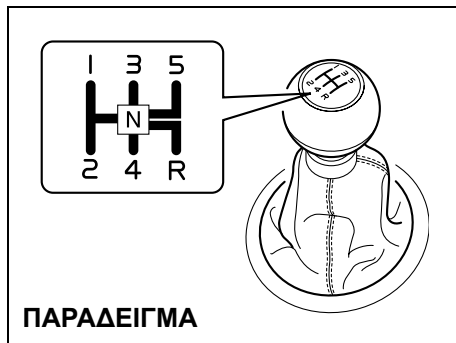

63J051

Το όχημά σας είναι εξοπλισμένο με ένα χειροκίνητο εμπρόσθιο άξονα μετάδοσης. Ο μοχλός ταχυτήτων για τον τύπο του εμπρόσθιου άξονα εμφανίζεται. Για λεπτομέρειες σχετικά με την χρήση της μετάδοσης, δείτε το “Χρησιμοποιώντας το κιβώτιο ταχυτήτων” στο τμήμα “ΟΔΗΓΩΝΤΑΣ ΤΟ ΑΥΤΟΚΙΝΗΤΟ ΣΑΣ”.

Τάπα Συμπλήρωσης Καυσίμου

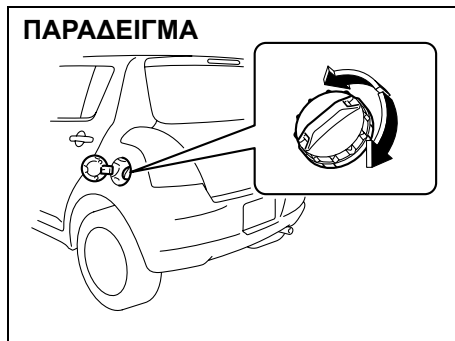

63J053



62J058

Η τάπα συμπλήρωσης καυσίμου βρίσκεται στην πίσω αριστερή πλευρά του αυτοκινήτου. Το καπάκι συμπλήρωσης καυσίμου μπορεί να ξεκλειδώσει τραβώντας πάνω το μοχλό ανοίγματος που βρίσκεται τοποθετημένος στην εξωτερική πλευρά του καθίσματος του οδηγού και κλειδώνει απλά κλείνοντας το καπάκι.

⚠ ΠΡΟΕΙΔΟΠΟΙΗΣΗ

Βγάλτε το καπάκι συμπλήρωσης καυσίμου σιγά. Το καύσιμο ίσως είναι υπό πίεση και ψεκάζει προς τα έξω, προκαλώντας τραυματισμό.

⚠ ΠΡΟΕΙΔΟΠΟΙΗΣΗ

Η βενζίνη είναι εξαιρετικά εύφλεκτη. Μην καπνίζετε όταν ανεφοδιάζετε το αυτοκίνητο σας με βενζίνη και βεβαιωθείτε ότι δεν υπάρχουν κοντά φλόγες ή σπινθήρες.

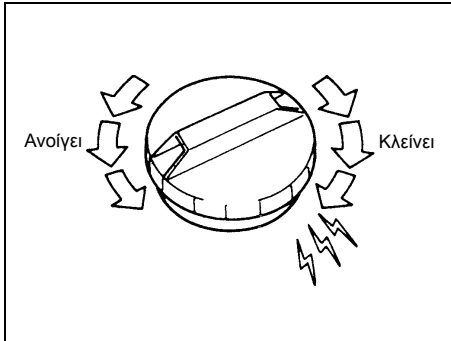

60G069

Η τάπα του ρεζερβουάρ έχει ένα χαρακτηριστικό ήχο ασφάλισης.

- Για να την αφαιρέσετε, γυρίστε την αριστερόστροφα. Γυρίστε την τάπα αργά, για να διαφύγουν τυχόν αέρια.
- Για να τοποθετήσετε την τάπα γυρίστε τη δεξιόστροφα και σφίξτε την μέχρι να ακούσετε μερικά χαρακτηριστικά κλικ. Αυτά τα κλικ επιβεβαιώνουν ότι η τάπα έχει ασφαλίσει.

⚠ ΠΡΟΕΙΔΟΠΟΙΗΣΗ

Εάν χρειαστεί να αντικαταστήσετε την τάπα του ρεζερβουάρ, χρησιμοποιήστε μια τάπα της SUZUKI. Η χρήση διαφορετικής τάπας μπορεί να έχει σαν αποτέλεσμα την δυσλειτουργία του συστήματος καυσίμου ή του συστήματος εκπομπής καυσαερίων. Ακόμα μπορεί να προκαλέσει διαρροή βενζίνης σε περίπτωση ατυχήματος.

Αναδιπλούμενα Πίσω Καθίσματα

Οι πίσω θέσεις του αυτοκινήτου σας μπορούν να αναδιπλωθούν προς τα εμπρός παρέχοντας έτσι επιπλέον χώρο αποσκευών.

Για να διπλώσετε τα πίσω καθίσματα προς τα εμπρός:

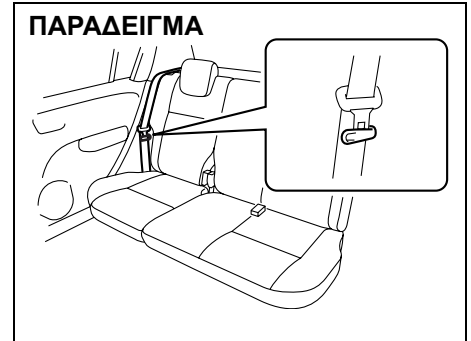

63J018

- 1) Γαντζώστε το ρέλι και το έλασμα μανδάλωσης των εξωτερικών ζωνών τριών σημείων (εάν εξοπλίζεται) στις κρεμάστρες ζωνών.

ΠΡΟΣΟΧΗ

- Όταν κινείτε μια ράχη καθίσματος, σιγουρευτείτε ότι και το έλασμα μανδάλωσης και το ρέλι της ζώνης γαντζώνεται στις κρεμάστρες των ζωνών ασφαλείας έτσι ώστε οι ζώνες ασφαλείας να μην πιάνονται από τη ράχη του καθίσματος, την άρθρωση του καθίσματος, ή το μάνδαλο του καθίσματος. Αυτό θα προστατέψει το σύστημα ζωνών ασφαλείας από ζημιά.
- Όταν γαντζώνετε το ρέλι της ζώνης και το έλασμα μανδάλωσης στην κρεμάστρα της ζώνης ασφαλείας, σιγουρευτείτε ότι το έλασμα μανδάλωσης είναι στο άκρο αντίθετο του ρελιού της ζώνης όπως φαίνεται στην εικόνα.
- Σιγουρευτείτε ότι ρέλι της ζώνης δεν είναι στριμμένο.

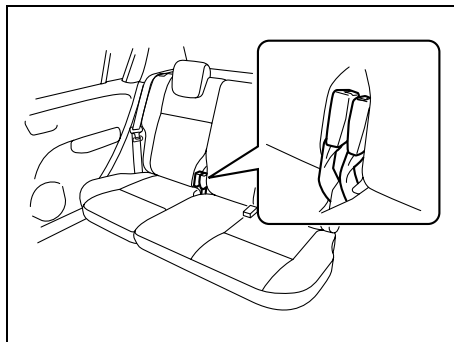

63J128

- 2) Στοιβάξτε τις πόρτες ζωνών ασφαλείας της κεντρικής και της δεξιάς θέσης όπως φαίνεται στην εικόνα.

ΠΡΟΣΟΧΗ

Όταν διπλώνετε την ράχη του οπίσθιου καθίσματος προς τα εμπρός, στοιβάξτε πρώτα τις πόρτες των ζωνών ασφαλείας της κεντρικής και της δεξιάς θέσης μέσα στο κάθισμα. Αυτό βοηθά στο να αποτραπεί το πιάσιμο από το κάθισμα και να καταστραφεί.

- 3) Χαμηλώστε το ρυθμιζόμενο προσκέφαλο (προαιρετικός εξοπλισμός) πλήρως.

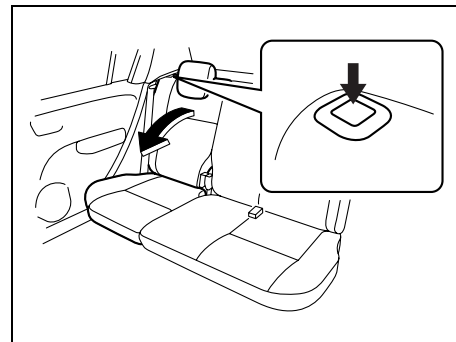

63J056

- 4) Πιέστε το κουμπί απελευθέρωσης στην κορυφή του κάθε διαχωριζόμενου καθίσματος, και διπλώστε τις ράχες των καθισμάτων προς τα εμπρός.

ΠΡΟΣΟΧΗ

Αφού διπλώσετε την ράχη του οπίσθιου καθίσματος προς τα εμπρός, μην επιτρέψτε σε οποιοδήποτε ξένο υλικό να εισαχθεί στο άνοιγμα της κλειδαριάς. Αυτό μπορεί να προκαλέσει ζημιά στο εσωτερικό της κλειδαριάς και να αποτρέψει την ράχη του καθίσματος από το να κλειδωθεί ασφαλώς.

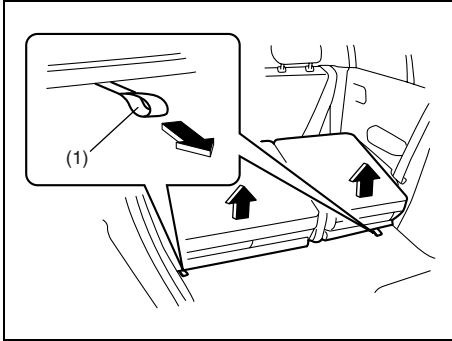

63J057

5) Τραβήξτε τον ιμάντα απελευθέρωσης κλειδώματος (1) προς τα πίσω για να ξεκλειδώσετε το μαξιλάρι καθίσματος.

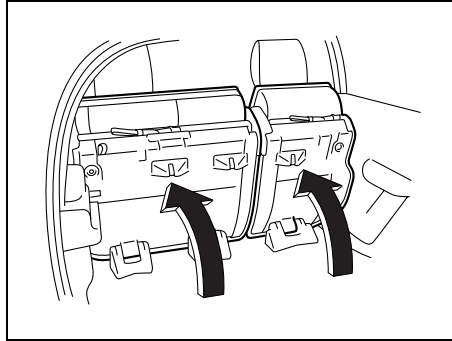

63J058

6) Διπλώστε ολόκληρο το κάθισμα εμπρός.

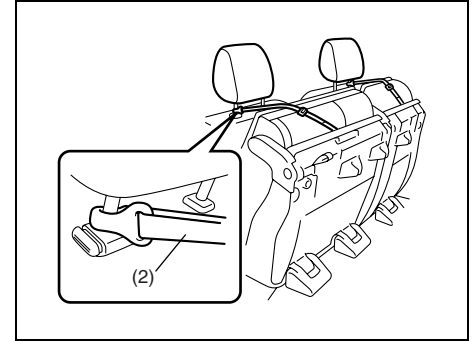

63J059

7) Τραβήξτε έξω τον ιμάντα (2). Γαντζώστε το λουρί (2) στο προσκέφαλο του μπροστινού καθίσματος όπως φαίνεται στην εικόνα.

⚠ ΠΡΟΕΙΔΟΠΟΙΗΣΗ

Όταν απασφαλίζετε το οπίσθιο μαξιλάρι καθίσματος, να είστε προσεκτικός να μην τραυματίσετε το πρόσωπο ή τα χέρια σας με το κάθισμα που αναπηδά.

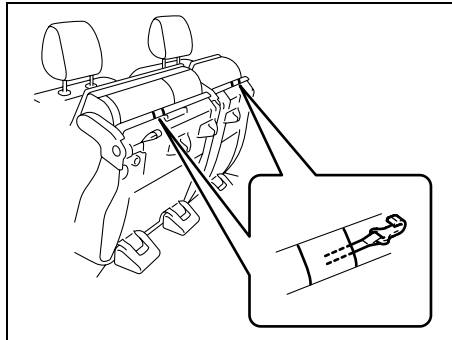

63J126

ΠΡΟΣΟΧΗ

Κατά την σφάλιση του διπλωμένου οπίσθιου καθίσματος με ιμάντα, ρυθμίστε το μήκος του ιμάντα έτσι ώστε το οπίσθιο κάθισμα να μην κινείται.

⚠ ΠΡΟΕΙΔΟΠΟΙΗΣΗ

Οι αποσκευές ή άλλα φορτία πρέπει να τοποθετούνται στον χώρο αποσκευών με την πλάτη του πίσω καθίσματος σε όρθια θέση όταν αυτό είναι εφικτό. Εάν χρειάζεται να μεταφέρετε αποσκευές στον χώρο των επιβατών με την πλάτη του πίσω καθίσματος διπλωμένη προς τα εμπρός, βεβαιωθείτε ότι οι αποσκευές είναι καλά στερεωμένες γιατί διαφορετικά μπορεί να μετακινηθούν και να προκαλέσουν τραυματισμό. Ποτέ μην τοποθετείτε αποσκευές πιά από τις πλάτες των καθισμάτων.

Για να επιστρέψει το κάθισμα στην κανονική θέση, ακολουθήστε τη κατωτέρω διαδικασία.

- 1) Απαγκιστρώστε τον ιμάντα και στοιβάξτε τον μετά αφού τον διπλώσετε.

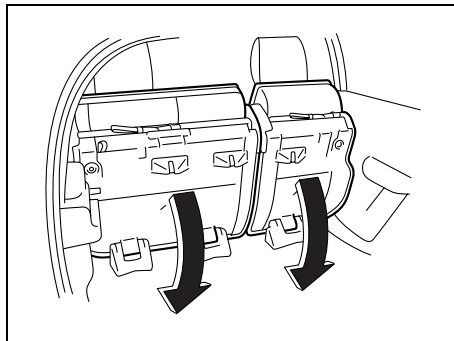

63J129

- 2) Τραβήξτε κάτω το μαξιλάρι καθίσματος έως ότου κλειδώσει επί τόπου.

⚠ ΠΡΟΕΙΔΟΠΟΙΗΣΗ

Κατά την επιστροφή του οπίσθιου μαξιλαριού καθίσματος στην κανονική θέση, προσέξτε το δάχτυλό σας να μην πιαστεί μεταξύ της κλειδαριάς και του πατώματος.

ΠΡΟΣΟΧΗ

- Κατά την επιστροφή του οπίσθιου μαξιλαριού καθίσματος στην κανονική θέση, σιγουρευτείτε ότι δεν υπάρχει τίποτα γύρω από τον επικρουστήρα. Αυτό αποτρέπει το μαξιλάρι καθίσματος να κλειδωθεί ασφαλώς.
- Κατά την επιστροφή του οπίσθιου μαξιλαριού καθίσματος στην κανονική θέση, σιγουρευτείτε ότι δεν υπάρχει τίποτα κάτω από το μαξιλάρι. Αυτό αποτρέπει τη ζημία στο μαξιλάρι καθίσματος.

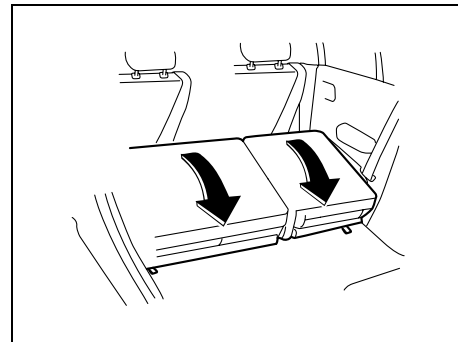

63J130

- 3) Αυξήστε το ράχη καθίσματος έως ότου κλειδώνει στη θέση.

Μετά την επιστροφή του καθίσματος, προσπαθήστε να μετακινήσετε το κάθισμα

και τη ράχη του καθίσματος για να σιγουρευτείτε ότι είναι ασφαλώς μανδαλωμένα.

▲ ΠΡΟΕΙΔΟΠΟΙΗΣΗ

Μην βάζετε το χέρι σας στο άνοιγμα της κλειδαριάς της ράχης του οπίσθιου καθίσματος, ή το δάχτυλό σας μπορεί να πιαστεί και να τραυματιστείτε.

ΚΛΕΙΔΩΝΕΙ



ΞΕΚΛΕΙΔΩΝΕΙ



63J131

ΠΡΟΣΟΧΗ

Αφού εξασφαλίσετε την ράχη του οπίσθιου καθίσματος, σιγουρευτείτε ότι είναι κλειδωμένη ασφαλώς. Εάν δεν είναι, θα δείτε το κόκκινο γύρω από το κουμπί απελευθέρωσης.

ΠΡΟΣΟΧΗ

- Κατά την επιστροφή της ράχης του οπίσθιου καθίσματος στην κανονική θέση, μην επιτρέψετε σε οποιοδήποτε ξένο υλικό να εισαχθεί στο άνοιγμα της κλειδαριάς. Αυτό μπορεί να αποτρέψει την ράχη του καθίσματος από το να κλειδώσει ασφαλώς.
- Κατά την επιστροφή της ράχης του οπίσθιου καθίσματος στην κανονική θέση, βεβαιωθείτε ότι τη χειρίζεστε προσεκτικά με το χέρι για να αποφύγετε οποιαδήποτε ζημία στην ίδια την κλειδαριά. Μην την ωθείτε με τη χρησιμοποίηση κάποιου υλικού ή με την εφαρμογή υπερβολικής δύναμης.
- Δεδομένου ότι η κλειδαριά έχει σχεδιαστεί αποκλειστικά για την ασφάλιση της ράχης του οπίσθιου καθίσματος, μην την χρησιμοποιήσετε για οποιοδήποτε άλλο σκοπό. Η λανθασμένη χρήση της μπορεί να προκαλέσει ζημία στο εσωτερικό της κλειδαριάς και να αποτρέψει τη ράχη του καθίσματος, από το να κλειδώσει ασφαλώς.

Σκίαστρο

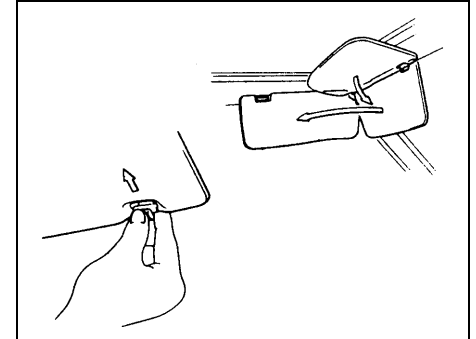

60A158

Τα σκίαστρα μπορεί να κατεβούν για να μην σας ενοχλεί ο ήλιος που περνάει μέσα από το παρμπρίζ, ή μπορούν να απαγγιστρωθούν από την βάση τους και να στραφούν στο πλάι για να μην σας ενοχλεί ο ήλιος από τα πλαινά παράθυρα.

ΠΡΟΣΟΧΗ

Όταν απαγγιστρώνετε το σκίαστρο από την βάση του ή το βάζετε πάλι στην κανονική του θέση, πιάνετε το από το πλαστικό μέρος του γιατί διαφορετικά μπορεί να φθαρεί.

Διακόπτης Εσωτερικού Φωτισμού

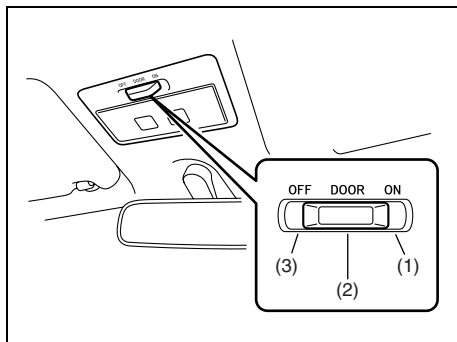

63J060

Ο διακόπτης αυτός έχει τρεις θέσεις που λειτουργούν ως εξής:

- (1) Το φως ανάβει και παραμένει αναμμένο, ανεξάρτητα από το εάν η πόρτα του οδηγού είναι ανοικτή ή όχι.
- (2) Το φως ανάβει μόνο όταν η πόρτα είναι ανοικτή.

Όταν κλείσετε όλες τις πόρτες, το φως θα παραμείνει περίπου 15 δευτερόλεπτα και μετά θα εξασθενήσει. Εάν εισάγετε τό κλειδί στο κεντρικό διακόπτη τότε η λυχνία ένδειξης θα εξασθενήσει αμέσως.

Όταν απομακρύνετε το κλειδί από τον κεντρικό διακόπτη, το φως θα ανάψει για περίπου 15 δευτερόλεπτα και μετά θα εξασθενήσει.

- (3) Το φως παραμένει σβηστό, ακόμα και αν η πόρτα του οδηγού είναι ανοικτή.

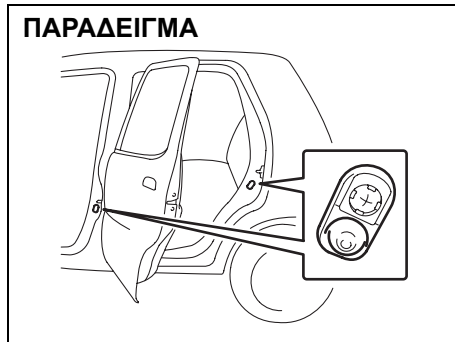

63J061

ΣΗΜΕΙΩΣΗ:

Ανάλογα με τις προδιαγραφές του αυτοκινήτου, εξαρτάται και ο αριθμός των πορτών που έχουν σχέση με την λειτουργία του εσωτερικού φωτισμού. Εάν υπάρχει διακόπτης με ελαστικό κάλυμμα προστασίας στο άνοιγμα της πόρτας όπως φαίνεται στο σχέδιο, τότε η πόρτα έχει σχέση με την λειτουργία του εσωτερικού φωτισμού. Η πίσω πόρτα συμπεριλαμβάνεται σε αυτή την λειτουργία ακόμα και χωρίς το ελαστικό προστασίας.

Θερμαινόμενα Εμπρός Καθίσματα (προαιρετικός εξοπλισμός)

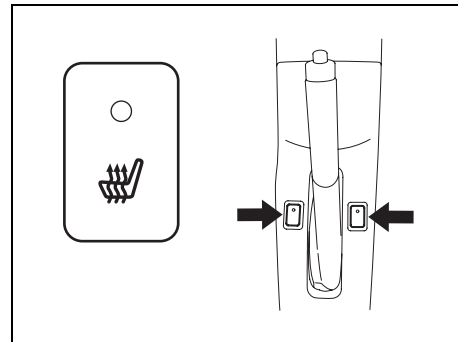

63J183

Με το κλειδί ανάφλεξης στη θέση "ON", πιάστε τον ένα ή, και τους δύο διακόπτες θέρμανσης καθίσματος να θερμάνετε τα καθίσματα που θέλετε. Η ενδεικτική λυχνία κάτω από τον διακόπτη θα ανάψει επίσης. Για να σβήσετε τα θερμαινόμενα καθίσματα, πιάστε πάλι το διακόπτη. Η ενδεικτική λυχνία κάτω από τον διακόπτη θα σβύσει.

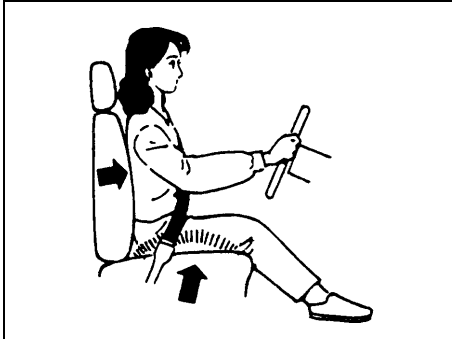

86G064

⚠ ΠΡΟΕΙΔΟΠΟΙΗΣΗ

Η λανθασμένη χρήση του θερμαινόμενου καθίσματος μπορεί να αποδειχθεί επικίνδυνη. Κάποιος μπορεί να υποστεί έγκαυμα ακόμα και αν η θερμοκρασία είναι χαμηλή, εάν φορά λεπτό παντελόνι ή σορτς και αφήσει το θερμαινόμενο κάθισμα ανοικτό για μεγάλο διάστημα.

Αποφύγετε την χρήση του θερμαινόμενου καθίσματος για τους εξής επιβάτες:

- Άνθρωποι που αντιμετωπίζουν μειωμένη αίσθηση στα πόδια, συμπεριλαμβανομένων των ηλικιωμένων και εκείνων με αναπηρία.

(Συνεχίζεται)

⚠ ΠΡΟΕΙΔΟΠΟΙΗΣΗ

(Συνεχίζεται)

- Μικρά παιδιά, ή κάποιος με ευαίσθητο δέρμα.
- Άνθρωποι που είναι ξάγρυπνοι ή κάτω από επήρεια αλκοόλ ή άλλων φαρμάκων που τους καθιστούν κουρασμένους.

ΠΡΟΣΟΧΗ

Για την αποφυγή ζημιάς στο στοιχείο θέρμανσης:

- Τα εμπρός καθίσματα δεν πρέπει να δέχονται δυνατά κτυπήματα, όπως παιδιά να πηδάνε επάνω τους.
- Μην καλύπτετε το κάθισμα με μονωτικά υλικά όπως κουβέρτες ή καλύματα.

Αναπτήρας και Σταχτοδοχείο (προαιρετικός εξοπλισμός)

ΠΑΡΑΔΕΙΓΜΑ

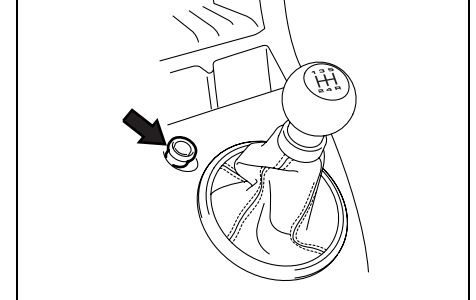

63J184

Αναπτήρας

Για να χρησιμοποιήσετε τον αναπτήρα, πιέστε τον τελείως μέσα στην υποδοχή του και αφήστε τον. Αυτόματα θα πυρρακτώσει και θα πεταχτεί έξω, στην κανονική του θέση, όταν είναι έτοιμος για χρήση.

ΠΡΟΣΟΧΗ

Για να αποφύγετε ζημιά στη υποδοχή του αναπτήρα, μην τον χρησιμοποιείτε σαν πρίζα παροχής ρεύματος για άλλα αξεσουάρ. Τα φως μερικών αξεσουάρ μπορεί να προκαλέσουν ζημιά στον εσωτερικό μηχανισμό της υποδοχής του αναπτήρα.

Σταχτοδοχείο

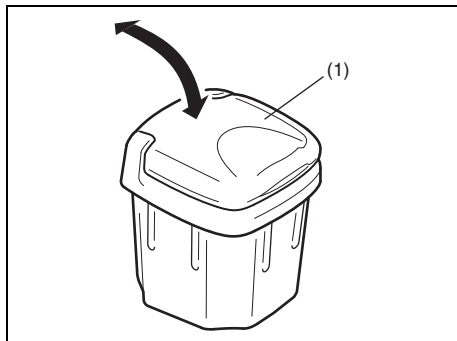

63J041

Μπορείτε να τοποθετήσετε σταχτοδοχείο (1) σε μία από τις θέσεις ποτηριών της κεντρικής κονσόλας.

⚠ ΠΡΟΕΙΔΟΠΟΙΗΣΗ

Βεβαιωθείτε ότι όλα τα τσιγάρα έχουν σβήσει, προτού κλείσετε τα σταχτοδοχεία. Ποτέ μην πετάτε απορρίματα στα σταχτοδοχεία: υπάρχει κίνδυνος πυρκαγιάς.

Χειρολαβές (προαιρετικός εξοπλισμός)

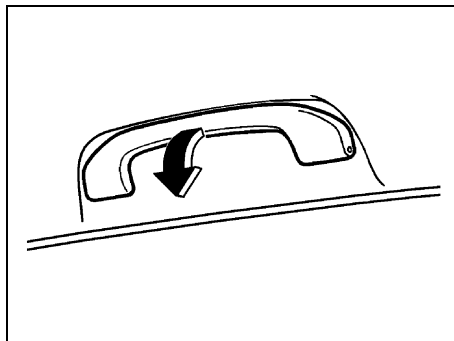

54G249

Υπάρχουν χειρολαβές για την άνεση των επιβατών.

ΠΡΟΣΟΧΗ

Γιά να μην καταστρέψετε τις χειρολαβές καθώς και την εσωτερική επένδυση, μην κρεμιέστε από την χειρολαβές.

Καπό

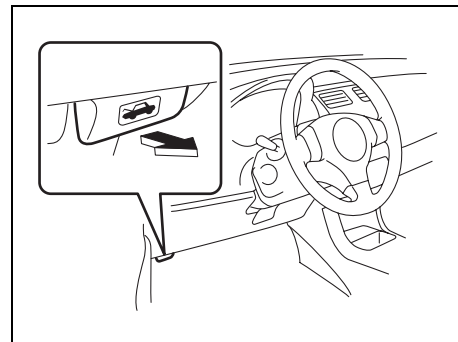

62J064

Για να ανοίξετε το καπό του κινητήρα:

- 1) Τραβήξτε τον μοχλό απασφάλισης του, που βρίσκεται στην εξωτερική πλευρά του ταμπλό από την πλευρά του οδηγού. Έτσι απασφαλίζεται η πρώτη σκάλα της κλειδαριάς του καπό.

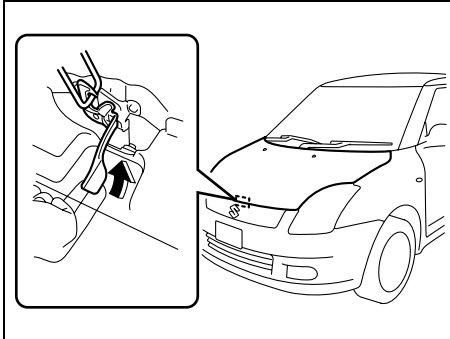

- 2) Ωθήστε τον μοχλό απελευθέρωσης κάτω από το καπό με το δάχτυλό σας επάνω, όπως φαίνεται στην εικόνα. Ενώ πιέζετε το μοχλό, ανασηκώστε το καπώ.

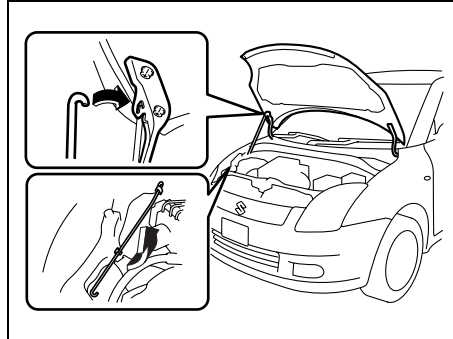

- 3) Σηκώστε το καπό όσο χρειάζεται και στηρίξτε το με το ειδικό στήριγμα.

Για το κλείσιμο του καπό της μηχανής:

- 1) Ανυψώστε την κουκούλα επάνω ελαφρώς και αφαιρέστε τη ράβδο στήριξης από την τρύπα. Βάλτε τη ράβδο στηριγμάτων πίσω στο συνδετήρα εκμετάλλευσης.
- 2) Χαμηλώστε την κουκούλα κοντά στον προφυλακτήρα, κατόπιν αφήστε την να πέσει κάτω.
Σιγουρευτείτε ότι η κουκούλα είναι ασφαλώς μανδαλωμένη μετά από το κλείσιμο.

⚠ ΠΡΟΕΙΔΟΠΟΙΗΣΗ

Βεβαιωθείτε πριν ξεκινήσετε, ότι το καπό είναι εντελώς κλειστό και σωστά ασφαλισμένο. Εάν δεν είναι κλειστό σωστά, μπορεί ξαφνικά την ώρα που οδηγείτε να ανοίξει, και εμποδίζοντας την ορατότητα σας να προκληθεί ατύχημα.

Θέση Ποτηριών (προαιρετικός εξοπλισμός)

Εμπρός



63J185

Πίσω

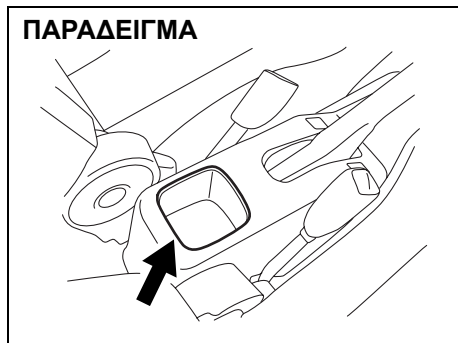

63J067

Υπάρχουν θέσεις ποτηριών στην κεντρική κονσόλα.

⚠ ΠΡΟΕΙΔΟΠΟΙΗΣΗ

Μην τοποθετείτε στις θέσεις ποτηριών ποτήρια με καυτά υγρά ή αιχμηρά ή σκληρά αντικείμενα. Σε περίπτωση ατυχήματος μπορεί να εκσφενδονιστούν και να σας τραυματίσουν.

Σημεία Ρυμούλκησης

Εμπρός

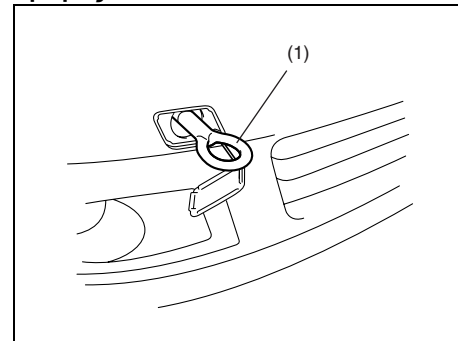

63J117

Ο γάντζος ρυμούλκησης (1) παρέχεται στο μέτωπο του οχήματος για χρήση σε καταστάσεις έκτακτης ανάγκης.

Για να εγκαταστήσετε το γάντζο (1), ακολουθήστε τη διαδικασία κατωτέρω.

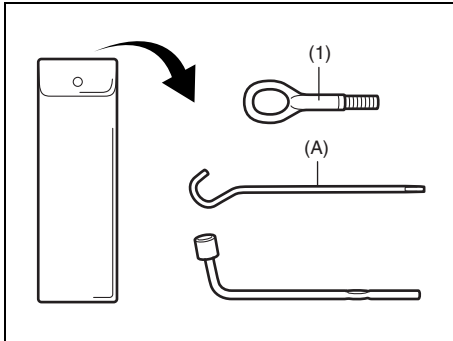

63J118

1) Πάρτε το γάντζο ρυμούλκησης (1) και τη λαβή του γρύλου (A). Ο γάντζος ρυμούλκησης και η λαβή γρύλου στο σάκο αποθήκευσης στοιβάζεται ακριβώς κάτω από την εφεδρική ρόδα στο διαμέρισμα αποσκευών.

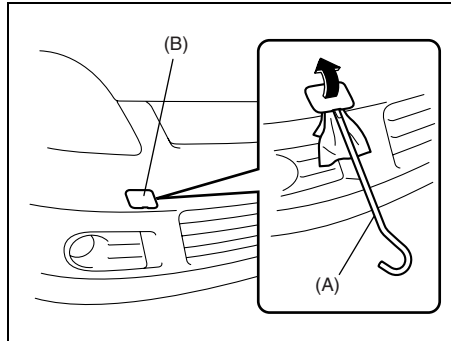

63J119

2) Αφαιρέστε το κάλυμμα (B) με τη χρησιμοποίηση της λαβής του γρύλου (A) καλυμμένης με ένα μαλακό ύφασμα όπως φαίνεται στην εικόνα.

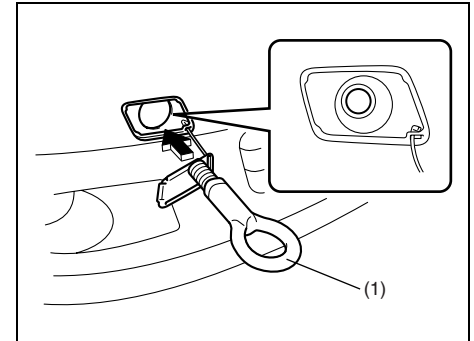

63J120

3) Τοποθετήστε το γάντζο ρυμούλκησης (1) με το χέρι.

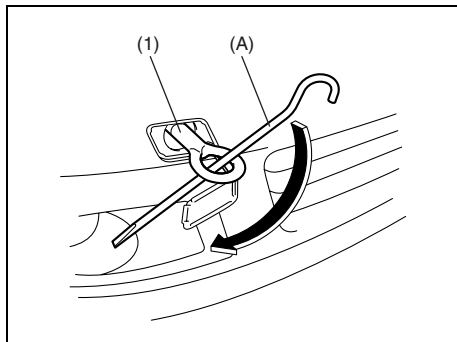

63J121

4) Για να σφίξετε το γάντζο ρυμούλκησης (1), γυρίστε το δεξιόστροφα με τη χρησιμοποίηση της λαβής του γρύλου (A) έως ότου εγκατασταθεί ασφαλώς ο γάντζος (1).

Για να αφαιρέσετε το γάντζο ρυμούλκησης (1), αντιστρέψτε τη διαδικασία που χρησιμοποίησατε για να εγκαταστήσετε το γάντζο ρυμούλκησης.

Πίσω

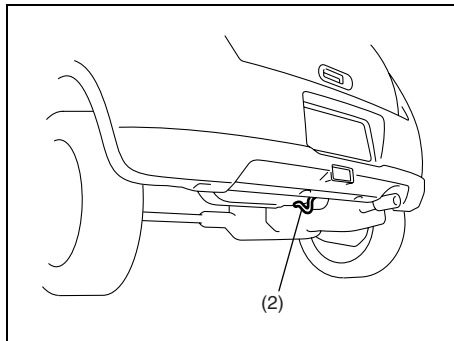

63J186

Ο γάντζος του πλαισίου (2) παρέχεται στο οπίσθιο τμήμα του οχήματος για χρήση στις καταστάσεις έκτακτης ανάγκης.

Γιά να ρυμουκλήσετε το όχημα σας στον δρόμο ή τον αυτοκινητόδρομο, ακολουθήστε τις οδηγίες της “Ρυμούλκηση” στο τμήμα “ΣΕ ΠΕΡΙΠΤΩΣΗ ΑΝΑΓΚΗΣ” ή “ΦΟΡΤΩΜΑ ΑΥΤΟΚΙΝΗΤΟΥ ΚΑΙ ΡΥΜΟΥΛΚΗΣΗ”.

⚠ ΠΡΟΕΙΔΟΠΟΙΗΣΗ

Μην χρησιμοποιείτε τους γάντζους (1) και (2) για να ρυμουκλήσετε (ή να ρυμουκληθείτε από) άλλο όχημα στο δρόμο ή την εθνική οδό. Αυτοί οι γάντζοι σχεδιάζονται για χρήση σε καταστάσεις έκτακτης ανάγκης και χρήση θαλάσσιων μεταφορών μόνο.

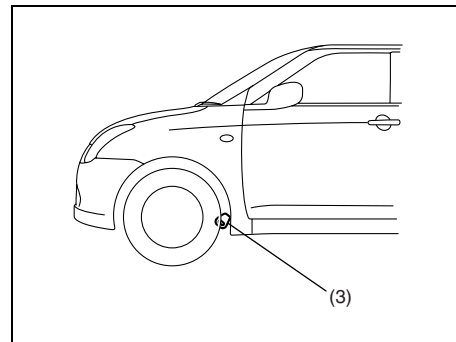

63J123

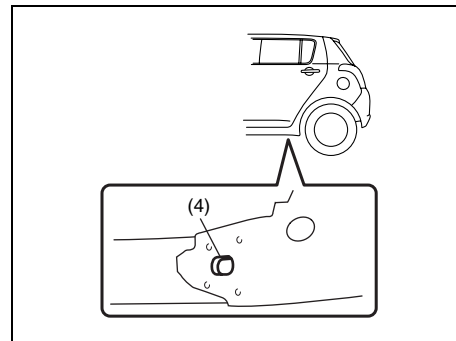

63J187

Τα άγκιστρα (3) και οι υποδοχές στο πλαίσιο (4) χρησιμοποιούνται μόνο για μεταφορά με πλοίο.

Εργαλεία Αλλαγής Τροχού

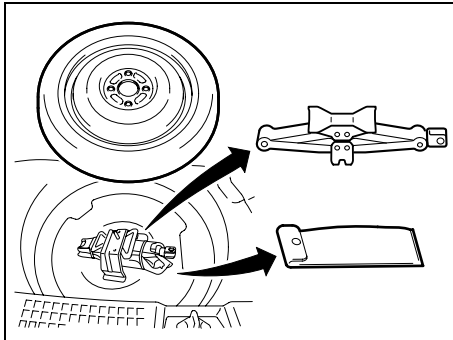

63J170

εφεδρική ρόδα στο διαμέρισμα αποσκευών.

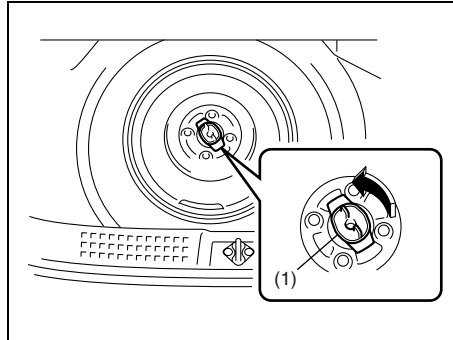

63J109

Για να αφαιρέσετε την εφεδρική ρόδα, γυρίστε το μπουλόνι της (1) αντίθετα προς τη φορά των δεικτών του ρολογιού και αφαιρέστε τη.

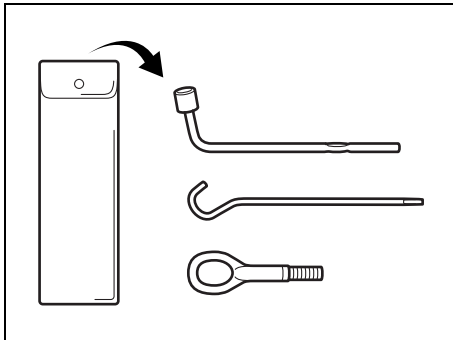

63J069

Ο γρύλος, ο σφιγκτήρας τροχών, η λαβή του γρύλου (και ο γάντζος ρυμούλκησης) στοιβάζεται ακριβώς κάτω από την

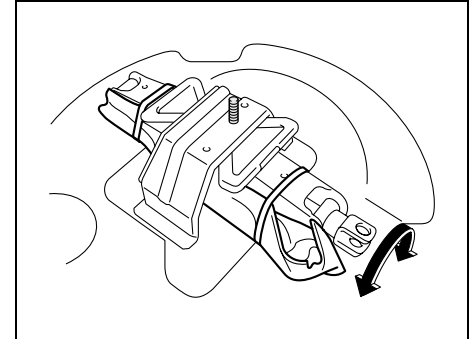

63J189

Για να βγάλετε τον γρύλο, γυρίστε αριστερόστροφα τον άξονά του και τραβήξτε τον έξω από την θέση του. Για να τον αποθηκεύσετε, βάλτε τον στη θέση του και γυρίστε τον άξονα του δεξιόστροφα μέχρι να στερεωθεί σωστά στην θέση του.

⚠ ΠΡΟΕΙΔΟΠΟΙΗΣΗ

Ο γρύλος πρέπει να χρησιμοποιείται μόνο για την αλλαγή των τροχών. Είναι πολύ σημαντικό να διαβάσετε τις οδηγίες για την χρήση του στο κεφάλαιο ΣΕ ΠΕΡΙΠΤΩΣΗ ΑΝΑΓΚΗΣ προτού τον χρησιμοποιήσετε.

⚠ ΠΡΟΕΙΔΟΠΟΙΗΣΗ

Μετά από την χρήση των εργαλείων αλλαγής ελαστικών, βεβαιωθείτε ότι τα στοιβάξατε ασφαλώς διαφορετικά μπορούν να προκαλέσουν τον τραυματισμό σε περίπτωση πρόκλησης ατυχήματος.

Τσέπη Πλάτης Εμπρός Καθίσματος (προαιρετικός εξοπλισμός)

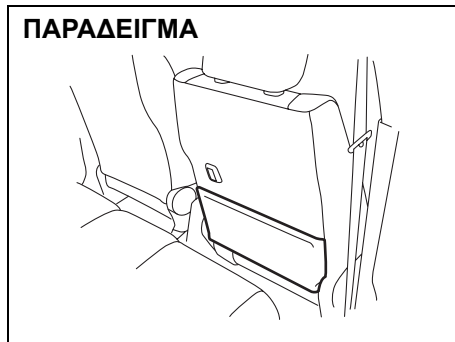

63J153

Η τσέπη αυτή χρησιμεύει για να τοποθετούνται ελαφρά και μαλακά αντικείμενα όπως γάντια, εφημερίδες ή περιοδικά.

⚠ ΠΡΟΕΙΔΟΠΟΙΗΣΗ

Μην τοποθετείτε στην τσέπη σκληρά ή εύθραυστα αντικείμενα. Σε περίπτωση ατυχήματος, αντικείμενα όπως μπουκάλια, κονσέρβες κ.λπ. μπορούν να τραυματίσουν τους επιβάτες των πίσω καθισμάτων.

Κρεμαστάρι Αγορών Ράχης Καθίσματος (προαιρετικός εξοπλισμός)

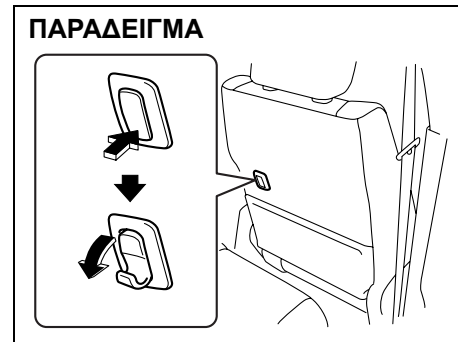

63J154

Μπορείτε να κρεμάσετε την τσάντα με ψώνια ή άλλα κατάλληλα αντικείμενα στο κρεμαστάρι.

Αυτό το κρεμαστάρι δεν έχει σχεδιαστεί για μεγάλα ή βαριά αντικείμενα.

**Συρτάρι Καθίσματος
(προαιρετικός εξοπλισμός)**

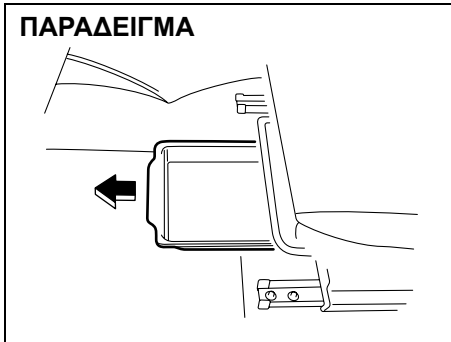

63J073

Ο δίσκος βρίσκεται κάτω από το κάθισμα του μπροστινού επιβάτη. Τραβήξτε τη λαβή προς τα εμπρός για να σύρετε έξω το δίσκο. Βεβαιωθείτε ότι το συρτάρι βρίσκεται πλήρως μέσα προτού οδηγήσετε.

**Κάλυμμα Χώρου Αποσκευών
(προαιρετικός εξοπλισμός)**

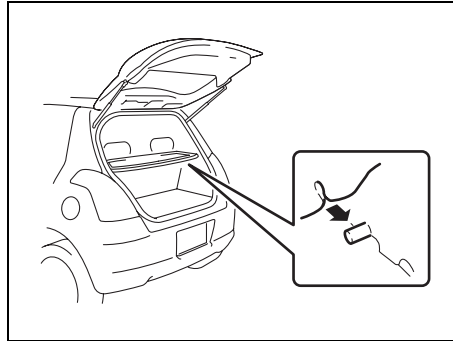

63J074

Αποσκευές ή άλλα φορτία που τοποθετείτε στον χώρο αποσκευών μπορούν να σκεπαστούν με το κάλυμμα.

⚠ ΠΡΟΕΙΔΟΠΟΙΗΣΗ

Μην μεταφέρετε αντικείμενα τοποθετημένα πάνω στο κάλυμμα του χώρου αποσκευών, ακόμα και αν αυτά είναι μικρά και ελαφρά. Σε περίπτωση ατυχήματος μπορεί αυτά να εκσφενδονιστούν και να προκαλέσουν τραυματισμό, ή μπορεί να εμποδίζουν την ορατότητα του οδηγού προς τα πίσω.

**Φωτισμός Χώρου Αποσκευών
(προαιρετικός εξοπλισμός)**

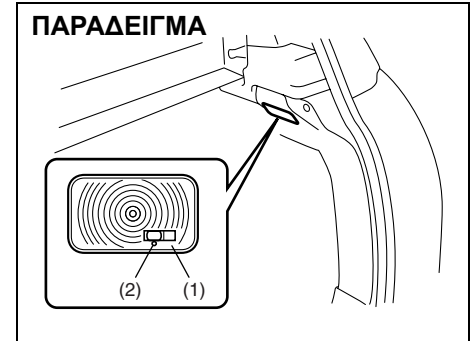

63J075

Όταν ανοίγετε την πίσω πόρτα με τον διακόπτη φωτός του διαμερίσματος των αποσκευών στην θέση "ON" (1), το φως ανάβει και παραμένει αναμένο όσο η πίσω πόρτα είναι ανοικτή.

Όταν ο διακόπτης φωτός του διαμερίσματος των αποσκευών είναι στην θέση "OFF" (2), το φως παραμένει σβηστό ανεξάρτητα από το αν η πίσω πόρτα είναι ανοικτή ή κλειστή.

ΠΡΟΣΟΧΗ

Μην αφήνετε την πίσω πόρτα ανοικτή με τον διακόπτη φωτός του διαμερίσματος των αποσκευών στην θέση "ON" για πολλή ώρα, αλλιώς η μπαταρία θα αδειάσει.

Κεραία Ραδιοφώνου

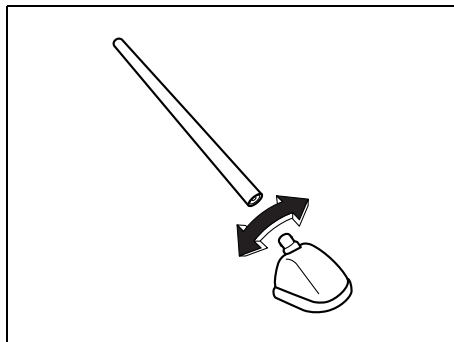

63J055

Η κεραία του ραδιοφώνου είναι αφαιρούμενη. Για να αφαιρέσετε την κεραία, γυρίστε τη αντίθετα από τη φορά των δεικτών του ρολογιού. Για να επανατοποθετήσετε την κεραία, βιδώστε την δεξιόστροφα με το χέρι.

ΠΡΟΣΟΧΗ

Για να αποφύγετε τη ζημία στη ραδιοφωνική κεραία:

- Αφαιρέστε την κεραία κατά τη χρησιμοποίηση ενός αυτόματου πλυντηρίου αυτοκινήτων.
- Αφαιρέστε την κεραία όταν αυτή χτυπά κάτι όπως ένα χαμηλό ταβάνι σε ένα εσωτερικό χώρο στάθμευσης ή όταν τοποθετείτε ένα κάλυμα αυτοκινήτου πάνω από το αυτοκίνητό σας.

ΟΔΗΓΩΝΤΑΣ ΤΟ ΑΥΤΟΚΙΝΗΤΟ ΣΑΣ

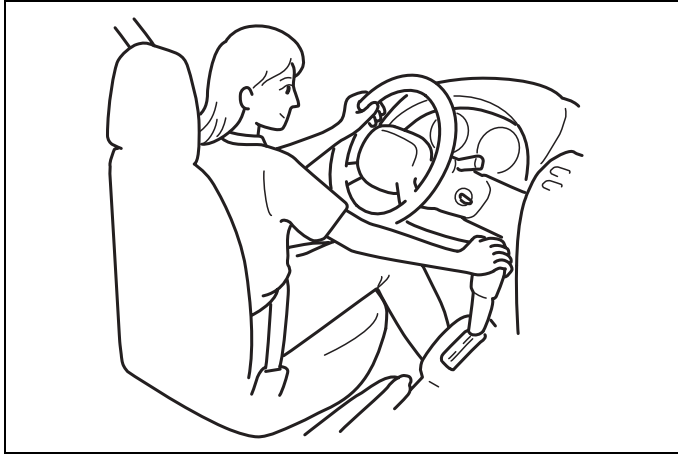

60G408

Προειδοποίηση για Καυσαέρια	5-1
Λίστα Καθημερινών Ελέγχων	5-2
Κατανάλωση Ελαίου	5-3
Ξεκινώντας τον Κινητήρα	5-3
Χρησιμοποιώντας το Κιβώτιο Ταχυτήτων	5-4
Φρενάρισμα	5-5
Ροντάρισμα	5-8
Καταλύτης	5-8
Για Καλύτερη Οικονομία Καυσίμου	5-9

Προειδοποίηση για Καυσαέρια

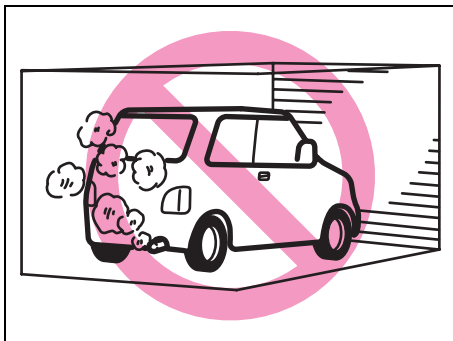

52D147

⚠ ΠΡΟΕΙΔΟΠΟΙΗΣΗ

Αποφύγετε την εισπνοή καυσαερίων. Τα καυσαέρια περιέχουν μονοξείδιο του άνθρακα, ένα επικίνδυνο άοσμο και άχρωμο αέριο. Επειδή είναι δύσκολο να ανιχνεύσετε την παρουσία του, βεβαιωθείτε ότι έχετε λάβει τις παρακάτω προφυλάξεις, ώστε να μην μπει στο αυτοκίνητό σας μονοξείδιο του άνθρακα.

- Μην αφήνετε σε λειτουργία τον κινητήρα, όταν είστε μέσα σε γκαράζ ή άλλους κλειστούς χώρους.

(Συνεχίζεται)

⚠ ΠΡΟΕΙΔΟΠΟΙΗΣΗ

(Συνεχίζεται)

- Μην σταθμεύετε με τον κινητήρα σε λειτουργία για μεγάλα χρονικά διαστήματα, ακόμα και σε ανοικτό χώρο. Εάν είναι αναγκαίο να παραμείνετε μέσα στο αυτοκίνητο για λίγο, και με τον κινητήρα σε λειτουργία, βεβαιωθείτε ότι ο μοχλός εισόδου αέρα βρίσκεται στην θέση **ΕΞΩΤΕΡΙΚΟΣ ΑΕΡΑΣ** και ο ανεμιστήρας λειτουργεί σε υψηλή ταχύτητα.
- Μην οδηγείτε το αυτοκίνητο με την πίσω πόρτα ή το πορτ μπαγκάζ ανοικτά. Εάν είναι αναγκαίο να οδηγήσετε το αυτοκίνητο με την πίσω πόρτα ή το πορτ μπαγκάζ ανοικτά, βεβαιωθείτε ότι η ηλιοροφή (προαιρετικός εξοπλισμός) και όλα τα παράθυρα είναι κλειστά, και ο ανεμιστήρας λειτουργεί στην υψηλή ταχύτητα και με τον επιλογέα στην θέση **“ΦΡΕΣΚΟΣ ΑΕΡΑΣ”**.
- Για την σωστή λειτουργία του συστήματος εξαερισμού, διατηρείτε πάντα την γρίλια που βρίσκεται μπροστά από το παρμπρίζ καθαρή από χιόνι, φύλλα και άλλα αντικείμενα.

(Συνεχίζεται)

⚠ ΠΡΟΕΙΔΟΠΟΙΗΣΗ

(Συνεχίζεται)

- Διατηρείτε την περιοχή της εξάτμισης στο πίσω μέρος του αυτοκινήτου καθαρή από χιόνι και άλλα αντικείμενα, ώστε να μην συσσωρεύονται καυσαέρια κάτω από το αυτοκίνητο. Αυτό είναι ιδιαίτερα σημαντικό όταν παρκάρετε το αυτοκίνητό σας κάτω από ακραίες καιρικές καταστάσεις.
- Ελέγχετε περιοδικά το σύστημα εξαγωγής καυσαερίων για φθορά ή διαρροές. Οποιαδήποτε φθορά ή διαρροή πρέπει να επισκευάζεται αμέσως.

Λίστα Καθημερινών Ελέγχων

Προτού οδηγήσετε:



60A187S

- 1) Βεβαιωθείτε ότι τα παράθυρα, οι καθρέπτες, τα φώτα και οι αντανακλαστήρες είναι καθαρά και χωρίς εμπόδια.
 - 2) Ελέγξτε οπτικά τα ελαστικά για τα παρακάτω σημεία:
 - το βάθος του πέλματος
 - αφύσικη φθορά, ραγίσματα και ζημιά
 - ξεσφίξτε τα παξιμάδια του τροχού
 - παρουσία ξένων σωμάτων όπως πετραδάκια κλπ
- Ανατρέξτε στο “Ελαστικά” στο κεφάλαιο “ΕΛΕΓΧΟΣ ΚΑΙ ΣΥΝΤΗΡΗΣΗ” για λεπτομέρειες.
- 3) Ελέγξτε για διαρροή λαδιού.

ΣΗΜΕΙΩΣΗ:

Είναι φυσιολογικό, μετά την χρήση του συστήματος κλιματισμού να τρέξει λίγο νερό κάτω από το αυτοκίνητο.

- 4) Βεβαιωθείτε ότι το καπό είναι κλειστό και ασφαλισμένο.
- 5) Ελέγξτε ότι τα φώτα, τα φλας, τα φώτα φρένων και η κόρνα λειτουργούν σωστά.
- 6) Ρυθμίστε το κάθισμα και το προσκέφαλο του.
- 7) Ελέγξτε το πεντάλ των φρένων και τον μοχλό του χειρόφρενου.
- 8) Ρυθμίστε τους καθρέπτες.
- 9) Ελέγξτε ότι όλοι οι επιβάτες και εσείς έχετε δεθεί με τις ζώνες ασφαλείας.
- 10) Ελέγξτε ότι, μόλις γυρίσετε το κλειδί στον κεντρικό διακόπτη στη θέση “ON” ή “START” ανάβουν όλες οι προειδοποιητικές λυχνίες.
- 11) Ελέγξτε όλους τους δείκτες.
- 12) Ελέγξτε ότι η προειδοποιητική λυχνία του συστήματος φρένων σβήνει όταν απενεργοποιήσετε το χειρόφρενο.

Μια φορά την βδομάδα, ή κάθε φορά που ανεφοδιάζετε σε βενζίνη, πραγματοποιείτε τους παρακάτω ελέγχους κάτω από το καπό:

- 1) Στάθμη λαδιού κινητήρα
- 2) Στάθμη ψυκτικού υγρού
- 3) Στάθμη υγρών φρένων
- 4) Στάθμη υγρών καθαρισμού παρμπρίζ
- 5) Στάθμη υγρών μπαταρίας

- 6) Λειτουργία κλειδαριάς καπό
Τραβήξτε τον μοχλό ανοίγματος του καπό στο εσωτερικό του αυτοκινήτου. Βεβαιωθείτε ότι το καπό δεν ανοίγει, εάν δεν απελευθερώσετε την ασφάλεια του. Κλείστε στη συνέχεια το καπό, και βεβαιωθείτε ότι ασφαλίσε σωστά. Διαβάστε στο κεφάλαιο “ΕΛΕΓΧΟΣ ΚΑΙ ΣΥΝΤΗΡΗΣΗ” τις οδηγίες λίπανσης της κλειδαριάς του καπό.

▲ ΠΡΟΕΙΔΟΠΟΙΗΣΗ

Πριν ξεκινήσετε βεβαιωθείτε ότι το καπό είναι κλειστό και ασφαλισμένο. Εάν δεν είναι, μπορεί να ανοίξει ξαφνικά κατά την οδήγηση, εμποδίζοντας την ορατότητα και προκαλώντας ατύχημα.

Μία φορά το μήνα, ή κάθε φορά που γεμίζετε τη δεξαμενή καυσίμων σας, ελέγξτε την πίεση ελαστικών χρησιμοποιώντας ένα μετρητή πίεση ελαστικών. Επίσης ελέγξτε την πίεση ελαστικού του εφεδρικού ελαστικού.

Κατανάλωση Ελαίου

Είναι κανονικό για τη μηχανή να καταναλωθεί κάποια ποσότητα μηχανέλαιου κατά τη διάρκεια της κανονικής λειτουργίας του οχήματος.

Η ποσότητα του μηχανέλαιου που καταναλώνεται εξαρτάται από το ιξώδες του ελαίου, την ποιότητα του ελαίου και τους όρους υπό τους οποίους το όχημα οδηγείται.

Περισσότερο μηχανέλαιο καταναλώνεται κατά τη διάρκεια της οδήγησης υψηλής ταχύτητας και όταν υπάρχει συχνή επιτάχυνση και επιβράδυνση. Κάτω από υψηλά φορτία, η μηχανή σας επίσης θα καταναλώσει περισσότερο μηχανέλαιο.

Μια νέα μηχανή επίσης καταναλώνει περισσότερο έλαιο, δεδομένου ότι τα έμβολα της, τα δαχτυλίδια εμβόλων και τα τοιχώματα των κυλίνδρων του δεν έχουν ακόμα εγκλιματιστεί. Οι νέοι κινητήρες φθάνουν στο κανονικό επίπεδο κατανάλωσης μηχανέλαιου μόνο μετά από οδήγηση περίπου 5000 χλμ. (3000 μίλια).

Κατανάλωση ελαίου:

Μέγιστο 1,0 λ ανά 1000 χλμ.

(1 Qt. ανά 600 μίλια)

Κατά την κρίση του ποσού της κατανάλωσης ελαίου, σημειώστε ότι το έλαιο μπορεί να αραιωθεί και να το κάνει δύσκολο να κριθεί ακριβώς η πραγματική στάθμη του ελαίου.

Για παράδειγμα, εάν ένα όχημα χρησιμοποιείται για επαναλαμβανόμενα σύντομα ταξίδια, και καταναλώνει μία κανονική ποσότητα μηχανέλαιου, ο μετρητής στάθμης μπορεί να μην παρουσιάσει καθόλου οποιαδήποτε πτώση στη στάθμη του μηχανέλαιου, ακόμα και μετά από 1000 χλμ. (600 μίλια) οδήγησης ή περισσότερο. Αυτό είναι επειδή το μηχανέλαιο βαθμιαία αραιώνεται με τα καύσιμα ή την υγρασία, κάνοντας να εμφανιστεί πως η στάθμη του μηχανέλαιου δεν έχει αλλάξει.

Θα πρέπει επίσης να γνωρίζετε ότι τα συστατικά αραιώσης εξατμίζονται όταν το όχημα οδηγείται συνεχώς με υψηλής ταχύτητας, όπως σε δρόμο ταχείας κυκλοφορίας, κάνοντας να εμφανιστεί ότι το έλαιο καταναλώνεται υπερβολικά μετά από οδήγηση σε υψηλής ταχύτητας.

Ξεκινώντας τον Κινητήρα

Πριν ξεκινήσετε τον κινητήρα

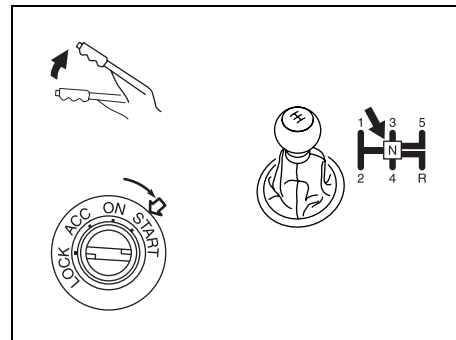

75J017

- 1) Ελέγξτε ότι το χειρόφρενο είναι ενεργοποιημένο.
- 2) Μηχανικό κιβώτιο – φέρτε τον μοχλό ταχυτήτων στην θέση "N" (Νεκρά) και πατήστε τελείως το πεντάλ του συμπλέκτη. Κρατήστε το πατημένο μέχρι να ξεκινήσετε τον κινητήρα.



ΠΡΟΕΙΔΟΠΟΙΗΣΗ

Βεβαιωθείτε ότι το χειρόφρενο είναι ενεργοποιημένο και ο μοχλός ταχυτήτων στην νεκρά, πριν ξεκινήσετε τον κινητήρα.

Ξεκινώντας τον κινητήρα, κρύο ή ζεστό:

Χωρίς να πατάτε το πεντάλ του γκαζιού, ξεκινήστε τον κινητήρα γυρνώντας το κλειδί στον κεντρικό διακόπτη στη θέση "START". Μόλις ο κινητήρας ξεκινήσει αφήστε το κλειδί.

ΠΡΟΣΟΧΗ

- Σταματήστε να γυρνάτε την μίζα, μόλις ο κινητήρας ξεκινήσει. Διαφορετικά η μίζα θα πάθει ζημιά.
- Μην γυρνάτε την μίζα για περισσότερο από 15 δευτερόλεπτα. Αν ο κινητήρας δεν ξεκινήσει με την πρώτη φορά, περιμένετε για 15 δευτερόλεπτα προτού ξαναπροσπαθήσετε.

Εάν ο κινητήρας δεν ξεκινήσει αφού γυρίσετε την μίζα για 15 δευτερόλεπτα, περιμένετε άλλα 15 δευτερόλεπτα, και πατήστε το πεντάλ του γκαζιού μέχρι το 1/3 της διαδρομής του και γυρίστε την μίζα. Μόλις ο κινητήρας ξεκινήσει αφήστε την μίζα και το πεντάλ γκαζιού.

Εάν και πάλι ο κινητήρας δεν ξεκινήσει, πατήστε τελείως το πεντάλ γκαζιού, ενώ γυρνάτε την μίζα. Αυτό βοηθάει στην περίπτωση που ο κινητήρας έχει "μπουκώσει".

Χρησιμοποιώντας το Κιβώτιο Ταχυτήτων

Μηχανικό κιβώτιο ταχυτήτων

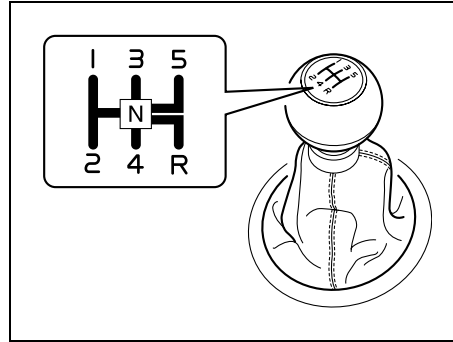

63J051

Ξεκίνημα

Για να ξεκινήσετε, πατήστε το πεντάλ του συμπλέκτη και φέρτε τον μοχλό ταχυτήτων στην 1η ταχύτητα. Αφού απενεργοποιήσετε το χειρόφρενο, αφήστε σιγά - σιγά το πεντάλ του συμπλέκτη. Όταν ακούσετε το ήχο του κινητήρα να αλλάζει, πατήστε ελαφρά το πεντάλ γκαζιού, ενώ ταυτόχρονα αφήνετε το πεντάλ του συμπλέκτη.

Αλλαγή ταχυτήτων

Όλες οι ταχύτητες κίνησης προς τα εμπρός είναι συγχρονισμένες, για εύκολη και αθόρυβη αλλαγή σχέσεων στο κιβώτιο. Για

να αλλάξετε ταχύτητα, πατάτε εντελώς το πεντάλ του συμπλέκτη.

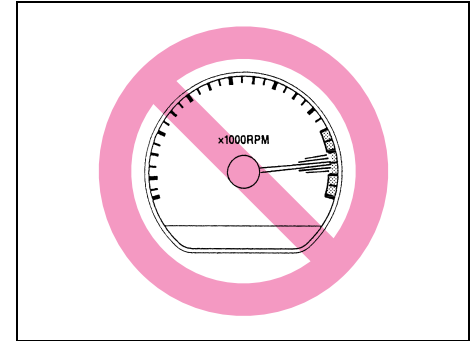

54G263

Μην οδηγείτε με το στροφόμετρο στη κόκκινη ζώνη στροφών.

⚠ ΠΡΟΕΙΔΟΠΟΙΗΣΗ

- Μειώστε την ταχύτητα του αυτοκινήτου και αλλάξτε σε χαμηλότερη σχέση, όταν πρόκειται να κατεβείτε μια απότομη ή παρατεταμένη κατηφόρα. Μια μικρότερη ταχύτητα επιτρέπει στον κινητήρα να φρενάρει. Αποφύγετε να χρησιμοποιήσετε τα φρένα γιατί μπορεί να υπερθερμανθούν με αποτέλεσμα να χάσουν την αποτελεσματικότητά τους.

(Συνεχίζεται)

▲ ΠΡΟΕΙΔΟΠΟΙΗΣΗ

(Συνεχίζεται)

- Όταν οδηγείτε σε ολισθηρούς δρόμους, πριν αλλάξετε σχέση στο κιβώτιο με μια χαμηλότερη, ελαττώστε την ταχύτητα του αυτοκινήτου. Υπερβολική ή απότομη μεταβολή στις στροφές του κινητήρα μπορεί να έχει σαν αποτέλεσμα την απώλεια της πρόσφυσης των ελαστικών και την απώλεια του ελέγχου του αυτοκινήτου.
- Βεβαιωθείτε ότι το αυτοκίνητο έχει σταματήσει εντελώς προτού βάλετε όπισθεν στο κιβώτιο ταχυτήτων.

ΠΡΟΣΟΧΗ

- Για να αποφύγετε ζημιές στον συμπλέκτη, μην αφήνετε το πόδι σας πάνω στο πεντάλ όταν οδηγείτε, ούτε να τον χρησιμοποιείτε για να ακινητοποιήσετε το αυτοκίνητό σας σε ανηφόρα. Όταν αλλάζετε ταχύτητα πατάτε πλήρως το πεντάλ του συμπλέκτη.
- Όταν αλλάζετε ταχύτητες ή ξεκινάτε μην υπερστρέφετε τον κινητήρα. Λειτουργώντας τον κινητήρα με υψηλές στροφές μπορεί να έχει σαν αποτέλεσμα την μείωση της διάρκειας ζωής του.

Φρενάρισμα

ΠΑΡΑΔΕΙΓΜΑ

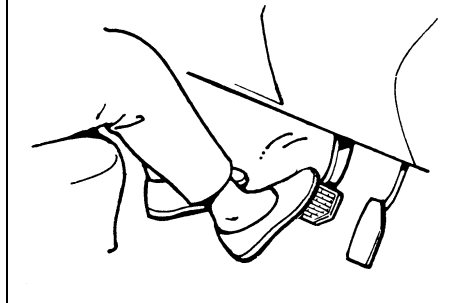

60G165S

Η απόσταση που χρειάζεται το αυτοκίνητο για να ακινητοποιηθεί αυξάνει όσο μεγαλώνει και η ταχύτητά του. Για παράδειγμα, η απόσταση που χρειάζεται για ταχύτητα 60 χλμ/ώρα (37 μίλια/ώρα) είναι 4 φορές μεγαλύτερη από την απόσταση φρεναρίσματος για ταχύτητα 30 χλμ/ώρα (19 μίλια/ώρα). Αρχίστε να φρενάρτε αρκετά πριν από το σημείο που θέλετε να σταματήσετε, και επιβραδύνετε ομαλά για να μην χρειαστεί να φρενάρτε απότομα.

▲ ΠΡΟΕΙΔΟΠΟΙΗΣΗ

Εάν μπει νερό στα ταμπόρα των φρένων, η απόδοσή τους θα μειωθεί και θα γίνει απρόβλεπτη. Αφού περάσετε από μια περιοχή με νερά ή πλύνετε το κάτω μέρος του αυτοκινήτου σας, δοκιμάστε τα φρένα οδηγώντας με χαμηλή ταχύτητα για να βεβαιωθείτε ότι λειτουργούν φυσιολογικά. Εάν τα φρένα είναι λιγότερο αποτελεσματικά από ό,τι συνήθως, πατήστε το πεντάλ πολλές φορές ενώ οδηγείτε αργά, μέχρις ότου η αποτελεσματικότητά τους επανέλθει σε φυσιολογικό επίπεδο.

Φρένα με υποβοήθηση (σερβόφρενο)

Το αυτοκίνητό σας έχει φρένα με υποβοήθηση. Εάν η υποβοήθηση χαθεί επειδή έσβησε ο κινητήρας ή για κάποια άλλη αιτία, το σύστημα εξακολουθεί να λειτουργεί κανονικά, χάρη στο απόθεμα υποβοήθησης που υπάρχει και μπορείτε να ακινητοποιήσετε κανονικά το αυτοκίνητο, πατώντας μία φορά το πεντάλ των φρένων και κρατώντας το πατημένο. Το απόθεμα υποβοήθησης καταναλώνεται εν μέρει, κάθε φορά που πατάτε το πεντάλ των φρένων. Πατάτε το πεντάλ μαλακά και σταθερά. Μην το πατάτε με συνεχείς και επαναλαμβανόμενες κινήσεις.

▲ ΠΡΟΕΙΔΟΠΟΙΗΣΗ

Ακόμη και χωρίς υποβοήθηση στο σύστημα των φρένων, μπορείτε να σταματήσετε το αυτοκίνητο πατώντας το πεντάλ των φρένων με μεγαλύτερη δύναμη από ό,τι συνήθως. Μπορεί όμως η απόσταση φρεναρίσματος να είναι μεγαλύτερη.

Σύστημα αντιμπλοκαρίσματος των τροχών (ABS)

(προαιρετικός εξοπλισμός)

Το σύστημα ABS βοηθάει να αποφύγετε το μπλοκάρισμα των τροχών, ελέγχοντας με ηλεκτρονικό τρόπο την πίεση φρεναρίσματος. Σας βοηθάει, επίσης, να διατηρείτε τον έλεγχο του τιμονιού όταν φρενάρτε σε ολισθηρές επιφάνειες ή όταν φρενάρτε απότομα.

Το σύστημα ABS λειτουργεί αυτόματα, χωρίς να χρειάζεται να διαθέτετε κάποια ειδική τεχνική κατά το φρενάρισμα. Απλώς πατάτε το πεντάλ των φρένων μία φορά χωρίς επαναλαμβανόμενες κινήσεις. Το σύστημα ABS θα ενεργοποιηθεί όποτε αισθανθεί ότι υπάρχει κίνδυνος να μπλοκάρουν οι τροχοί. Όταν το σύστημα ABS έχει ενεργοποιηθεί, μπορεί να αισθανθείτε ότι το πεντάλ των φρένων μετακινείται ελαφρά.

ΣΗΜΕΙΩΣΗ:

Το σύστημα ABS δεν λειτουργεί, όταν η ταχύτητα του αυτοκινήτου είναι μικρότερη από 6 χλμ/ώρα (4 μίλια/ώρα).

▲ ΠΡΟΕΙΔΟΠΟΙΗΣΗ

- Σε μερικές περιπτώσεις ολισθηρού οδοστρώματος (όπως σε χαλίκι, ή χιονισμένους δρόμους) η απόσταση ακινητοποίησης για ένα αυτοκίνητο εξοπλισμένο με ABS μπορεί να είναι λίγο μεγαλύτερη από εκείνη ενός αυτοκινήτου με συμβατικό σύστημα φρένων. Σε ένα συμβατικό σύστημα φρένων οι τροχοί που γλυστρούν είναι ικανοί να “γαντζώσουν” στο χαλίκι ή στο χιόνι και να μειωθεί η απόσταση ακινητοποίησης ενώ με το σύστημα ABS ελαχιστοποιείται η αντίσταση του τροχού. Αφήστε μεγαλύτερη απόσταση ασφαλείας όταν οδηγείτε σε μη ασφαλτοστρωμένο οδόστρωμα.
- Σε κανονικά οδοστρώματα, ορισμένοι οδηγοί είναι πιθανόν να έχουν τη δυνατότητα να επιτύχουν μικρότερες αποστάσεις φρεναρίσματος με συμβατικά φρένα από ό,τι με φρένα με σύστημα ABS.

(Συνεχίζεται)

▲ ΠΡΟΕΙΔΟΠΟΙΗΣΗ

(Συνεχίζεται)

- Και στις δύο παραπάνω περιπτώσεις, το σύστημα ABS εξακολουθεί να προσφέρει το πλεονέκτημα της διατήρησης του ελέγχου του τιμονιού του αυτοκινήτου. Παρ’ όλα αυτά, έχετε πάντοτε υπόψη σας ότι το σύστημα ABS δεν σας προφυλάσσει από έναν κακό δρόμο ή καιρικές συνθήκες ή εσφαλμένη εκτίμηση οδήγησης. Να είστε προσεκτικοί και να μην οδηγείτε γρηγορότερα απ’ όσο οι συνθήκες ασφαλούς οδήγησης επιτρέπουν.



63J081

- (1) Προειδοποιητική λυχνία ABS
(2) Προειδοποιητική λυχνία φρένων

⚠ ΠΡΟΕΙΔΟΠΟΙΗΣΗ

- Εάν η προειδοποιητική λυχνία του συστήματος ABS (1) στο πίνακα οργάνων ανάψει ενώ οδηγείτε και παραμένει αναμμένη, ίσως υπάρχει πρόβλημα στο σύστημα. Απευθυνθείτε αμέσως σε ένα Επίσημο Συνεργείο SUZUKI για να ελέγξει το σύστημα. Εάν το σύστημα ABS σταματήσει να λειτουργεί, τότε το σύστημα φρένων του αυτοκινήτου λειτουργεί κανονικά σαν ένα σύστημα φρένων χωρίς ABS.

(Συνεχίζεται)

⚠ ΠΡΟΕΙΔΟΠΟΙΗΣΗ

(Συνεχίζεται)

- Εάν η προειδοποιητικές λυχνίες του συστήματος ABS (1) και των φρένων (2) ανάψουν ταυτόχρονα ενώ οδηγείτε τότε το σύστημα ABS και το σύστημα πίεσης των πίσω φρένων έχουν πρόβλημα. Σ'αυτή την περίπτωση οι πίσω τροχοί μπορεί να γλυστρήσουν ή το αυτοκίνητο κατά το φρενάρισμα να σπινιάρει στην χειρότερη περίπτωση σ'ένα ολισθηρό δρόμο ή όταν φρενάρετε απότομα ακόμα και σε ξηρό πλακόστρωτο δρόμο. Απευθυνθείτε αμέσως σε ένα Επίσημο Συνεργείο SUZUKI για να ελέγξει το σύστημα. Οδηγήστε προσεκτικά χωρίς να χρησιμοποιείτε απότομα τα φρένα.

Πώς λειτουργεί το σύστημα ABS:

Ένας ηλεκτρονικός υπολογιστής παρακολουθεί συνεχώς την ταχύτητα περιστροφής των τροχών του αυτοκινήτου. Όταν φρενάρτε, ο υπολογιστής αυτός συγκρίνει τις μεταβολές της ταχύτητας των τροχών. Εάν οι τροχοί φρενάρουν ξαφνικά, υποδηλώνοντας συνθήκες μπλοκαρίσματος, ο υπολογιστής θα μεταβάλει την πίεση φρεναρίσματος αρκετές φορές κάθε δευτερόλεπτο, για να αποτρέψει το μπλοκάρισμα των τροχών. Όταν ξεκινάτε το αυτοκίνητο έπειτα από μία στάση, μπορεί να ακούσετε ένα στιγμιαίο θόρυβο, που σημαίνει ότι το σύστημα αυτοελέγχεται.

⚠ ΠΡΟΕΙΔΟΠΟΙΗΣΗ

Το σύστημα ABS μπορεί να μη λειτουργήσει κανονικά εάν έχετε τοποθετήσει ελαστικά ή ζάντες διαφορετικά από εκείνα που συνιστά ο κατασκευαστής σε αυτό το βιβλίο οδηγιών χρήσης. Αυτό συμβαίνει επειδή το σύστημα ABS λειτουργεί συγκρίνοντας τις μεταβολές στην ταχύτητα των τροχών και παρακολουθώντας την επιβράδυνση του αυτοκινήτου. Όταν αντικαθιστάτε τα ελαστικά ή τις ζάντες του αυτοκινήτου σας, χρησιμοποιείτε μόνο εκείνα που συνιστά ο κατασκευαστής σε αυτό το βιβλίο οδηγιών χρήσης.

Ροντάρισμα

ΠΡΟΣΟΧΗ

Οι μελλοντικές επιδόσεις και η αξιοπιστία του κινητήρα εξαρτώνται από τη φροντίδα και την προσεκτική χρήση στην αρχή της ζωής του. Είναι ιδιαίτερα σημαντικό να λάβετε τις παρακάτω προφυλάξεις για τα πρώτα 960 χλμ (600 μίλια) της λειτουργίας του αυτοκινήτου.

- Αφού ξεκινήσετε, μην ανεβάζετε απότομα υψηλά τις στροφές του κινητήρα. Ζεσταίνετε τον σιγά - σιγά.
- Αποφεύγετε παρατεταμένη λειτουργία του αυτοκινήτου με σταθερή ταχύτητα. Τα κινούμενα εξαρτήματα θα “στρώσουν” καλύτερα εάν αυξομειώνετε την ταχύτητα.
- Ξεκινάτε αργά. Αποφεύγετε να ξεκινάτε με το πεντάλ του γκαζιού πατημένο τελείως.
- Αποφύγετε το απότομο φρενάρισμα κατά την διάρκεια των πρώτων 320 χλμ (200 μίλια).
- Μην οδηγείτε αργά, έχοντας στο κιβώτιο μία υψηλή σχέση.
- Οδηγείτε το αυτοκίνητο με τον κινητήρα σε ενδιάμεσες στροφές.
- Μην ρυμουλκείτε τρέιλερ στα πρώτα 960 χλμ (600 μίλια) λειτουργίας του αυτοκινήτου.

Καταλύτης

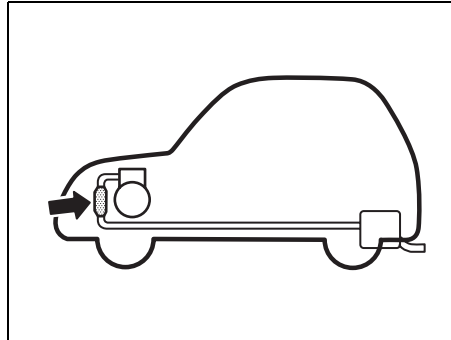

80G106

Ο σκοπός του καταλύτη είναι να ελαχιστοποιήσει τους επικίνδυνους ρύπους των εξατμίσεων του κινητήρα. Απαγορεύεται η χρήση βενζίνης με μόλυβδο στα αυτοκίνητα που είναι εξοπλισμένα με καταλύτη, γιατί ο μόλυβδος βλάπτει τα συστατικά του καταλύτη που μειώνουν τη ρύπανση.

Ο καταλύτης είναι σχεδιασμένος για να διαρκέσει όσο και το αυτοκίνητο, με κανονικές συνθήκες χρήσης και συντήρησης, χρησιμοποιώντας αποκλειστικά αμόλυβδη βενζίνη. Ο καταλύτης δεν χρειάζεται ειδική συντήρηση. Παρ' όλα αυτά, είναι ιδιαίτερα σημαντικό ο κινητήρας να είναι πάντοτε σωστά ρυθμισμένος. Η διακοπή ανάφλεξης του κινητήρα που οφείλεται σε κακή ρύθμιση του, μπορεί να δημιουργήσει

υπερθέρμανση του καταλύτη. Αυτό θα έχει σαν αποτέλεσμα μόνιμη ζημιά στον καταλύτη και σε άλλα εξαρτήματα του αυτοκινήτου.

ΠΡΟΣΟΧΗ

Για να ελαχιστοποιήσετε την πιθανότητα ζημιάς στον καταλύτη ή σε άλλα εξαρτήματα του αυτοκινήτου:

- Διατηρείτε τον κινητήρα σε καλή κατάσταση λειτουργίας.
- Σε περίπτωση που ο κινητήρας δεν λειτουργεί σωστά, ιδίως όταν ρετάρει ή παρουσιάζει εμφανή απώλεια στην απόδοση της ισχύος του, ζητήστε αμέσως από ένα Επίσημο Συνεργείο SUZUKI να ελέγξει το αυτοκίνητο.
- Μην σβήνετε τον κινητήρα ούτε να διακόπτετε την ανάφλεξη, όταν το αυτοκίνητο κινείται και το κιβώτιο ταχυτήτων δεν βρίσκεται στη νεκρά.
- Μην προσπαθείτε να ξεκινήσετε τον κινητήρα σπρώχνοντας ή ρυμουλκώντας το αυτοκίνητο ή αφήνοντας το να κυλήσει σε μία κατηφόρα.
- Μην αφήνετε τον κινητήρα να λειτουργεί στο ρελαντί με αποσυνδεδεμένα καλώδια υψηλής τάσης (μπουζοκαλώδια), π.χ. για να πραγματοποιήσετε ένα διαγνωστικό έλεγχο.

(Συνεχίζεται)

ΠΡΟΣΟΧΗ

(Συνεχίζεται)

- Μην αφήνετε τον κινητήρα να λειτουργεί στο ρελαντί για παρατεταμένα χρονικά διαστήματα, εάν δεν είναι σταθερό ή εάν υπάρχει κάποιο άλλο πρόβλημα στη λειτουργία.
- Μην αφήνετε το ρεζερβουάρ καυσίμου να φθάνει κοντά στο άδειο.

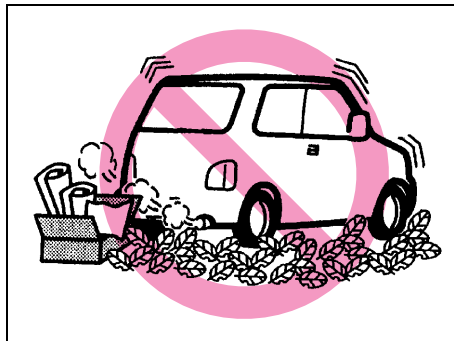

54G071S

⚠ ΠΡΟΕΙΔΟΠΟΙΗΣΗ

Προσέχετε τα σημεία που σταθμεύετε και γενικά οδηγείτε. Ο καταλύτης και τα άλλα εξαρτήματα της εξάτμισης λειτουργούν σε πολύ υψηλές θερμοκρασίες. Όπως ισχύει για όλα τα αυτοκίνητα, μη σταθμεύετε σε περιοχές όπου εύφλεκτα υλικά (ξερό χόρτο ή φύλλα) μπορεί να ακουμπήσουν με την καυτή εξάτμιση του αυτοκινήτου.

Για Καλύτερη Οικονομία Καυσίμου

Οι παρακάτω οδηγίες θα σας βοηθήσουν για καλύτερη οικονομία καυσίμου.

Αποφεύγετε μακρόχρονη λειτουργία στο ρελαντί:

Εάν το αυτοκίνητο είναι σταθμευμένο και πρέπει να παραμείνει για περισσότερο από ένα λεπτό, σταματήστε τον κινητήρα και ξεκινήστε τον κατόπιν. Όταν ζεσταίνετε κρύο κινητήρα, αφήστε τον να λειτουργήσει στο ρελαντί (αν δεν απαγορεύεται) μέχρι ο δείκτης θερμοκρασίας να πάει στο "C". Στη θέση αυτή ο κινητήρας είναι αρκετά ζεστός για να ξεκινήσετε.

Αποφεύγετε "απότομα" ξεκινήματα:

Απότομα ξεκινήματα στα φώτα κυκλοφορίας ή στα σήματα STOP καταναλώνουν καύσιμο χωρίς λόγο και μικραίνουν τη διάρκεια ζωής του κινητήρα. Ξεκινάτε μαλακά.

Αποφεύγετε άσκοπες στάσεις:

Αποφεύγετε άσκοπες επιβραδύνσεις και στάσεις. Όταν μπορείτε, προσπαθείτε να διατηρείτε μία αργή, σταθερή ταχύτητα. Σταματώντας και επιταχύνοντας στη συνέχεια καταναλώνει περισσότερο καύσιμο.

Διατηρείτε σταθερή ταχύτητα ταξιδιού:

Εφόσον οι συνθήκες του δρόμου το επιτρέπουν, διατηρείτε την ταχύτητα σας σταθερή.

Διατηρείτε το φίλτρο του αέρα καθαρό:

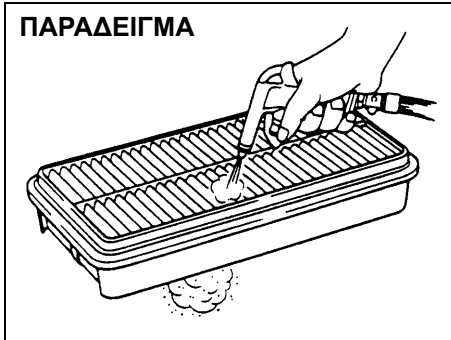

στην πόρτα του οδηγού ή στην κολώνα της πόρτας του οδηγού.

Ένα βρόμικο φίλτρο αέρα υποχρεώνει το σύστημα τροφοδοσίας να καταναλώνει περισσότερο καύσιμο για την ποσότητα του αέρα που εισέρχεται στον κινητήρα. Το αποτέλεσμα είναι μεγαλύτερη κατανάλωση καυσίμου, η οποία οφείλεται στην ατελή καύση.

Διατηρείτε το βάρος χαμηλό:

Όσο βαρύτερο είναι το αυτοκίνητο, τόσο περισσότερο καύσιμο καταναλώνει. Αφαιρέστε κάθε αποσκευή ή φορτίο που δεν είναι απαραίτητο.

Διατηρείτε σωστή την πίεση των ελαστικών:

Ελαστικά με χαμηλότερη πίεση αυξάνουν την κατανάλωση καυσίμου, εξαιτίας της μεγάλης αντίστασης κύλισης. Διατηρήστε την σωστή πίεση στα ελαστικά όπως αυτή αναγράφεται στην ετικέτα που βρίσκεται

ΣΗΜΕΙΩΣΕΙΣ

ΣΥΜΒΟΥΛΕΣ ΟΔΗΓΗΣΗΣ

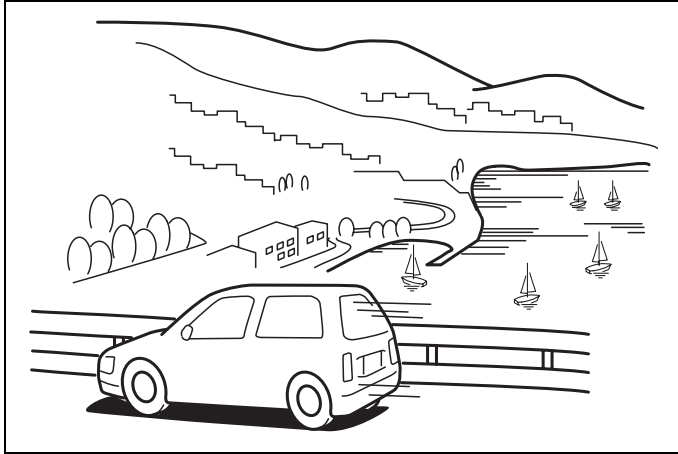

60G409

- Οδήγηση με Υψηλές Ταχύτητες 6-1
- Οδήγηση σε Δρόμους με Κλίση 6-1
- Οδήγηση σε Ολισθηρούς Δρόμους 6-2

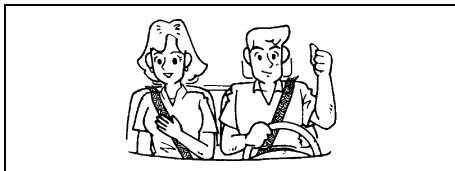

52D078S

▲ ΠΡΟΕΙΔΟΠΟΙΗΣΗ

- Πρέπει να φοράτε πάντοτε τις ζώνες ασφαλείας. Ακόμη κι αν υπάρχουν αερόσακοι στις μπροστινές θέσεις, ο οδηγός και όλοι οι επιβάτες πρέπει να είναι πάντοτε σωστά δεμένοι με τις ζώνες ασφαλείας. Βλέπε κεφάλαιο “ΖΩΝΕΣ ΑΣΦΑΛΕΙΑΣ” για οδηγίες σωστής χρήσης των ζωνών ασφαλείας.
- Μην οδηγείτε ποτέ υπό την επήρεια αλκοόλ ή άλλων ουσιών. Το αλκοόλ και τα φάρμακα μπορεί να επηρεάσουν σοβαρά την ικανότητά σας για ασφαλή οδήγηση, αυξάνοντας κατακόρυφα τον κίνδυνο τραυματισμού. Θα πρέπει να αποφεύγετε την οδήγηση όταν είστε κουρασμένοι, άρρωστοι, εκνευρισμένοι ή αγχωμένοι.

Οδήγηση με Υψηλές Ταχύτητες

Όταν οδηγείτε με υψηλές ταχύτητες, θα πρέπει να δώσετε προσοχή στα εξής:

- Η απόσταση φρεναρίσματος αυξάνει όσο μεγαλύτερη είναι η ταχύτητα του αυτοκινήτου. Θα πρέπει να αρχίσετε το φρενάρισμα πολύ μακριά από το σημείο που θέλετε να σταματήσετε, αφήνοντας πρόσθετη απόσταση φρεναρίσματος.
- Όταν ο καιρός είναι βροχερός μπορεί να προκληθεί “Υδρολίσθηση”. Η “Υδρολίσθηση” είναι η απώλεια άμεσης επαφής του οδοστρώματος με τα ελαστικά του αυτοκινήτου, λόγω της δημιουργίας ενός λεπτού στρώματος νερού ανάμεσα τους. Κατά την “Υδρολίσθηση”, είναι δύσκολο το στρίψιμο και το φρενάρισμα του αυτοκινήτου και μπορεί να προκληθεί απώλεια ελέγχου του αυτοκινήτου. Όταν το οδόστρωμα είναι βρεγμένο, πρέπει να οδηγείτε με χαμηλή ταχύτητα.
- Σε υψηλές ταχύτητες, το αυτοκίνητο μπορεί να επηρεάζεται από πλευρικούς ανέμους. Γι’ αυτόν το λόγο, θα πρέπει να μειώσετε την ταχύτητα σας και να είστε προετοιμασμένοι για ριπές αέρα που μπορεί να εμφανιστούν κατά την έξοδο από κάποια σήραγγα, κατά τη διέλευση από το άνοιγμα ενός βουνού ή κατά το προσπέρασμα μεγάλων αυτοκινήτων κ.λπ.

Οδήγηση σε Δρόμους με Κλίση

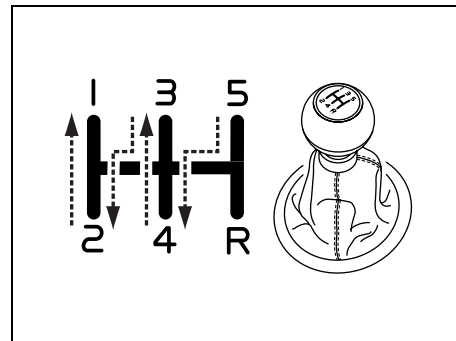

75J018

- Κατά την οδήγηση σε απότομες ανηφόρες, το αυτοκίνητο μπορεί να αρχίσει να επιβραδύνει και να παρουσιάζει απώλεια ισχύος. Αν συμβεί αυτό, θα πρέπει να επιλέξετε μια χαμηλότερη ταχύτητα στο κιβώτιο ταχυτήτων, ώστε να μπορεί και πάλι ο κινητήρας να λειτουργεί με την κανονική του ισχύ. Αλλάξτε γρήγορα ταχύτητα, για να μη χάσει το αυτοκίνητο την αδράνεια του.
- Κατά την οδήγηση σε κατηφόρες, θα πρέπει να χρησιμοποιείτε το φρενάρισμα του κινητήρα, κατεβάζοντας στην αμέσως χαμηλότερη ταχύτητα.

⚠ ΠΡΟΕΙΔΟΠΟΙΗΣΗ

Μην κρατάτε πατημένο το πεντάλ των φρένων για μακρύ χρονικό διάστημα ή πολύ συχνά, όταν κατεβαίνετε μια απότομη ή παρατεταμένη κατηφόρα. Κάτι τέτοιο θα προκαλέσει υπερθέρμανση των φρένων, με αποτέλεσμα την μειωμένη απόδοσή τους. Αν δεν ακολουθήσετε την προφύλαξη αυτή, μπορεί να αντιμετωπίσετε απώλεια ελέγχου του αυτοκινήτου σας.

ΠΡΟΣΟΧΗ

Όταν κατεβαίνετε μία κατηφόρα ποτέ μην σβήνετε τον κινητήρα, γυρνώντας το κεντρικό διακόπτη στη θέση "OFF". Ίσως προκληθεί ζημία του συστήματος ελέγχου εκπομπής.

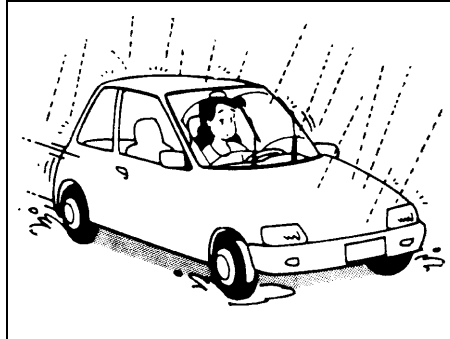
Οδήγηση σε Ολισθηρούς Δρόμους

60G089S

Όταν ο δρόμος είναι βρεγμένος θα πρέπει να οδηγείτε με χαμηλότερη ταχύτητα από εκείνη που οδηγείτε σε στεγνό, γιατί υπάρχει πιθανότητα να γλιστρήσουν οι τροχοί στο φρενάρισμα. Όταν οδηγείτε σε λασπωμένο ή καλυμένο με χιόνι ή παγωμένο οδόστρωμα, μειώνετε την ταχύτητά σας και αποφεύγετε απότομες επιταχύνσεις, ξαφνικά φρεναρίσματα ή απότομους ελιγμούς.

Μοντέλα με κίνηση στους 4 τροχούς (4WD)

Το σύστημα κίνησης και στους 4 τροχούς είναι σχεδιασμένο για να παρέχει καλύτερη πρόσφυση από τα μοντέλα με κίνηση σε 2 τροχούς, σε ολισθηρά οδοστρώματα. Παρόλα αυτά το αυτοκίνητό σας με κίνηση 4WD δεν θα έχει τόσο μεγάλη πρόσφυση, σε στρώμα χιονιού, λάσπη ή άμμο όπως τα αυτοκίνητα 4WD παντός εδάφους. Αποφεύγετε να οδηγείτε το αυτοκίνητό σας με κίνηση 4WD σε τέτοιου είδους εδάφη.

Αντιολισθητικές αλυσίδες

Χρησιμοποιήστε αντιολισθητικές αλυσίδες μόνο όταν χρειάζεται να αυξήσετε την πρόσφυση των ελαστικών ή απαιτείται από την νομοθεσία. Βεβαιωθείτε ότι οι αλυσίδες που χρησιμοποιείτε είναι σωστού μεγέθους για τους τροχούς του αυτοκινήτου σας. Επίσης βεβαιωθείτε ότι υπάρχει αρκετή απόσταση μεταξύ των φτερών και των αλυσίδων όταν αυτές είναι τοποθετημένες στους τροχούς.

Τοποθετήστε σφικτά τις αλυσίδες μόνο στους μπροστινούς τροχούς και βάσει των οδηγιών του κατασκευαστή τους. Αφού διανύσετε περίπου ένα χλμ. με τις αλυσίδες στους τροχούς, ξανασφίξτε τις εάν χρειάζεται. Με τις αλυσίδες στους τροχούς οδηγείτε πάντα με χαμηλή ταχύτητα.

ΠΡΟΣΟΧΗ

- Εάν ακούσετε τις αλυσίδες να κτυπούν στο αμάξωμα, σταματήστε σε ασφαλές σημείο και ξανασφίξτε τες.
- Εάν το αυτοκίνητό σας είναι εξοπλισμένο με τάσια τροχών, αφαιρέστε τα προτού τοποθετήσετε τις αλυσίδες γιατί διαφορετικά αυτά θα καταστραφούν από τις αλυσίδες.

Εάν το αυτοκίνητό σας “κολλήσει”

Εάν το αυτοκίνητό σας κολλήσει σε χιόνι, λάσπη, ή άμμο ακολουθήστε τις παρακάτω οδηγίες:

- 1) Μετατοπίστε τον εμπρόσθιο άξονα μετάδοσης πέρα δώθε μεταξύ της πρώτης και της όπισθεν. Με αυτόν τον τρόπο θα δημιουργηθεί παλινδρομική κίνηση που θα δώσει την αναγκαία αδράνεια ώστε να απελευθερωθεί το αυτοκίνητο. Πιέστε ελαφρά το γκάζι, ώστε οι τροχοί να σπινάρουν το ελάχιστο δυνατόν. Όταν αλλάζετε ταχύτητα απομακρύνετε το πόδι σας από το γκάζι.
Μην ανεβάζετε τις στροφές του κινητήρα. Το έντονο σπινάρισμα θα έχει σαν αποτέλεσμα να βυθίσει ακόμα περισσότερο το αυτοκίνητο, και να δυσκολέψει ακόμα περισσότερο την απελευθέρωσή του.

- 2) Εάν το αυτοκίνητό σας παραμένει “κολλημένο” μετά από κάποια προσπάθεια, ζητήστε από άλλο αυτοκίνητο να σας ρυμουλκήσει.

⚠ ΠΡΟΕΙΔΟΠΟΙΗΣΗ

Κατά την προσπάθεια απελευθέρωσης του αυτοκινήτου, μην επιτρέπεται σε κανέναν να βρίσκεται κοντά του, και μην σπινάρετε τους τροχούς με ταχύτητα μεγαλύτερη από 40 χλμ/ώρα (25 μίλια/ώρα). Μπορεί να προκληθεί ζημιά στο αυτοκίνητο ή και τραυματισμός.

ΠΡΟΣΟΧΗ

Μην συνεχίσετε την προσπάθεια απελευθέρωσης του αυτοκινήτου σας για περισσότερο από λίγα λεπτά. Η συνεχής προσπάθεια θα δημιουργήσει υπερθέρμανση στον κινητήρα ή ζημιά στο κιβώτιο ταχυτήτων.

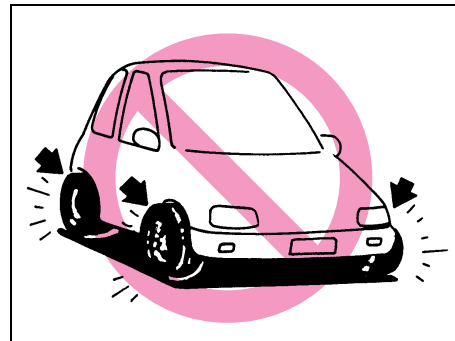

54G074S

⚠ ΠΡΟΕΙΔΟΠΟΙΗΣΗ

Εκτός από τις οδηγίες που προαναφέρθηκαν στο κεφάλαιο αυτό, είναι σημαντικό να ακολουθήσετε τα παρακάτω.

- Βεβαιωθείτε ότι τα ελαστικά είναι σε καλή κατάσταση και έχουν την προβλεπόμενη πίεση. Ανατρέξτε στο “Ελαστικά” του κεφαλαίου “ΕΛΕΓΧΟΣ ΚΑΙ ΣΥΝΤΗΡΗΣΗ” για λεπτομέρειες.

(Συνεχίζεται)

⚠ ΠΡΟΕΙΔΟΠΟΙΗΣΗ

(Συνεχίζεται)

- Μην χρησιμοποιείτε ελαστικά διαφορετικά από αυτά που συνιστά η SUZUKI. Μην χρησιμοποιείτε ποτέ ελαστικά με διαφορετικές διαστάσεις για τους εμπρός και πίσω τροχούς. Για πληροφορίες που αφορούν τα συγκεκριμένα ελαστικά, ανατρέξτε στην Ετικέτα Πληροφοριών Ελαστικών που βρίσκεται στην κολώνα της πόρτας του οδηγού.
- Μη χρησιμοποιείτε ποτέ ελαστικά μεγαλύτερων διαστάσεων ή αμορτισέρ και ελατήρια για να ανασηκώσετε το αυτοκίνητό σας. Αυτό θα έχει σαν αποτέλεσμα να αλλάξουν τα χαρακτηριστικά χειρισμού του. Τα μεγαλύτερα ελαστικά μπορεί να ακουμπούν στα φτερά του αυτοκινήτου προκαλώντας φθορές ή και να κλατάρουν.

(Συνεχίζεται)

⚠ ΠΡΟΕΙΔΟΠΟΙΗΣΗ

(Συνεχίζεται)

- Μετά από οδήγηση μέσα από νερά ή μετά το πλύσιμο του κάτω μέρους του αυτοκινήτου ελέγξτε εάν τα φρένα λειτουργούν εξίσου αποτελεσματικά. Εάν τα φρένα έχουν χάσει την αποτελεσματικότητά τους, στεγνώστε τα πατώντας επαναλαμβανόμενα το πεντάλ των φρένων ενώ οδηγείτε με χαμηλή ταχύτητα, μέχρι να επανέλθει η κανονική τους απόδοση.

ΣΗΜΕΙΩΣΕΙΣ

ΦΟΡΤΩΜΑ ΑΥΤΟΚΙΝΗΤΟΥ ΚΑΙ ΡΥΜΟΥΛΚΗΣΗ



54G215

Φόρτωμα Αυτοκινήτου	7-1
Ρυμούλκηση Τρέιλερ	7-1
Ρυμούλκιση του Αυτοκινήτου σας	7-6

Φόρτωμα Αυτοκινήτου

Το αυτοκίνητό σας είναι σχεδιασμένο για συγκεκριμένες δυνατότητες φορτίου. Η ικανότητα μεταφοράς φορτίου του αυτοκινήτου σας υποδεικνύεται από τις τιμές του Μικτού Βάρους αυτοκινήτου και του Μικτού βάρους άξονα (εμπρός και πίσω). Το μικτό βάρος και το μικτό βάρος κάθε άξονα (εμπρός και πίσω) αναφέρονται στο κεφάλαιο “ΠΡΟΔΙΑΓΡΑΦΕΣ”.

GVWR – Μέγιστο επιτρεπόμενο συνολικό βάρος ενός αυτοκινήτου με πλήρες φορτίο (συμπεριλαμβανομένων επιβατών, αξεσουάρ και φορτίου συν το βάρος κοτσαδόρου εάν ρυμουλκείται τρέιλερ).

GAWR – (Εμπρός και πίσω) Μέγιστο επιτρεπόμενο βάρος σε κάθε ανεξάρτητο άξονα.

Το πραγματικό βάρος του φορτωμένου αυτοκινήτου και τα πραγματικά φορτία στον εμπρόσθιο και οπίσθιο άξονα μπορούν να καθοριστούν μόνο ζυγίζοντας το αυτοκίνητο. Συγκρίνετε τα βάρη αυτά με το μικτό βάρος και το μικτό βάρος άξονα (εμπρός και πίσω). Εάν το μικτό βάρος ή το φορτίο σε κάθε άξονα ξεπερνά αυτές τις τιμές, πρέπει να αφαιρεθεί φορτίο ώστε να μειωθεί το βάρος στο επιτρεπόμενο όριο.

ΠΡΟΕΙΔΟΠΟΙΗΣΗ

Ποτέ μην υπερφορτώνετε το αυτοκίνητό σας. Το μικτό βάρος του αυτοκινήτου (σύνολο των βαρών του αυτοκινήτου, επιβατών, αξεσουάρ καθώς και κοτσαδόρου, φορτίου και κεφαλής κοτσαδόρου) δεν πρέπει σε καμιά περίπτωση να ξεπερνά το Μέγιστο Μικτό Βάρος του Αυτοκινήτου. Συμπληρωματικά, δεν πρέπει ποτέ να κατανέμετε ένα φορτίο έτσι ώστε να υπερβαίνετε το μικτό βάρος είτε του μπροστινού είτε του πίσω άξονα.

ΠΡΟΕΙΔΟΠΟΙΗΣΗ

Πάντοτε να κατανέμετε το φορτίο σωστά. Για την αποφυγή τραυματισμού ή ζημιάς στο αυτοκίνητό σας, πάντοτε ασφαλίσετε το φορτίο για να το προστατεύσετε από μετακίνηση εάν το αυτοκίνητο κινηθεί απότομα. Τοποθετήστε τα βαρύτερα αντικείμενα στο πάτωμα και όσο το δυνατόν πιό μπροστά στον χώρο αποσκευών. Ποτέ μην τοποθετείτε φορτίο ψηλότερο από το πάνω μέρος των πίσω καθισμάτων.

Ρυμούλκηση Τρέιλερ

Το SUZUKI σας έχει σχεδιαστεί για την μεταφορά επιβατών και κανονικού φορτίου, και όχι για να ρυμουλκεί τρέιλερ. Η SUZUKI δεν συνιστά την ρυμούλκηση τρέιλερ από το αυτοκίνητό σας, εάν δεν ισχύει σχετική νομοθεσία για το επιτρεπόμενο φορτίο ρυμούλκησης (για παράδειγμα νομικά καθορισμένο φορτίο ρυμούλκησης). Η ρυμούλκηση τρέιλερ από το αυτοκίνητό σας μπορεί να επηρεάσει αρνητικά τον χειρισμό, την αξιοπιστία και την οικονομία καυσίμου.

Σε μερικές χώρες ισχύουν νόμοι που ορίζουν το μέγιστο επιτρεπόμενο βάρος τρέιλερ. Τα αυτοκίνητα που πωλούνται σε αυτές τις χώρες μπορούν να ρυμουλκήσουν ένα τρέιλερ, με βασική προϋπόθεση το τρέιλερ αυτό να μην υπερβαίνει το μέγιστο βάρος τρέιλερ που ορίζεται από την νομοθεσία της χώρας.

Εάν χρησιμοποιείτε το αυτοκίνητό σας για να ρυμουλκήσετε τρέιλερ, θα πρέπει να ακολουθείτε πάντα τις απαιτήσεις και συστάσεις αυτού του κεφαλαίου. Εάν πρόκειται να ρυμουλκήσετε τρέιλερ, επιλέξτε κάποιο τρέιλερ και κοτσαδόρο συμβατά μεταξύ τους. Ένας ειδικευμένος τεχνικός τρέιλερ μπορεί να σας βοηθήσει.

ΠΡΟΣΟΧΗ

Η ρυμούλκηση ενός τρέιλερ προσθέτει στον κινητήρα, την μετάδοση και τα φρένα του αυτοκινήτου μεγαλύτερο φορτίο. Μην ρυμουλκείτε τρέιλερ στα πρώτα 960 χλμ (600 μίλια) λειτουργίας του αυτοκινήτου σας.

Κοτσαδόρος

Χρησιμοποιήστε μόνο κοτσαδόρο που να είναι σχεδιασμένος να προσαρμόζεται στο πλαίσιο του αυτοκινήτου σας, και μια κεφαλή που να βιδώνει στη βάση του.

⚠ ΠΡΟΕΙΔΟΠΟΙΗΣΗ

Ποτέ μην χρησιμοποιείτε κοτσαδόρο ο οποίος προσαρμόζεται στον άξονα ή τον προφυλακτήρα του αυτοκινήτου.

Αλυσίδες ασφαλείας

Πάντα προσαρμόζετε αλυσίδες ασφαλείας ανάμεσα στον αυτοκίνητο και το τρέιλερ. Περάστε σταυρωτά τις αλυσίδες κάτω από την κεφαλή του τρέιλερ, ώστε στη περίπτωση που αυτό αποχωριστεί από τον κοτσαδόρο να μην πέσει στον δρόμο. Ακολουθήστε τις οδηγίες του κατασκευαστή σχετικά με την τοποθέτηση των αλυσίδων ασφαλείας. Πάντα αφήνετε αρκετό τμήμα της αλυσίδας ελεύθερο για να επιτρέπεται η πλήρης περιστροφή του αυτοκινήτου. Ποτέ μην αφήνετε τις αλυσίδες να σέρνονται στον δρόμο.

⚠ ΠΡΟΕΙΔΟΠΟΙΗΣΗ

Ποτέ μην συνδέετε τις αλυσίδες ασφαλείας στον προφυλακτήρα του αυτοκινήτου σας. Ασφαλίστε τις ενώσεις τους ώστε να μην μπορούν να λυθούν.

Φώτα τρέιλερ

Βεβαιωθείτε ότι το τρέιλερ είναι εξοπλισμένο με φώτα που προβλέπονται από την νομοθεσία. Θα πρέπει να ελέγχετε πάντα όλα τα φώτα του τρέιλερ για την σωστή τους λειτουργία πριν ξεκινήσετε την ρυμούλκηση.

⚠ ΠΡΟΕΙΔΟΠΟΙΗΣΗ

Ποτέ μην συνδέετε απευθείας τα φώτα του τρέιλερ στο ηλεκτρικό σύστημα του αυτοκινήτου σας, γιατί μπορεί να προκληθεί ζημιά σε αυτό.

Φρένα

⚠ ΠΡΟΕΙΔΟΠΟΙΗΣΗ

Εάν το τρέιλερ διαθέτει φρένα, ακολουθήστε όλες τις οδηγίες του κατασκευαστή του. Ποτέ μην συνδέετε στο σύστημα φρένων του αυτοκινήτου σας απευθείας τα φρένα του τρέιλερ, και μην παίρνετε ρεύμα κατευθείαν από την καλωδίωση.

Ελαστικά

ΠΡΟΕΙΔΟΠΟΙΗΣΗ

Όταν ρυμουλκείτε τρέιλερ, τα ελαστικά του καθώς και τα ελαστικά του αυτοκινήτου πρέπει να έχουν τις σωστές πιέσεις. Οι πιέσεις των ελαστικών του αυτοκινήτου σας πρέπει να είναι αυτές που αναγράφονται στην Ετικέτα Πληροφοριών Ελαστικών. Εάν αναφέρονται διαφορετικές πιέσεις για φορτίο, πρέπει να λαμβάνονται υπόψη. Τα ελαστικά του τρέιλερ πρέπει να έχουν τις πιέσεις που προβλέπει ο κατασκευαστής του.

Καθρέπτες

Ελέγξτε εάν ο καθρέπτες του αυτοκινήτου σας καλύπτουν την νομοθεσία σχετικά με τους καθρέπτες αυτοκινήτων για ρυμούλκηση τρέιλερ. Εάν δεν την καλύπτουν τοποθετήστε τους κατάλληλους καθρέπτες πριν την ρυμούλκηση.

Φόρτωση αυτοκινήτου/τρέιλερ

Για να φορτώσετε σωστά το αυτοκίνητο και το τρέιλερ, θα πρέπει να γνωρίζετε πως να μετράτε το μικτό βάρος τρέιλερ και το βάρος της κεφαλής του.

Μικτό Βάρος Τρέιλερ είναι το βάρος του τρέιλερ συν το φορτίο του. Μπορείτε να μετρήσετε το μικτό βάρος του τρέιλερ τοποθετώντας το πλήρως φορτωμένο σε μια πλάστιγγα αυτοκινήτου.

Βάρος Κεφαλής είναι η κατακόρυφη δύναμη που ασκείται σε αυτήν με το τρέιλερ πλήρως φορτωμένο και το σημείο ένωσης στο κανονικό ύψος ρυμούλκησης. Το βάρος αυτό μπορεί να μετρηθεί με μια ζυγαριά μπάνιου.

Το βάρος του φορτωμένου τρέιλερ (Μικτό βάρος) δεν θα πρέπει να υπερβαίνει το “Φορτίο ρυμούλκησης”.

Κατανείμμε το φορτίο στο τρέιλερ έτσι ώστε το βάρος κεφαλής να είναι περίπου το 10% του μικτού βάρους του τρέιλερ, αλλά να μην υπερβαίνει το “Μέγιστο κατακόρυφο φορτίο κεφαλής”. Πρέπει να μετράτε το μικτό βάρος τρέιλερ και το βάρος της κεφαλής πριν την ρυμούλκηση, ώστε να είστε σίγουροι για την σωστή κατανομή του φορτίου.

ΠΡΟΕΙΔΟΠΟΙΗΣΗ

Η λανθασμένη κατανομή βάρους στο τρέιλερ μπορεί να έχει σαν αποτέλεσμα την κακή οδική συμπεριφορά του αυτοκινήτου και την ταλάντευση του τρέιλερ. Πάντα να είστε βέβαιοι ότι το βάρος κεφαλής είναι ίση με το 10% περίπου του μικτού βάρους του τρέιλερ, και να μην υπερβαίνει το “Μέγιστο κατακόρυφο φορτίο κεφαλής”. Βεβαιωθείτε επίσης ότι το φορτίο είναι κατάλληλα προσδεμένο. Η μη συμμόρφωση στα παραπάνω μπορεί να έχει σαν αποτέλεσμα την πρόκληση ατυχήματος.

ΠΡΟΕΙΔΟΠΟΙΗΣΗ

Ποτέ μην υπερφορτώνετε το τρέιλερ ή το αυτοκίνητό σας. Το μικτό βάρος του τρέιλερ δεν πρέπει να ξεπερνά ποτέ τη “Φορτίο ρυμούλκησης”. Το μικτό βάρος του αυτοκινήτου (σύνολο των βαρών του αυτοκινήτου, επιβατών, αξεσουάρ καθώς και κοτσαδόρου, φορτίου και κεφαλής κοτσαδόρου) δεν πρέπει σε καμιά περίπτωση να ξεπερνά το Μέγιστο Μικτό Βάρος του Αυτοκινήτου που αναγράφεται στο κεφάλαιο “ΠΡΟΔΙΑΓΡΑΦΕΣ”.

Συμπληρωματικές
προειδοποιήσεις για την
ρυμούλκηση τρέιλερ

⚠ ΠΡΟΕΙΔΟΠΟΙΗΣΗ

Συνδέετε τα φώτα και τις αλυσίδες ασφαλείας του τρέιλερ κάθε φορά που το ρυμουλκείτε.

ΠΡΟΣΟΧΗ

Η συχνή ρυμούλκηση ενός τρέιλερ επιβαρύνει το αυτοκίνητό σας και για αυτό απαιτείται συχνότερη συντήρηση από ό,τι σε κανονικές συνθήκες οδήγησης. Ακολουθήστε το Πρόγραμμα Συντήρησης κάτω από Δύσκολες Συνθήκες Οδήγησης.

⚠ ΠΡΟΕΙΔΟΠΟΙΗΣΗ

Το αυτοκίνητό σας συμπεριφέρεται διαφορετικά όταν ρυμουλκείτε ένα τρέιλερ. Για την ασφάλεια σας αλλά και των άλλων, να ακολουθείτε τις παρακάτω προφυλάξεις:

- Εξασκηθείτε στο στρίψιμο, το σταμάτημα και την κίνηση προς τα πίσω πριν ρυμουλκήσετε στους δρόμους. Μην ρυμουλκείτε τρέιλερ στους δρόμους εάν δεν είστε σίγουροι ότι μπορείτε με ασφάλεια να χειριστείτε το αυτοκίνητο και το τρέιλερ.
- Ποτέ μην υπερβαίνετε το όριο ταχύτητας για ρυμούλκηση ή τα 80 χλμ/ώρα (50 μίλια/ώρα) ανάλογα τιό είναι χαμηλότερο.
- Μην οδηγείτε με ταχύτητα που προκαλεί ταλάντευση ή παλινδρόμηση του τρέιλερ. Αν αντιληφθείτε την παραμικρή ένδειξη ταλάντευσης ή παλινδρόμησης μειώστε αμέσως ταχύτητα.
- Όταν οι δρόμοι είναι βρεγμένοι, ολισθηροί ή ανώμαλοι οδηγείτε με χαμηλότερη ταχύτητα από ό,τι στον στεγνό, ομαλό δρόμο. Η μη ικανότητα επιβράδυνσης σε κακό οδόστρωμα μπορεί να προκαλέσει απώλεια του ελέγχου.

(Συνεχίζεται)

⚠ ΠΡΟΕΙΔΟΠΟΙΗΣΗ

(Συνεχίζεται)

- Πάντα να έχετε κάποιον που θα σας καθοδηγεί όταν κινείστε προς τα πίσω.
- Αφήνετε επαρκή απόσταση φρεναρίσματος. Η απόσταση φρεναρίσματος αυξάνεται όταν ρυμουλκείτε ένα τρέιλερ. Για κάθε 16 χλμ/ώρα (10 μίλια/ώρα) θα πρέπει να αφήνετε ανάμεσα σε σας και το προπορευόμενο αυτοκίνητο αποσταση τουλάχιστον όσο το μήκος του αυτοκινήτου σας και του τρέιλερ. Διατηρείτε ακόμα μεγαλύτερες αποστάσεις όταν ο δρόμος είναι βρεγμένος ή ολισθηρός.
- Εάν το τρέιλερ έχει φρένα ανάγκης θα πρέπει να φρενάρετε προοδευτικά, ώστε να αποφυγείτε ολισθηση εξαιτίας μπλοκαρίσματος των τροχών του τρέιλερ.

(Συνεχίζεται)

⚠ ΠΡΟΕΙΔΟΠΟΙΗΣΗ

(Συνεχίζεται)

- Επιβραδύνετε πριν από στροφές και στρίβετε διατηρώντας σταθερή ταχύτητα. Επιβραδύνοντας ή επιταχύνοντας κατά το στρίψιμο μπορεί να προκαλέσει απώλεια ελέγχου. Να θυμάστε ότι απαιτείται μεγαλύτερη ακτίνα στροφής από ότι χωρίς τρέιλερ, γιατί οι τροχοί του τρέιλερ θα βρίσκονται πιο κοντά στο εσωτερικό της στροφής από ότι οι τροχοί του αυτοκινήτου.
- Αποφεύγετε απότομη επιβράδυνση ή επιτάχυνση του αυτοκινήτου. Μην κάνετε απότομους ελιγμούς, παρά μόνο εάν είναι απολύτως αναγκαίο.
- Μειώστε την ταχύτητα σας όταν συναντάτε πλευρικούς ανέμους. Να είστε προετοιμασμένοι και για ρεύματα αέρα που δημιουργούνται από μεγάλα αυτοκίνητα που σας προσπερνούν.
- Να είστε προσεκτικοί κατά την προσπέραση άλλων αυτοκινήτων. Βεβαιωθείτε ότι έχετε αφήσει αρκετό χώρο για το τρέιλερ πριν ξεκινήσετε να αλλάξετε λωρίδα και ενημερώστε εγκαίρως τους άλλους για την πρόθεσή σας.

(Συνεχίζεται)

⚠ ΠΡΟΕΙΔΟΠΟΙΗΣΗ

(Συνεχίζεται)

- Επιβραδύνετε και κατεβάστε ταχύτητα πριν φτάσετε σε μια μεγάλη και απότομη κατηφόρα. Είναι επικίνδυνο να αλλάξετε ταχύτητα ενώ κατεβαίνετε μια κατηφόρα.
- Αποφύγετε να “κουράζετε” τα φρένα με παρατεταμένη χρήση τους. Μπορεί να προκληθεί υπερθέρμανση των υγρών φρένων και να μειωθεί η αποτελεσματικότητά τους. Χρησιμοποιήστε όπου είναι δυνατόν το φρενάρισμα του κινητήρα.
- Λόγω του πρόσθετου φορτίου του τρέιλερ, ο κινητήρας του αυτοκινήτου σας μπορεί να υπερθερμανθεί όταν οδηγείτε σε παρατεταμένες ή απότομες ανηφόρες. Παρακολουθείτε τον δείκτη θερμοκρασίας. Εάν δείξει υπερθέρμανση, σταματήστε σε ασφαλές σημείο εκτός δρόμου. Ανατρέξτε στις οδηγίες “Εάν ο Κινητήρας Υπερθερμανθεί” στο κεφάλαιο “ΣΕ ΠΕΡΙΠΤΩΣΗ ΑΝΑΓΚΗΣ”.

ΠΑΡΑΔΕΙΓΜΑ



60A186

⚠ ΠΡΟΕΙΔΟΠΟΙΗΣΗ

Όταν σταθμεύετε το αυτοκίνητό σας με συνδεδεμένο το τρέιλερ, πάντα ακολουθείτε τις παρακάτω οδηγίες:

- 1) Πατήστε σταθερά το πεντάλ των φρένων.
- 2) Ζητήστε από κάποιο άλλο άτομο να τοποθετήσει τάκους στους τροχούς τόσο του αυτοκινήτου όσο και του τρέιλερ, ενώ εσείς έχετε πατημένο το πεντάλ των φρένων.
- 3) Αφήστε αργά το πεντάλ των φρένων μέχρις οι τάκοι να αποσβέσουν το φορτίο.
- 4) Ενεργοποιήστε πλήρως το χειρόφρενο.

(Συνεχίζεται)

⚠ ΠΡΟΕΙΔΟΠΟΙΗΣΗ

(Συνεχίζεται)

5) Επιλέξτε 1η ή όπισθεν στο κιβώτιο ταχυτήτων και σβήστε τον κινητήρα.

Όταν ξεκινήσετε μετά από στάθμευση:

- 1) Πατήστε το πεντάλ του συμπλέκτη και ξεκινήστε τον κινητήρα.
- 2) Επιλέξτε ταχύτητα, απενεργοποιήστε το χειρόφρενο και απομακρυνθείτε σιγά - σιγά από τους τάκους.
- 3) Σταματήστε, πατώντας ελαφρά το πεντάλ των φρένων και κρατήστε το πατημένο.
- 4) Ζητήστε από κάποιον άλλο να αφαιρέσει τους τάκους.

Σημεία τοποθέτησης κοτσαδόρου

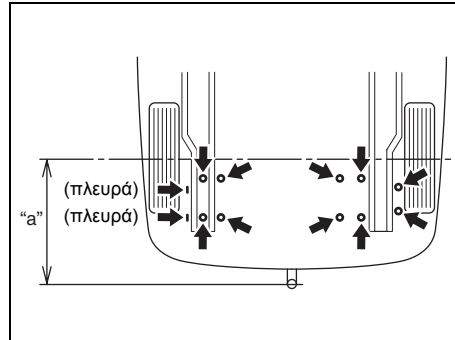

Μέγιστο κατακόρυφο φορτίο κεφαλής κοτσαδόρου:

60 κιλά (132 λίμπρες)

Μέγιστη απόσταση προεξοχής "a":

661 χιλ. (26,0 ίντσες)

Ρυμούλκιση του Αυτοκινήτου σας

Το αυτοκίνητό σας μπορεί να ρυμουλκώσει άλλο όχημα (όπως τροχόσπιτο) εφόσον είναι με κίνηση σε 2 τροχούς (2WD) και χρησιμοποιείτε η κατάλληλη μέθοδος ρυμούλκισης που υποδεικνύεται για το αυτοκίνητό σας. Η μέθοδος ρυμούλκισης που πρέπει να ακολουθήσετε εξαρτάται από τις προδιαγραφές του αυτοκινήτου σας: Είτε είναι με μηχανικό είτε με αυτόματο κιβώτιο ταχυτήτων.

Χρησιμοποιήστε τον πίνακα οδηγιών ρυμούλκισης για να επιλέξετε την κατάλληλη μέθοδο για το αυτοκίνητό σας, και ακολουθήστε προσεκτικά τις αντίστοιχες οδηγίες. Βεβαιωθείτε ότι χρησιμοποιείτε τον κατάλληλο εξοπλισμό για ρυμούλκιση και ότι η ταχύτητα του αυτοκινήτου όταν ρυμουλκείτε δεν ξεπερνά τα 90 χλμ/ώρα (55 μίλια/ώρα).

⚠ ΠΡΟΕΙΔΟΠΟΙΗΣΗ

Όταν ρυμουλκείτε το αυτοκίνητό σας, ακολουθήστε τις παρακάτω οδηγίες ώστε να αποφύγετε ατυχήματα και ζημιά σε αυτό. Συμπληρωματικά πρέπει να ακολουθήσετε τις νομοθετικές απαιτήσεις σχετικά με τα φώτα του αυτοκινήτου και τον κοτσαδόρο.

ΦΟΡΤΩΜΑ ΑΥΤΟΚΙΝΗΤΟΥ ΚΑΙ ΡΥΜΟΥΛΚΗΣΗ

ΠΡΟΕΙΔΟΠΟΙΗΣΗ

Μια αλυσίδα ασφαλείας θα πρέπει να χρησιμοποιείται πάντοτε όταν ρυμουλκείτε το αυτοκίνητό σας.

ΠΙΝΑΚΑΣ ΟΔΗΓΙΩΝ ΡΥΜΟΥΛΚΙΣΗΣ

ΣΥΣΤΗΜΑ ΜΕΤΑΔΟΣΗΣ ΚΙΝΗΣΗΣ	ΜΕΤΑΔΟΣΗ	ΜΕΘΟΔΟΣ ΡΥΜΟΥΛΚΙΣΗΣ
4WD	M/T (ΧΕΙΡΟΚΙΝΗΤΟ)	κανένα

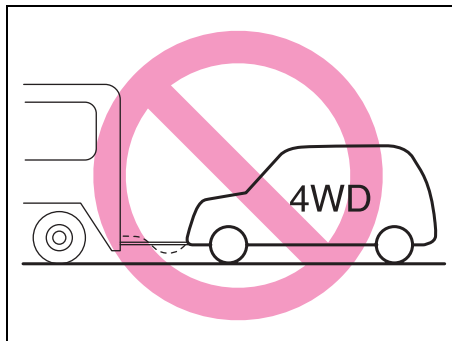

54G211

ΠΡΟΣΟΧΗ

Για τα μοντέλα 4WD δεν πρέπει να ρυμουλκείτε άλλο όχημα όπως τροχόσπιτο γιατί ο άξονας κίνησης μπορεί να πάθει ζημιά.

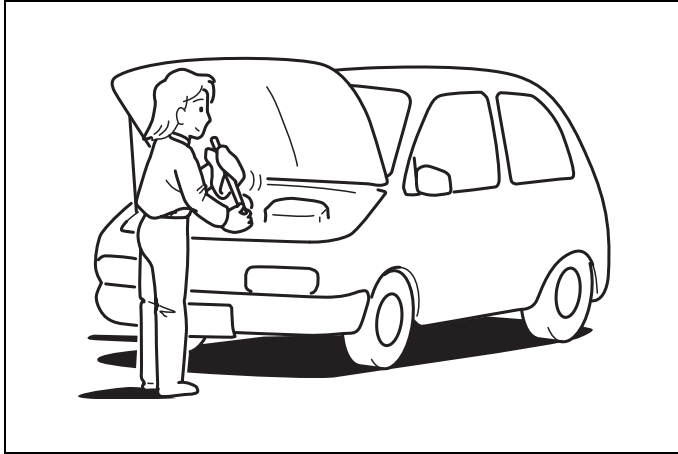

60G410

ΕΛΕΓΧΟΣ ΚΑΙ ΣΥΝΤΗΡΗΣΗ

Πρόγραμμα Συντήρησης	8-2
Πρόγραμμα Περιοδικής Συντήρησης	8-2
Συνιστώμενη Συντήρηση για Δύσκολες Συνθήκες Οδήγησης	8-5
Ιμάντας Κίνησης	8-7
Λάδι Κινητήρα και Φίλτρο	8-7
Λάδι Κιβωτίου Ταχυτήτων	8-11
Ψυκτικό Υγρό Κινητήρα	8-12
Υγρό Καθαρισμού Παρμπρίζ	8-14
Φίλτρο Αέρα	8-15
Μπουζί	8-15
Φρένα	8-17
Τιμόνι	8-19
Πεντάλ Συμπλέκτη	8-20
Ελαστικά	8-20
Μπαταρία	8-24
Ασφάλειες	8-25
Αντικατάσταση Λάμπας	8-28
Μάκτρα Υαλοκαθαριστήρων	8-32
Σύστημα Κλιματισμού	8-35

⚠ ΠΡΟΕΙΔΟΠΟΙΗΣΗ

Θα πρέπει να είστε ιδιαίτερα προσεκτικοί όταν εκτελείτε εργασίες στο αυτοκίνητό σας, για να αποφύγετε πιθανό τραυματισμό. Οι παρακάτω προφυλάξεις πρέπει να ακολουθούνται:

- Για να αποφύγετε πιθανή ζημιά ή τυχαία ενεργοποίηση των αερόσακων ή των προεντατήρων των ζωνών ασφαλείας, βεβαιωθείτε ότι η μπαταρία είναι αποσυνδεδεμένη και ο κεντρικός διακόπτης στην θέση "LOCK" για τουλάχιστον 90 δευτερόλεπτα, πριν προχωρήσετε σε οποιαδήποτε εργασία στα ηλεκτρικά του SUZUKI σας. Μην αγγίζετε τα εξαρτήματα του συστήματος του αερόσακου, των προεντατήρων των ζωνών ή τις καλωδιώσεις τους. Οι καλωδιώσεις αυτές είναι τυλιγμένες με κίτρινη μόνωση, και τα φις τους είναι κίτρινα για εύκολη αναγνώριση.
- Μην αφήνετε τον κινητήρα να λειτουργεί μέσα σε γκαράζ ή άλλους κλειστούς χώρους.

(Συνεχίζεται)

⚠ ΠΡΟΕΙΔΟΠΟΙΗΣΗ

(Συνεχίζεται)

- Όταν ο κινητήρας λειτουργεί κρατήστε τα χέρια, ρούχα, εργαλεία και άλλα αντικείμενα μακριά από το βεντιλατέρ και τον ιμάντα κίνησης. Ακόμη και αν η φτερωτή δεν λειτουργεί, μπορεί να ξεκινήσει αυτόματα και χωρίς προειδοποίηση.
- Όταν πρέπει να εκτελέσετε εργασίες με τον κινητήρα να λειτουργεί, βεβαιωθείτε ότι το χειρόφρενο είναι ενεργοποιημένο και στο κιβώτιο ταχυτήτων η Νεκρά.
- Μην αγγίζετε τα μπουζοκαλώδια ή τα εξαρτήματα του συστήματος ανάφλεξης όταν ξεκινάτε τον κινητήρα ή όταν ο κινητήρας λειτουργεί γιατί μπορεί να δεχτείτε ηλεκτρικό σοκ.
- Προσέχετε μην αγγίζετε καυτά μέρη όπως τον κινητήρα, τη πολλαπλή εξαγωγής, τους σωλήνες της εξάτμισης, το ψυγείο και τις σωληνώσεις του.
- Μην επιτρέπετε το κάπνισμα ή τη δημιουργία σπινθήρων ή φλόγας κοντά στη βενζίνη ή στην μπαταρία. Δημιουργούνται εύφλεκτα αέρια.

(Συνεχίζεται)

⚠ ΠΡΟΕΙΔΟΠΟΙΗΣΗ

(Συνεχίζεται)

- Μην μπαίνετε κάτω από το αυτοκίνητο όταν αυτό στηρίζεται μόνο με το γρύλο που το συνοδεύει.
- Προσέχετε να μην δημιουργήσετε βραχυκύκλωμα ανάμεσα στον θετικό και αρνητικό πόλο της μπαταρίας.
- Φυλάσσετε τα χρησιμοποιημένα λάδια, το ψυκτικό και άλλα υγρά μακριά από παιδιά και κατοικίδια ζώα. Απορίπτετε τα χρησιμοποιημένα υγρά όπως προβλέπεται. Μην τα ρίχνετε ποτέ στο έδαφος, στις αποχετεύσεις κ.λπ.

Πρόγραμμα Συντήρησης

ΠΑΡΑΔΕΙΓΜΑ

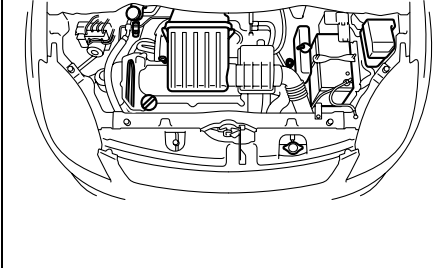

63J085

Στον πίνακα που ακολουθεί αναφέρονται τα διαστήματα που πρέπει να γίνεται η κανονική συντήρηση του αυτοκινήτου σας. Στον πίνακα αυτόν δίνονται τα χλμ, και οι μήνες όπου πρέπει να γίνονται οι έλεγχοι, οι ρυθμίσεις, η λίπανση και οι λοιπές εργασίες. Τα χρονικά διαστήματα θα πρέπει να είναι συντομότερα όταν οδηγείτε σε δύσκολες συνθήκες (ανατρέξτε στο ΣΥΝΙΣΤΩΜΕΝΗ ΣΥΝΤΗΡΗΣΗ ΓΙΑ ΔΥΣΚΟΛΕΣ ΣΥΝΘΗΚΕΣ ΟΔΗΓΗΣΗΣ).

⚠ ΠΡΟΕΙΔΟΠΟΙΗΣΗ

Η SUZUKI συνιστά οι εργασίες συντήρησης που σημειώνονται με αστερίσκο (*) να πραγματοποιούνται μόνο σε Επίσημο Συνεργείο SUZUKI ή άλλο εξουσιοδοτημένο μηχανικό. Αν διαθέτετε την απαραίτητη εμπειρία, μπορείτε να εκτελέσετε τις εργασίες που δεν είναι σημειωμένες με αστερίσκο (*), ακολουθώντας τις οδηγίες αυτού του κεφαλαίου. Αν δεν είστε βέβαιοι ότι μπορείτε να ολοκληρώσετε σωστά τις εργασίες αυτές, ζητήστε από ένα Επίσημο Συνεργείο SUZUKI να πραγματοποιήσει την συν-τήρηση του αυτοκινήτου σας.

ΠΡΟΣΟΧΗ

Όποτε είναι απαραίτητο να αντικαταστήσετε εξαρτήματα του αυτοκινήτου σας συνιστούμε να χρησιμοποιείτε γνήσια ανταλλακτικά SUZUKI ή άλλα αντίστοιχα.

Πρόγραμμα Περιοδικής Συντήρησης

“R” : Αντικατάσταση ή Αλλαγή
 “I” : Έλεγχος και διόρθωση ή αντικατάσταση εάν είναι απαραίτητο
 “L” : Λίπανση

ΣΗΜΕΙΩΣΗ:

- **Κατηγορία 1: Κινητήρας με αισθητήρα οξυγόνου**
- **Κατηγορία 2: Κινητήρας χωρίς αισθητήρα οξυγόνου**

ΣΗΜΕΙΩΣΗ:

Στον πίνακα περιλαμβάνονται οι εργασίες συντήρησης μέχρι τα 90000 χλμ (54000 μίλια). Μετά τα 90000 χλμ (54000 μίλια) θα επαναλάβετε τις ίδιες εργασίες και στα αντίστοιχα διαστήματα.

ΕΛΕΓΧΟΣ ΚΑΙ ΣΥΝΤΗΡΗΣΗ

- **Κατηγορία 1: Κινητήρας με αισθητήρα οξυγόνου**
- **Κατηγορία 2: Κινητήρας χωρίς αισθητήρα οξυγόνου**

- Για το εξάρτημα 2-1. Μπουζί Νικελίου να αντικαθίστανται κάθε 50000 χλμ. αν η κατά τόπο νομοθεσία το απαιτεί.

- *Διάλειμα: Για την Σουηδία, το εξάρτημα 2-1, 4-1 και 4-2 πρέπει να πραγματοποιηθούν από την ανάγνωση του οδομέτρου.

*Διάλειμα: Αυτό το διάλειμα πρέπει να κριθεί είτε από την ανάγνωση του οδομέτρου ή από τους μήνες, για οτιδήποτε έρθει πρώτο.	Χλμ. (x1000)	15	30	45	60	75	90
	Μίλια (x1000)	9	18	27	36	45	54
	μήνες	12	24	36	48	60	72
ΚΙΝΗΤΗΡΑΣ							
1-1. Ιμάντας κίνησης	Ελεγχος τάσης, *Ρύθμιση, *Αντικατάσταση	-	-	I	-	-	R
*1-2. Διάκενα βαλβίδων		-	I	-	I	-	I
1-3. Λάδι κινητήρα και φίλτρο λαδού		R	R	R	R	R	R
1-4. Ψυκτικό υγρό κινητήρα		-	-	R	-	-	R
*1-5. Σύστημα εξάτμισης (εκτός καταλύτη)		-	I	-	I	-	I
ΣΥΣΤΗΜΑ ΑΝΑΦΛΕΞΗΣ							
2-1. Μπουζί							
Με χρήση αμόλυβδης βενζίνης	[Κατηγορία 1] (κανονικός τύπος) Μπουζί Νικελίου	-	-	R	-	-	R
	[Κατηγορία 1] (συνιστάται ιδιαίτερα) Μπουζί Ιριδίου	Αντικαταστήστε κάθε 105000 χλμ (63000 μίλια) ή 84 μήνες					
	[Κατηγορία 2] (κανονικός τύπος) Μπουζί Νικελίου	-	R	-	R	-	R
	[Κατηγορία 2] (εάν διατίθεται) Μπουζί Ιριδίου	-	-	-	R	-	-
	Με χρήση βενζίνης με μόλυβδο, ανατρέξτε στο "Συνιστώμενη Συντήρηση για Δύσκολες Συνθήκες Οδήγησης".						
ΣΥΣΤΗΜΑ ΤΡΟΦΟΔΟΣΙΑΣ ΚΑΥΣΙΜΟΥ							
3-1. Φίλτρο αέρα	Ασφαλτοστρωμένοι δρόμοι	I	I	R	I	I	R
	Συνθήκες σκόνης	Ανατρέξτε στο "Συνιστώμενη Συντήρηση για Δύσκολες Συνθήκες Οδήγησης"					
*3-2. Σωληνώσεις καυσίμου		-	I	-	I	-	I
*3-3. Ρεζερβουάρ		-	-	I	-	-	I
ΕΛΕΓΧΟΣ ΕΚΠΟΜΠΗΣ ΚΑΥΣΑΕΡΙΩΝ							
*4-1. Βαλβίδα PCV	[Κατηγορία 1]	-	-	-	-	-	I
	[Κατηγορία 2]	-	-	I	-	-	I
*4-2. Σύστημα ελέγχου εκπομπής καυσαερίων	[Κατηγορία 1] [Κατηγορία 2]	-	-	-	-	-	I
ΦΡΕΝΑ							
*5-1. Δίσκοι φρένων και τακάκια		I	I	I	I	I	I
Ταμπούρα και σιαγόνες (προαιρετικός εξοπλισμός)		-	I	-	I	-	I
*5-2. Σωληνώσεις και σύνδεσμοι φρένων		-	I	-	I	-	I
5-3. Υγρά φρένων	Έλεγχος, *Αντικατάσταση	-	R	-	R	-	R
5-4. Μοχλός και ντιζα χειρόφρενου	Έλεγχος, *Ρύθμιση (μόνο στα πρώτα 15000 χλμ)	I	-	-	-	-	-

*Διάλειμα: Αυτό το διάλειμα πρέπει να κριθεί είτε από την ανάγνωση του οδομέτρου ή από τους μήνες, για οτιδήποτε έρθει πρώτο.	Χλμ. (x1000)	15	30	45	60	75	90
	Μίλια (x1000)	9	18	27	36	45	54
	μήνες	12	24	36	48	60	72
ΑΝΑΡΤΗΣΕΙΣ ΚΑΙ ΑΜΑΞΩΜΑ							
*6-1. Υγρά συμπλέκτη	-		-		-		
6-2. Ζάντες/Ελαστικά							
*6-3. Φούσκες ημιαξονίου/Άξονας (4WD)	-	-		-	-	-	
*6-4. Ανάρτηση	-		-		-		
*6-5. Σύστημα διεύθυνσης	-		-		-		
*6-6. Λάδι μηχανικού κιβωτίου ταχυτήτων (I: μόνο στα πρώτα 15000 χλμ)		-	R	-	-	-	R
6-7. Λάδι μετάδοσης (μοντέλο 4WD)		-		-		-	-
6-8. Λάδι πίσω διαφορικού (μοντέλο 4WD) (R: μόνο στα πρώτα 15000 χλμ)	R ή	-		-		-	-
6-9. Κλειδαριές, μεντεσέδες	-		-		-	-	
*6-10. Φίλτρο κλιματισμού (προαιρετικός εξοπλισμός)	-		R	-		-	R

⚠ ΠΡΟΕΙΔΟΠΟΙΗΣΗ

Τα αμορτισέρ περιέχουν αέριο υπό πίεση. Ποτέ μην επιχειρήσετε να τα αποσυναρμολογήσετε ή να τα πετάξετε σε φωτιά. Αποφύγετε την αποθήκευσή τους κοντά σε καλοριφέρ ή θερμαντικό σώμα. Όταν πετάξετε ένα αμορτισέρ πρώτα αφαιρέστε με ασφάλεια το αέριο που περιέχει. Ζητήστε την βοήθεια ενός Επίσημου Συνεργείου SUZUKI.

ΣΗΜΕΙΩΣΗ:

4WD: Κίνηση σε 4 τροχούς

ΕΛΕΓΧΟΣ ΚΑΙ ΣΥΝΤΗΡΗΣΗ

Συνιστώμενη Συντήρηση για Δύσκολες Συνθήκες Οδήγησης

Εάν το αυτοκίνητο χρησιμοποιείται συνήθως κάτω από δύσκολες συνθήκες οδήγησης, σαν αυτές που αναφέρονται παρακάτω, σας συνιστούμε να προσαρμόσετε το πρόγραμμα συντήρησης του αυτοκινήτου σας σύμφωνα με τον πίνακα που ακολουθεί.

Κωδικός δυσκολίας οδήγησης

A – Επαναλαμβανόμενες μικρές διαδρομές

B – Οδήγηση σε ανώμαλους και/ή λασπωμένους δρόμους

C – Οδήγηση σε σκονισμένους δρόμους

D – Οδήγηση σε πολύ κρύο καιρό και/ή σε δρόμους με αλάτι

E – Επαναλαμβανόμενες μικρές διαδρομές σε κρύο καιρό

F – Χρησιμοποίηση βενζίνης με μόλυβδο

G – _____

H – Ρυμούλκηση τρέϊλερ (εάν επιτρέπεται)

Κωδικός Δυσκολίας Οδήγησης	Συντήρηση	Εργασία Συντήρησης	Διάστημα Συντήρησης	
– B C D – – – –	Ιμάντας κίνησης	I	Κάθε 15000 χλμ (9000 μίλια) ή 12 μήνες	
		R	Κάθε 45000 χλμ (27000 μίλια) ή 36 μήνες	
A – C D E F – H	Λάδι κινητήρα και φίλτρο λαδού	R	Κάθε 7500 χλμ (4500 μίλια) ή 6 μήνες	
A B C – E F – H	Μπουζί	Μπουζί νικελίου (Κανονικός τύπος)	R	Κάθε 10000 χλμ (6000 μίλια) ή 8 μήνες
		Μπουζί ιριδίου (Συνιστάται ιδιαίτερα)	R	Κάθε 30000 χλμ (18000 μίλια) ή 24 μήνες
– – C – – – – –	Φίλτρο αέρα *1	I	Κάθε 2500 χλμ (1500 μίλια)	
		R	Κάθε 30000 χλμ (18000 μίλια) ή 24 μήνες	

Κωδικός Δυσκολίας Οδήγησης	Συντήρηση	Εργασία Συντήρησης	Διάστημα Συντήρησης
- B C D - - - H	Ρουλεμάν τροχών	I	Κάθε 15000 χλμ (9000 μίλια) ή 12 μήνες
- B - D E - - H	Φούσκες ημιαξονίου/Άξονας (4WD)	I	Κάθε 15000 χλμ (9000 μίλια) ή 12 μήνες
- B - - E - - H	Λάδι μηχανικού κιβωτίου ταχυτήτων/ Λάδι μετάδοσης (4WD) Λάδι διαφορικού (4WD)	R	Μόνο για την πρώτη φορά: 15000 χλμ (9000 μίλια) ή 12 μήνες
			Από την δεύτερη φορά και μετά: Κάθε 30000 χλμ (18000 μίλια) ή 24 μήνες ξεκινώντας από 0 χλμ (0 μίλια) ή 0 μήνες
- - C D - - - -	Φίλτρο κλιματισμού (προαιρετικός εξοπλισμός) (Καθαρίζετε πιο συχνά εάν ο εξαερισμός του κλιματισμού ελαττώνεται.)	I	Κάθε 15000 χλμ (9000 μίλια) ή 12 μήνες
		R	Κάθε 45000 χλμ (27000 μίλια) ή 36 μήνες

ΣΗΜΕΙΩΣΗ:

I – Έλεγχος και διόρθωση ή αντικατάσταση εάν είναι απαραίτητο

R – Αντικατάσταση ή αλλαγή

T – Σύσφιξη στη προβλεπόμενη ροπή

4WD: Κίνηση σε 4 τροχούς

*1 Ελέγχετε ή αντικαταστήστε πιο συχνά εάν είναι αναγκαίο.

Ιμάντας Κίνησης

⚠ ΠΡΟΕΙΔΟΠΟΙΗΣΗ

Όταν ο κινητήρας είναι σε λειτουργία κρατήστε χέρια, μαλλιά, ρούχα εργαλεία μακριά από το βεντιλατέρ και τους ιμάντες κίνησης.

Βεβαιωθείτε ότι η τάση του ιμάντα είναι σωστή. Εάν ο ιμάντας είναι πολύ χαλαρός, θα έχει σαν αποτέλεσμα την ελλιπή φόρτιση της μπαταρίας, την υπερθέρμανση του κινητήρα ή την υπερβολική φθορά του ιμάντα. Όταν πιέζεται την ζώνη με τον αντίχειρα μέχρι την μέση της διαδρομής μεταξύ των καρουλιών, πρέπει να υπάρχει μιά εκτροπή σύμφωνα με τον ακόλουθο πίνακα.

Οι ιμάντες θα πρέπει να ελεγχθούν για να διαβεβαιωθείτε ότι δεν έχουν ζημιά.

Εάν είναι απαραίτητο να αντικαταστήσετε ή να ρυθμίσετε τον ιμάντα απευθυνθείτε στον Επίσημο Έμπορο SUZUKI.

M13A

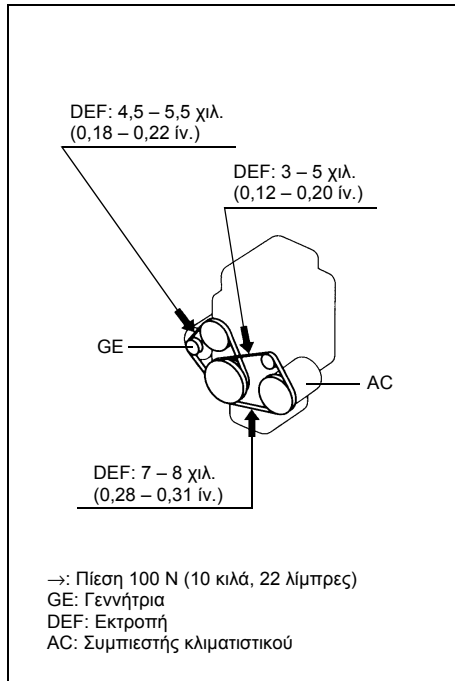

63J132

Λάδι Κινητήρα και Φίλτρο

Προδιαγραφές λαδιού

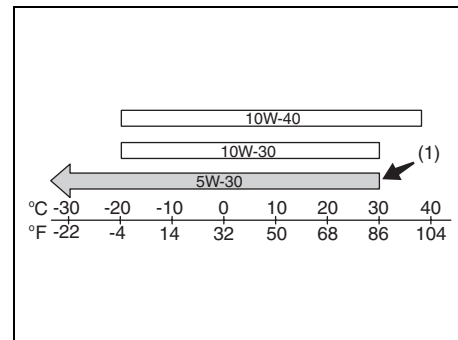

80G154

(1) Προτεινόμενο

Βεβαιωθείτε ότι το λάδι του κινητήρα που χρησιμοποιείτε καλύπτει τις προδιαγραφές ποιότητας SG, SH, SJ ή SL. Επιλέξτε το κατάλληλο λάδι βάσει του παραπάνω σχεδιαγράμματος.

Για θερμοκρασίες κάτω από -20°C (-4°F), σας συνιστούμε ιδιαίτερα να χρησιμοποιείτε το SAE 5W-30.

Έλεγχος στάθμης λαδιού

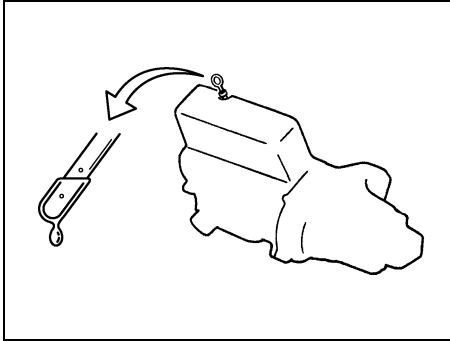

80G064

Είναι πολύ σημαντικό να διατηρείτε πάντα την σωστή στάθμη του λαδιού κινητήρα, ώστε αυτός να λιπαίνεται αποτελεσματικά. Ελέγξτε την στάθμη του λαδιού με το αυτοκίνητο να βρίσκεται σε οριζόντια επιφάνεια. Η ένδειξη της στάθμης λαδιών θα είναι λανθασμένη εάν το αυτοκίνητο βρίσκεται σε κεκλιμένο έδαφος. Η στάθμη λαδιών του κινητήρα θα πρέπει να ελέγχεται είτε πριν την εκκίνηση του κινητήρα ή 5 λεπτά μετά από το σβήσιμο του.

Το χερούλι του δείκτη λαδιού του κινητήρα είναι κίτρινο για εύκολη αναγνώριση. Τραβήξτε έξω τον δείκτη λαδιού, καθαρίστε τον με καθαρό πανί, τοποθετήστε τον ξανά στην θέση του στον κινητήρα και τραβήξτε τον έξω ξανά. Η στάθμη θα πρέπει να βρίσκεται ανάμεσα στο πάνω και στο κάτω

όριο του δείκτη. Αν η στάθμη βρίσκεται κοντά στο κάτω όριο, προσθέστε αρκετό λάδι μέχρις η στάθμη να φθάσει στο πάνω όριο.

ΠΡΟΣΟΧΗ

Αποτυχία στον τακτικό έλεγχο της στάθμης του ελαίου θα μπορούσε να οδηγήσει σε σοβαρό πρόβλημα της μηχανής λόγω του ανεπαρκούς ελαίου.

Συμπλήρωση λαδιού

ΠΑΡΑΔΕΙΓΜΑ

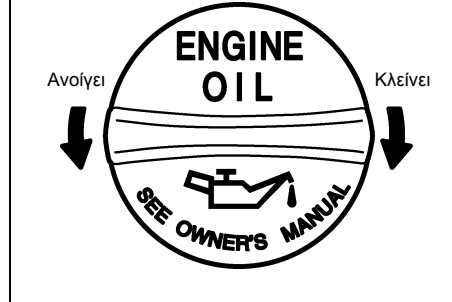

81A147

Αφαιρέστε την τάπα συμπλήρωσης και γεμίστε με λάδι αργά μέχρις η στάθμη να φθάσει στο πάνω όριο. Προσέξτε να μην δημιουργήσετε υπερχειλίση. Η υπερβολική ποσότητα λαδιού είναι σχεδόν το ίδιο κακή όσο και η χαμηλή ποσότητα λαδιού. Μετά την συμπλήρωση με λάδι, ξεκινήστε τον

κινητήρα και αφήστε τον να λειτουργήσει στο ρελαντί για περίπου ένα λεπτό. Σβήστε τον κινητήρα, περιμένετε περίπου 5 λεπτά και ελέγξτε ξανά την στάθμη λαδιών.

Αλλαγή λαδιού μηχανής και φίλτρου

Αδειάστε το λάδι της μηχανής ενώ ακόμα ή μηχανή είναι ζεστή.

ΠΑΡΑΔΕΙΓΜΑ

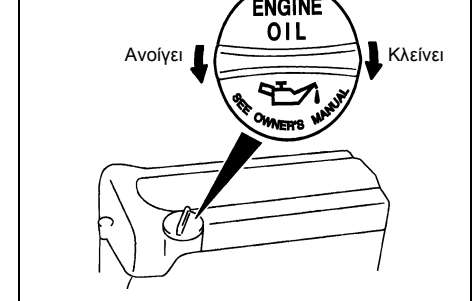

54G091S

- 1) Βγάλτε την τάπα συμπλήρωσης καυσίμου.
- 2) Τοποθετήστε ένα δοχείο αποστράγγισης κάτω από την τάπα αποστράγγισης.
- 3) Χρησιμοποιήστε ένα κλειδί, ξεβιδώστε την τάπα και αποστραγγίστε το λάδι της μηχανής.

⚠ ΠΡΟΕΙΔΟΠΟΙΗΣΗ

Η θερμοκρασία του λαδιού μηχανής ίσως είναι αρκετά υψηλή ώστε να κάψει τα δάχτυλά σας όταν χαλαρώσει η τάπα αποστράγγισης. Περιμένετε μέχρι η τάπα αποστράγγισης κρυώσει αρκετά για να την αγγίξετε με γυμνά χέρια.

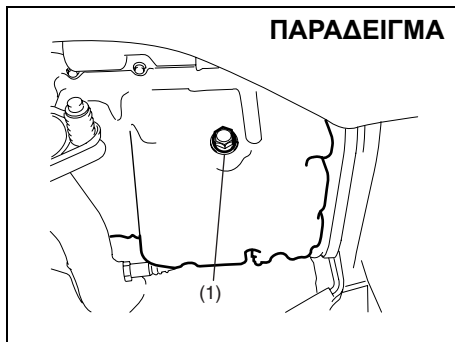

63J086

Ροπή σύσφιξης για την τάπα αποστράγγισης (1):
35 Nm (3,5 kg-m, 25,5 lb-ft)

⚠ ΠΡΟΕΙΔΟΠΟΙΗΣΗ

Καινούριο και χρησιμοποιημένο λάδι μπορεί να είναι επικίνδυνα. Παιδιά και κατοικίδια ζώα μπορεί να βλαφτούν καταπίνοντας καινούριο ή χρησιμοποιημένο λάδι. Κρατάτε το καινούριο και χρησιμοποιημένο λάδι καθώς και τα φίλτρα λαδιού μακριά από παιδιά και κατοικίδια ζώα.

Επαναλαμβανόμενη, παρατεταμένη επαφή με χρησιμοποιημένα ορυκτέλαια μηχανών μπορεί να προκαλέσει καρκίνο του δέρματος. Σύντομη επαφή με χρησιμοποιημένο λάδι ίσως προξενήσει ερεθισμό του δέρματος.

Γιά να ελαχιστοποιήσετε την επαφή σας με το χρησιμοποιημένο λάδι, να φοράτε ένα μακρυμάνικο πουκάμισο και αδιάβροχα γάντια (παρόμοια με τα γάντια πλυσίματος πιάτων). Αν λάδι έλθει σε επαφή με το δέρμα σας, πλύνετε με άφθονο νερό και σαπούνι.

Πλύντε το ρούχα ή τα στουπιά που έρχονται σε επαφή με το λάδι. Ανακυκλώστε ή πετάξτε κατάλληλα το χρησιμοποιημένο λάδι και τα φίλτρα.

- Ξανατοποθετήστε την τάπα αποστράγγισης και το μονωτικό παρένθεμα. Σφίξτε την τάπα με ένα κλειδί στην καθωρισμένη ροπή.

Αντικαταστήστε το φίλτρο λαδιού

- Χρησιμοποιώντας ένα κλειδί φίλτρου λαδιού, γυρίστε το φίλτρο λαδιού αριστερόστροφα και αφαιρέστε το.
- Χρησιμοποιώντας ένα στεγνό στουπί, σκουπίστε καλά την επιφάνεια τοποθέτησης της μηχανής όπου θα καθίσει το νέο φίλτρο.
- Αλείψτε λίγο λάδι μηχανής γύρω από το μονωτικό παρένθεμα.
- Βιδώστε το νέο φίλτρο με το χέρι μέχρι ώστε το μονωτικό παρένθεμα να ακουμπήσει την επιφάνεια τοποθέτησης.

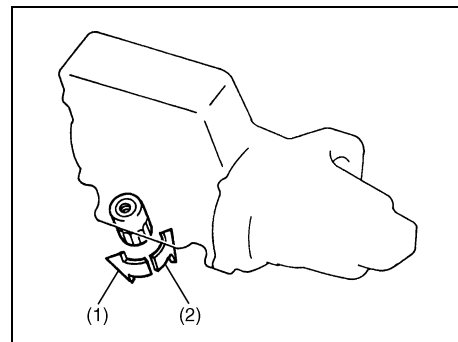

54G092

- Χαλαρώστε
- Σφίξτε

**Σφίξιμο
(κοιτάζοντας από το πάνω φίλτρο)**

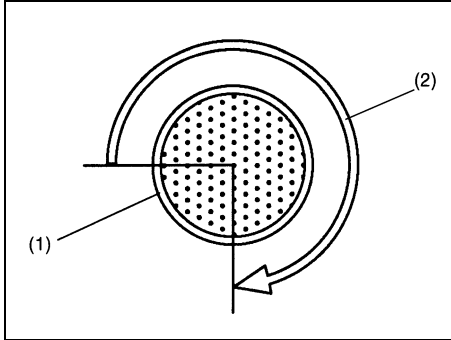

54G093

- (1) Φίλτρο λαδιού
(2) Στροφή 3/4

ΠΡΟΣΟΧΗ

Γιά να σφίξετε το φίλτρο λαδιού σωστά, είναι σημαντικό να εντοπίσετε με ακρίβεια την θέση στην οποία το μονωτικό παρένθεμα έρχεται πρώτα σε επαφή με την επιφάνεια τοποθέτησης.

- 5) Σφίξτε το φίλτρο τις καθορισμένες στροφές από το σημείο επαφής με την επιφάνεια τοποθέτησης (ή την καθωρισμένη ροπή) χρησιμοποιώντας ένα κλειδί φίλτρο λαδιού.

**Ροπή σύσφιξης για το φίλτρο λαδιού
Στροφή 3/4 ή
14 Nm (1,4 kg-m, 10,5 lb-ft)**

ΠΡΟΣΟΧΗ

Για την πρόληψη διαρροής λαδιού, βεβαιωθείτε ότι το φίλτρο λαδιού είναι σφικτό, αλλά μην το παρασφίγκετε.

Ξαναγεμίστε με λάδι και ελέγξτε για διαρροές

- 1) Ρίξτε λάδι από την οπή πλήρωσης και τοποθετήστε την τάπα πλήρωσης. Για την προσεγγιστική χωρητικότητα σε λάδι, δείτε το στοιχείο “ΧΩΡΗΤΙΚΟΤΗΤΕΣ” στο τμήμα “ΠΡΟΔΙΑΓΡΑΦΕΣ”.
- 2) Ξεκινήστε την μηχανή και κοιτάξτε προσεκτικά για διαρροές στο φίλτρο λαδιού και την τάπα αποστράγγισης. Λειτουργήστε την μηχανή σε διάφορες ταχύτητες για το λιγότερο 5 λεπτά.
- 3) Σταματήστε την μηχανή και περιμένετε περίπου 5 λεπτά. Ελέγξτε την στάθμη λαδιού και προσθέστε λάδι αν χρειάζεται. Ελέγξτε για διαρροές ξανά.

ΠΡΟΣΟΧΗ

- Όταν αντικαθιστάτε το φίλτρο λαδιού συνίσταται η χρησιμοποίηση αυθεντικού φίλτρου SUZUKI για να το αντικαταστήσετε. Αν χρησιμοποιείτε κάποιο άλλο φίλτρο, βεβαιωθείτε ότι είναι αντίστοιχης ποιότητας και ακολουθήστε τις οδηγίες του κατασκευαστή.
- Διαρροές λαδιού γύρω από το φίλτρο ή την τάπα αποστράγγισης δείχνουν λάθος εγκατάσταση ή καταστροφή του μονωτικού παρενθέματος. Αν βρείτε κάποια διαρροή ή δεν είστε σίγουροι ότι το φίλτρο έχει σφικτεί σωστά, ζητήστε να το επιθεωρήσει ο αντιπρόσωπος σας της SUZUKI.

Λάδι Κιβωτίου Ταχυτήτων

Λάδι μηχανικού κιβωτίου ταχυτήτων/Λάδι μετάδοσης/ Λάδι πίσω διαφορικού

Όταν προσθέτετε λάδι στο κιβώτιο ταχυτήτων, χρησιμοποιείτε κατάλληλης οξύτητας και όπως υποδεικνύεται στον πίνακα παρακάτω.

Συνιστούμε να χρησιμοποιείτε:

API GL-4 SAE 75W-90 για λάδι μηχανικού κιβωτίου ταχυτήτων.

API GL-5 λάδι υποειδών γραναζιών SAE 80W-90 για λάδι μετάδοσης και λάδι πίσω διαφορικό.

Λάδι μηχανικού κιβωτίου ταχυτήτων (API GL-4)

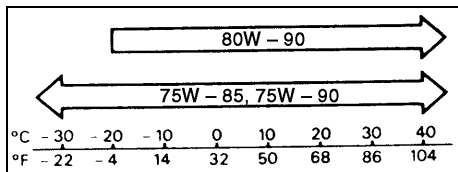

54G095

Λάδι μετάδοσης Λάδι πίσω διαφορικού (API GL-5 Hypoid)

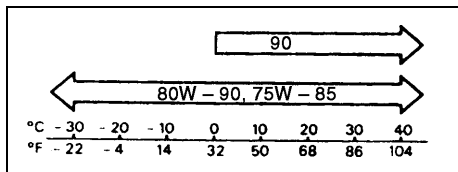

54G096

Έλεγχος στάθμης λαδιού κιβωτίου Μηχανικό κιβώτιο ταχυτήτων

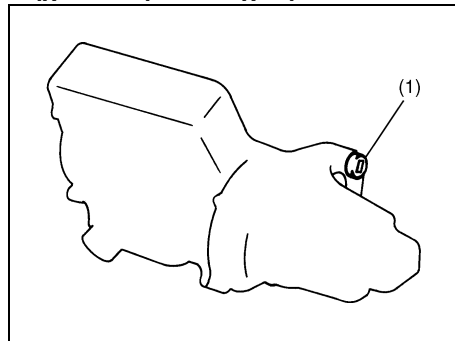

62J080

Πίσω διαφορικό

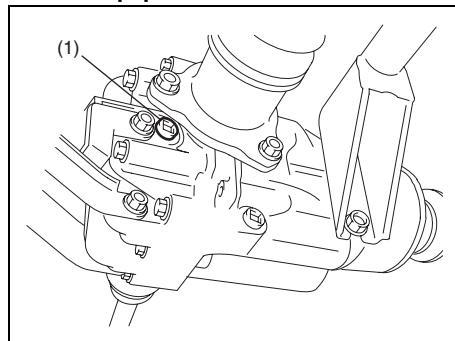

63J169

(1) Τρύπα συμπλήρωσης και τάπα στάθμης

Για να ελέγξετε την στάθμη του λαδιού του κιβωτίου ταχυτήτων ακολουθήστε την παρακάτω διαδικασία:

- 1) Παρκάρετε το αυτοκίνητό σας σε επίπεδη έδαφος και ενεργοποιήστε το χειρόφρενο. Σβήστε τον κινητήρα.
- 2) Αφαιρέστε τον μετρητή λαδιού (1).
- 3) Με το δάκτυλό σας ελέγξετε την στάθμη του λαδιού στην τρύπα. Εάν η στάθμη του λαδιού είναι στο κάτω μέρος της τρύπας τότε είναι σωστή. Εάν συμβαίνει αυτό ξαναβάλτε τη βίδα πλήρωσης λαδιού.
- 4) Εάν η στάθμη είναι χαμηλή, συμπληρώστε λάδι από την τρύπα πλήρωσης (1) μέχρις να φτάσει στο κάτω μέρος της τρύπας, και τοποθετήστε την βίδα.

Ροπή σύσφιξης (1):
21 Nm (2,1 kg-m, 15,5 lb-ft)

▲ ΠΡΟΕΙΔΟΠΟΙΗΣΗ

Εάν έχετε οδηγήσει το αυτοκίνητό σας, η θερμοκρασία του λαδιού του κιβωτίου είναι υψηλή. Περιμένετε μέχρι η τάπα συμπλήρωσης λαδιού κρυώσει αρκετά για να την πιάσετε με γυμνά χέρια, προτού επιθεωρήσετε το λάδι ταχυτήτων.

ΠΡΟΣΟΧΗ

Κατά τη σύσφιξη της βίδας πλήρωσης, εφαρμόστε το ακόλουθο σύνθετο στεγανωτικό ή ισοδύναμο στα σπειρώματα της για να αποτρέψετε τη διαρροή καυσίμου.

Στεγανωτικό χειροκίνητου εμπρόσθιο άξονα μετάδοσης:
SUZUKI BOND "1216B" ή "1217G"

Αλλαγή λαδιού κιβωτίου ταχυτήτων
Επειδή απαιτούνται ειδικά εργαλεία, υλικά και τεχνικές, συνιστάται να απευθυνθείτε σε ένα Επίσημο Συνεργείο SUZUKI για να πραγματοποιήσετε την εργασία αυτή.

Ψυκτικό Υγρό Κινητήρα

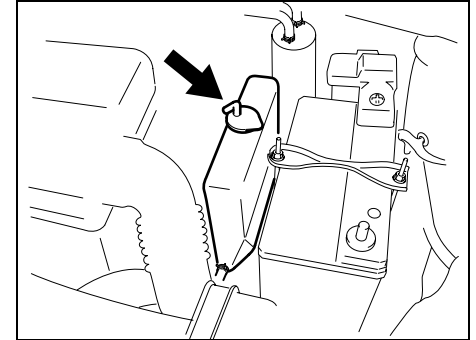

63J088

ΠΑΡΑΔΕΙΓΜΑ

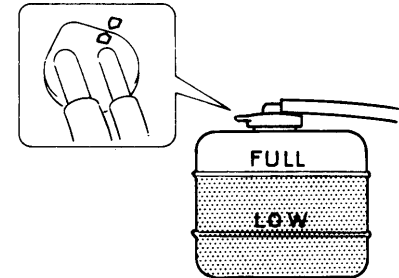

60A2085

Εκλογή του ψυκτικού

Γιά την διατήρηση μέγιστης αποτελεσματικότητας και διάρκειας της μηχανής σας χρησιμοποιήστε Αυθεντικό ψυκτικό ή αντίστοιχο.

Αυτός ο τύπος ψυκτικού είναι ο καλύτερος γιά το ψυκτικό σας σύστημα:

- Βοηθά στην διατήρηση της κατάλληλης θερμοκρασίας μηχανής.
- Παρέχει κατάλληλη προστασία κατά της ψύξης και του βρασμού.
- Παρέχει κατάλληλη προστασία κατά της διάβρωσης και της σκουριάς.

Αποτυχία στην χρήση του κατάλληλου ψυκτικού μπορεί να καταστρέψει το ψυκτικό σας σύστημα. Ο εξουσιοδοτημένος αντιπρόσωπος SUZUKI μπορεί να σας βοηθήσει να διαλέξετε κατάλληλο ψυκτικό.

ΠΡΟΣΟΧΗ

Γιά την αποφυγή καταστροφής του ψυκτικού συστήματος:

- Χρησιμοποιείτε πάντα ένα μη πυριτικό ψυκτικό υγρό αιθυλένιογλυκόλης υψηλής ποιότητας διαλυμένο με αποσταγμένο νερό σε σωστή συγκέντρωση μείγματος.

(Συνεχίζεται)

ΠΡΟΣΟΧΗ

(Συνεχίζεται)

- Σιγουρευτείτε ότι το κατάλληλο μίγμα είναι 50/50 ψυκτικού μέσου σε αποσταγμένο νερό και σε καμμία περίπτωση υψηλότερο από 70/30. Οι συγκεντρώσεις μεγαλύτερες από το 70/30 ψυκτικού μέσου σε αποσταγμένο νερό θα προκαλέσουν συνθήκες υπερθέρμανσης.
- Μην χρησιμοποιήσετε σκέτο ψυκτικό ούτε απλό νερό.
- Μην προσθέτετε επιπλέον αντιδοτα ή πρόσθετα. Ίσως να μην είναι συμβατά με το ψυκτικό σας σύστημα.
- Μην αναμιγνύετε ψυκτικά βάσης διαφορετικών τύπων. Κάνοντας έτσι μπορεί να οδηγήσει στην επιταχυνόμενη φθορά του στεγανωτικού παρεμβύσματος ή/ και τη δυνατότητα της σοβαρότατης υπερθέρμανσης και εκτεταμένης ζημιάς της μηχανής /ή της αυτόματης μετάδοσης.

Έλεγχος στάθμης υγρού

Ελέγξτε την στάθμη του ψυκτικού υγρού στο δοχείο του και όχι στο ψυγείο. Με τον κινητήρα κρύο η στάθμη πρέπει να βρίσκεται μεταξύ των σημείων "FULL" και "LOW".

Συμπλήρωση ψυκτικού υγρού

Εάν το ψυκτικό υγρό είναι χαμηλότερα από το σημείο "LOW", πρέπει να συμπληρώσετε. Αφαιρέστε το καπάκι του δοχείου και συμπληρώστε ψυκτικό υγρό μέχρις η στάθμη να φτάσει στο σημείο "FULL". Ποτέ μην γεμίζετε το τεπόζιτο πάνω από την ένδειξη "FULL".

ΠΡΟΣΟΧΗ

- Το μίγμα που πρέπει να χρησιμοποιήσετε πρέπει να περιέχει συγκέντρωση 50% αντιψυκτικού.
- Αν η χαμηλότερη θερμοκρασία στην περιοχή σας αναμένεται να είναι -35°C (-31°F) ή χαμηλότερη, χρησιμοποιήστε πυκνότερες συγκεντρώσεις μέχρι 60% ακολουθώντας τις οδηγίες στο διαμέρισμα του αντιψυκτικού.
- Όταν βάζετε την τάπα στο τεπόζιτο καυσίμου, ευθυγραμμίστε το βέλος στην τάπα και το βέλος στο τεπόζιτο. Παράληψη αυτού μπορεί να έχει σαν αποτέλεσμα διαρροή ψυκτικού.

⚠ ΠΡΟΕΙΔΟΠΟΙΗΣΗ

Το ψυκτικό υγρό κινητήρα είναι επικίνδυνο εάν καταποθεί. Μην πιείτε αντιψυκτικό ή διάλυμα ψυκτικού υγρού. Σε Περίπτωση κατάποσης μην προκαλέσετε εμετό. Αμέσως επικοινωνήστε με το κέντρο δηλητηριάσεων ή με έναν γιατρό. Αποφύγετε την εισπνοή υγρών ή ζεστών αναθυμιάσεων, εάν συμβεί κάτι τέτοιο μετακινηθείτε σε χώρο με καθαρό αέρα. Εάν μπει ψυκτικό υγρό στα μάτια, πλύνετε τα με νερό και ζητήστε ιατρική βοήθεια. Μετά τον χειρισμό πλυθείτε καλά. Το διάλυμα μπορεί να είναι δηλητηριώδες για τα ζώα. Κρατήστε το μακριά από παιδιά και ζώα.

Αντικατάσταση ψυκτικού υγρού

Δεδομένου ότι ειδικές διαδικασίες απαιτούνται, συστήνουμε να φέρνετε το όχημά σας στον αντιπρόσωπό σας SUZUKI για την αντικατάσταση του ψυκτικού μέσου.

Υγρό Καθαρισμού Παρμπρίζ

Εμπρός και πίσω

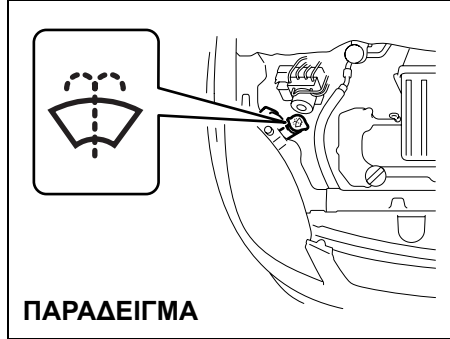
**ΠΑΡΑΔΕΙΓΜΑ**

63J089

Ελέγξτε εάν υπάρχει υγρό καθαρισμού στο δοχείο. Εάν χρειάζεται, συμπληρώστε. Χρησιμοποιείτε υγρό καθαρισμού καλής ποιότητας διαλυμένο σε νερό.

⚠ ΠΡΟΕΙΔΟΠΟΙΗΣΗ

Μην χρησιμοποιείτε αντιψυκτικό υγρό στο δοχείο υγρών καθαρισμού παρμπρίζ. Αυτό μπορεί να μειώσει σημαντικά την ορατότητα όταν ψεκαστεί, και να προκαλέσει ζημιά στο χρώμα του αυτοκινήτου.

ΠΡΟΣΟΧΗ

Εάν λειτουργήσετε το μοτέρ του συστήματος καθαρισμού παρμπρίζ χωρίς υγρά στο δοχείο του, μπορεί να προκληθεί ζημιά στο μοτέρ.

Φίλτρο Αέρα

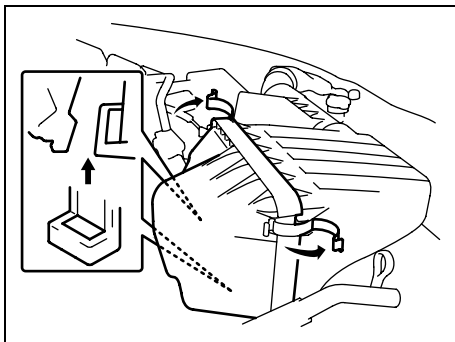

63J133

Εάν το φίλτρο αέρα είναι βουλωμένο με σκόνη, υπάρχει μεγαλύτερη αντίσταση στην εισαγωγή, με αποτέλεσμα μειωμένη ισχύ και αυξημένη κατανάλωση καυσίμου.

Ξεσφίξτε τους πλευρικούς σφιγκτήρες και αφαιρέστε το στοιχείο από το περίβλημα του φίλτρου αέρα. Εάν είναι βρώμικο αντικαταστήστε το με καινούργιο.

Μπουζί

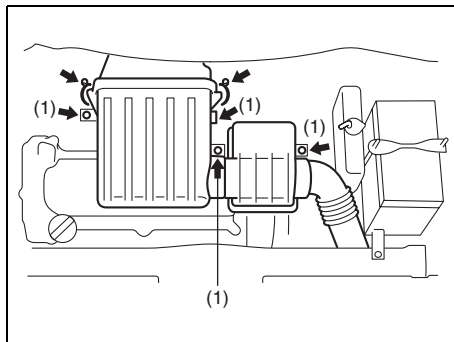

63J134

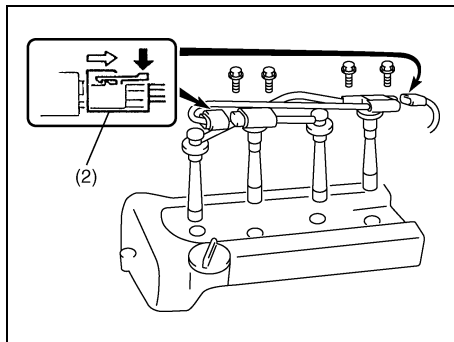

54G105

Για μπουζί νικελίου (συνηθισμένος τύπος): Πρέπει να ελέγχετε τακτικά τα μπουζί για επικαθίσεις άνθρακα. Όταν υπάρχουν επικαθίσεις άνθρακα σε ένα μπουζί, δεν

μπορεί να δημιουργηθεί ισχυρός σπινθήρας. Αφαιρέστε τις επικαθίσεις άνθρακα με ένα σύρμα ή μία βελόνα και ρυθμίστε το διάκενο του μπουζί.

Για να αποκτήσετε πρόσβαση στα μπουζί:

- 1) Αφαιρέστε τα τέσσερα μπουλόνια (1) στερεώνοντας τη συναρμολόγηση του φίλτρου αέρα.
- 2) Ξεσφίξτε το κάλυμα του φίλτρου αέρα.
- 3) Αφαιρέστε το πάνω κάλυμα του κινητήρα.
- 4) Εάν είναι απαραίτητο, αποσυνδέστε το φως (2) πιέζοντας την ασφάλειά του.
- 5) Αφαιρέστε τις βίδες του πολλαπλασιαστή.
- 6) Τραβήξτε προς τα έξω τα καπάκια των μπουζί.

ΣΗΜΕΙΩΣΗ:

Στην τοποθέτηση, βεβαιωθείτε ότι τα καλώδια, τα φως, οι τσιμούχες του καλύματος και οι ροδέλες έχουν τοποθετηθεί σωστά.

ΠΑΡΑΔΕΙΓΜΑ

Σωστό

Λάθος

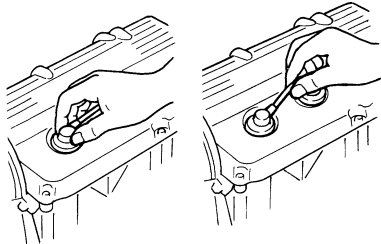

60G102

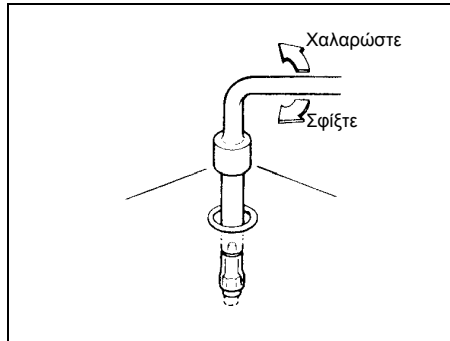

60G160S

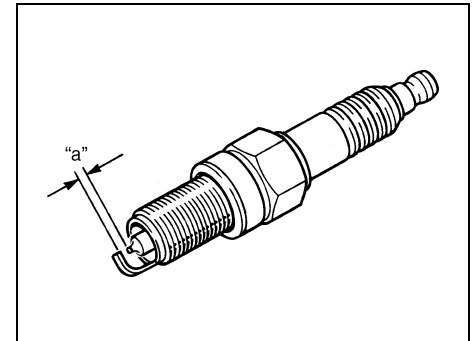

54G106

ΠΡΟΣΟΧΗ

- Όταν αποσυνδέετε τα μπουζοκαλώδια τραβήξτε το φιν και όχι το καλώδιο. Εάν τραβήξετε το καλώδιο μπορεί να του προξενήσετε ζημιά.
- Όταν συντηρείτε τα μπουζί ιριδίου/πλατίνας (μπουζί με λεπτό κεντρικό ηλεκτρόδιο), μην αγγίζετε το κεντρικό ηλεκτρόδιο, καθώς είναι πολύ εύκολο να πάθει ζημιά.

ΠΡΟΣΟΧΗ

- Όταν τοποθετείτε τα μπουζί, βιδώστε τα αρχικά με το χέρι σας για να αποφύγετε ζημιά στο σπείρωμα. Σφίξτε τα με ένα ροτόκλειδο σε 25 Nm (2,5 kg-m, 18,0 lb-ft). Προσέξτε να μην πέσουν από τις οπές των μπουζί σκουπίδια μέσα στον κινητήρα, όταν αφαιρείτε τα μπουζί.
- Ποτέ μην χρησιμοποιείτε μπουζί με λάθος διαστάσεις σπειρώματος.

Διάκενο μπουζί "a":
IFR6J-11 / K20PR-U11 / BKR6E-11:
1,0 – 1,1 χιλ. (0,039 – 0,043 ίν.)

ΠΡΟΣΟΧΗ

Όταν αντικαθιστάτε τα μπουζί, να χρησιμοποιείτε μπουζί τύπου και κατασκευαστή που προτείνονται για το αυτοκίνητό σας. Για τα προτεινόμενα μπουζί ανατρέξτε στο κεφάλαιο προδιαγραφές στο τέλος του βιβλίου. Εάν επιθυμείτε να χρησιμοποιήσετε μπουζί διαφορετικού κατασκευαστή από τον προτεινόμενο, θα πρέπει να απευθυνθείτε σε ένα Επίσημο Συνεργείο SUZUKI.

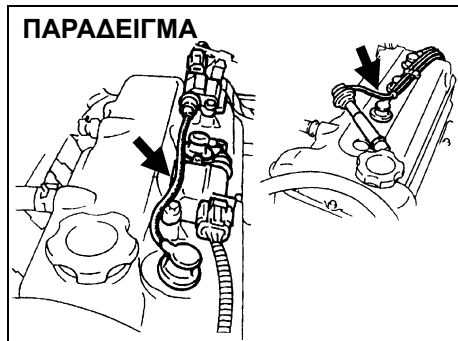

65D204

ΣΗΜΕΙΩΣΗ:

Εάν ο κινητήρας του αυτοκινήτου σας είναι εξοπλισμένος με καλωδίωση τύπου ανάφλεξης υψηλής τάσης και αντιμετωπίζετε προβλήματα που έχουν σχέση με τα μπουζί, όπως δυσκολία στην εκκίνηση, διακοπές κ.λπ., η αιτία μπορεί να μην περιορίζεται μόνο στα μπουζί, αλλά και στις καλωδιώσεις ανάφλεξης (γενικά, μετά από χρήση πάνω από 80000 χλμ. ή 5 χρόνια). Εάν η αντικατάσταση των μπουζι δεν εξαλείψει το πρόβλημα, θα πρέπει να ελέγξετε την καλωδίωση καθώς και τα άλλα εξαρτήματα του συστήματος της ανάφλεξης σε ένα Επίσημο Συνεργείο SUZUKI.

Φρένα

Υγρά φρένων

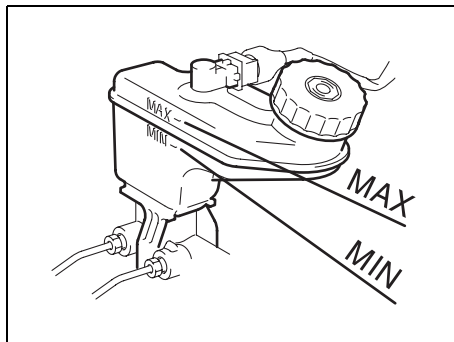

62J102

Ελέγξτε την στάθμη υγρών φρένων στο δοχείο τους που βρίσκεται στον χώρο του κινητήρα. Η στάθμη πρέπει να βρίσκεται μεταξύ των γραμμών MAX και MIN. Εάν η στάθμη των υγρών φρένων είναι κοντά στη γραμμή MIN, συμπληρώστε υγρά τύπου SAE J1704 ή DOT4 μέχρις η στάθμη να φθάσει στη γραμμή MAX.

⚠ ΠΡΟΕΙΔΟΠΟΙΗΣΗ

Η παραβίαση των παρακάτω οδηγιών μπορεί να έχει σαν αποτέλεσμα την πρόκληση τραυματισμού ή την σοβαρή ζημιά στο σύστημα φρένων.

- Εάν η στάθμη των υγρών φρένων πέσει κάτω από ένα συγκεκριμένο επίπεδο, θα ανάψει η προειδοποιητική λυχνία φρένων στο πίνακα οργάνων (ο κινητήρας πρέπει να είναι σε λειτουργία και το χειρόφρενο απενεργοποιημένο). Εάν η λυχνία αυτή ανάψει, αμέσως απευθυνθείτε σε ένα Επίσημο Συνεργείο SUZUKI για να ελέγξει το σύστημα φρένων.
- Μια ξαφνική απώλεια υγρών φρένων σημαίνει διαρροή στο σύστημα φρένων και θα πρέπει να ελεγχθεί άμεσα από ένα Επίσημο Συνεργείο SUZUKI.
- Τα υγρά φρένων μπορούν να προκαλέσουν τραυματισμό στα μάτια και ζημιά σε βαμμένες επιφάνειες. Δώστε ιδιαίτερη προσοχή όταν συμπληρώνετε στο δοχείο υγρά φρένων.

(Συνεχίζεται)

▲ ΠΡΟΕΙΔΟΠΟΙΗΣΗ

(Συνεχίζεται)

• Μην χρησιμοποιείτε υγρά φρένων διαφορετικά από τα SAE J1704 ή DOT4. Μην ξαναχρησιμοποιείτε υγρά φρένων ή υγρά που έχουν αποθηκευτεί σε ανοικτά δοχεία. Είναι σημαντικό να μην εισέλθουν στο δοχείο φρένων βρωμίες, άλλα σωματίδια ή άλλα υγρά.

▲ ΠΡΟΕΙΔΟΠΟΙΗΣΗ

Τα υγρά φρένων είναι επικίνδυνα εάν καταποθούν ή εάν έρθουν σε επαφή με το δέρμα ή τα μάτια. Σε Περίπτωση κατάποσης μην προκαλέσετε εμετό. Αμέσως επικοινωνήστε με το κέντρο δηλητηριάσεων ή με έναν γιατρό. Εάν μπει υγρό φρένων στα μάτια, πλύνετε τα με νερό και ζητήστε ιατρική βοήθεια. Μετά τον χειρισμό πλυθείτε καλά. Το διάλυμα μπορεί να είναι δηλητηριώδες για τα ζώα. Κρατήστε το μακριά από παιδιά και ζώα.

ΣΗΜΕΙΩΣΗ:

Εάν το αυτοκίνητό σας είναι εξοπλισμένο με δισκόφρενα, σταδιακά η στάθμη των υγρών φρένων χαμηλώνει όσο τα τακάκια τους φθείρονται.

Πεντάλ φρένων

Ελέγξτε εάν το πεντάλ φρένων τερματίζει στο κανονικό ύψος και χωρίς “σπογγώδη” αίσθηση, όταν το πιέζετε. Εάν όχι, πρέπει να ελέγξετε το σύστημα φρένων σε ένα Επίσημο Συνεργείο SUZUKI. Εάν έχετε αμφιβολία σχετικά με το σωστό ύψος του πεντάλ ελέγξτε ως εξής:

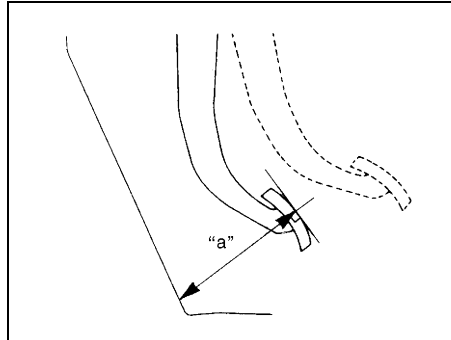

54G108

**Ελάχιστη απόσταση “a” από το δάπεδο:
75 χιλ. (3,0 ίν.)**

Με τον κινητήρα σε λειτουργία, μετρήστε την απόσταση ανάμεσα στο πεντάλ του φρένου και το δάπεδο, όταν το πεντάλ πιέζεται με δύναμη περίπου 30 κιλών (66 λίμπρες). Η ελάχιστη απόσταση που απαιτείται είναι η προβλεπόμενη. Επειδή το σύστημα φρένων του αυτοκινήτου σας είναι αυτο-ρυθμιζόμενο, δεν χρειάζεται ρύθμιση στο πεντάλ.

Εάν η απόσταση του πεντάλ από το δάπεδο είναι μικρότερη από την προβλεπόμενη θα πρέπει να απευθυνθείτε σε ένα Επίσημο Συνεργείο SUZUKI για έλεγχο του αυτοκινήτου σας.

ΣΗΜΕΙΩΣΗ:

Όταν μετράτε την απόσταση ανάμεσα στο πεντάλ του φρένου και του δαπέδου, βεβαιωθείτε ότι δεν υπολογίζετε σε αυτήν το πάχος της μοκέτας ή του πατακιού.

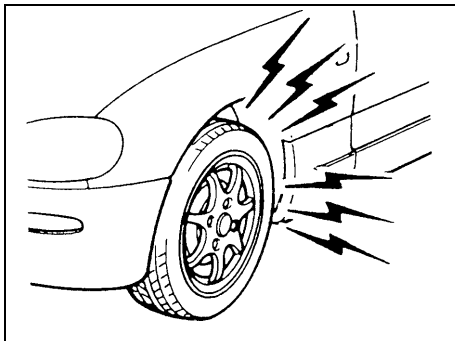

60G104S

⚠ ΠΡΟΕΙΔΟΠΟΙΗΣΗ

Εάν αντιμετωπίσετε κάποιο από τα παρακάτω προβλήματα στο σύστημα φρένων του αυτοκινήτου σας, θα πρέπει να απευθυνθείτε αμέσως σε ένα Επίσημο Συνεργείο SUZUKI για να το ελέγξουν.

- Μειωμένη απόδοση φρεναρίσματος.
- Ανομοιόμορφο φρενάρισμα (τα φρένα δεν επιδρούν ομοιόμορφα σε όλους τους τροχούς).
- Μεγάλη διαδρομή του πεντάλ.
- Σκορτσάρισμα στο φρενάρισμα.
- Αυξημένος θόρυβος
- Παλινδρόμηση πεντάλ (το πεντάλ όταν πιέζεται παλιδρομεί).

Χειρόφρενο

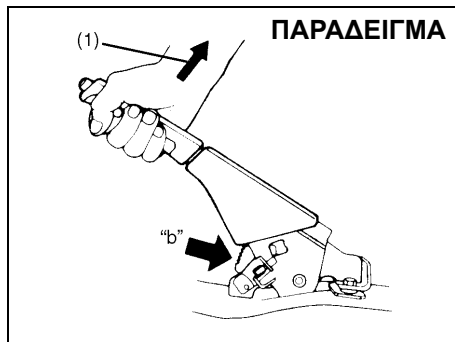

54G110

Προδιαγραφές καστανίας γραναζιού "b": 4 – 9
Δύναμη έλξης μοχλού (1): 200 N (20 κιλά, 44 λίμπρες)

Ελέγξτε τη σωστή ρύθμιση του χειρόφρενου μετρώντας τον αριθμό των "κλικ" που ακούγονται από την καστανία, καθώς τραβάτε προς τα πάνω το μοχλό του μέχρι το σημείο που τερματίζει. Ο μοχλός του χειροφρένου πρέπει να σταματά ανάμεσα στο προβλεπόμενο αριθμό δοντιών και οι πίσω τροχοί να μπλοκάρουν με ασφάλεια. Εάν το χειρόφρενο δεν είναι σωστά ρυθμισμένο ή εάν τα φρένα σκορτσάρουν όταν αυτό λυθεί τελείως, πρέπει να το ελέγξετε και να το ρυθμίσετε σε ένα Επίσημο Συνεργείο SUZUKI.

Τιμόνι

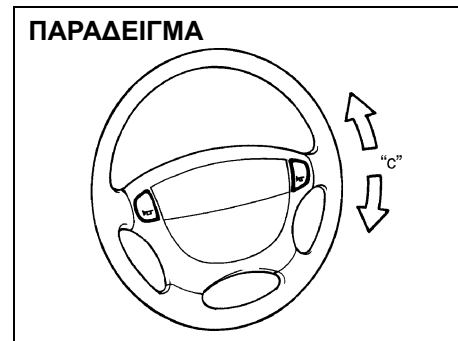

54G110

Ελεύθερη διαδρομή τιμονιού "c": 0 – 30 χιλ. (0,0 – 1,2 ίν.)

Ελέγξτε την ελεύθερη διαδρομή του τιμονιού στρέφοντας το από αριστερά προς τα δεξιά και μετρήστε την απόσταση που αυτό μετακινείται μέχρι να νιώσετε μια μικρή αντίσταση. Η ελεύθερη διαδρομή πρέπει να είναι η προβλεπόμενη.

Ελέγξτε ότι το τιμόνι στρίβει εύκολα και ομαλά χωρίς κραδασμούς σε όλη τη διαδρομή του από αριστερά προς δεξιά ενώ οδηγείτε σε ανοικτό χώρο πολύ αργά. Εάν η ελεύθερη διαδρομή είναι εκτός προδιαγραφών ή εάν βρείτε οποιοδήποτε πρόβλημα, πρέπει να απευθυνθείτε σε ένα Επίσημο Συνεργείο SUZUKI να ελέγξει το σύστημα διεύθυνσης.

Πεντάλ Συμπλέκτη

Υγρά συμπλέκτη

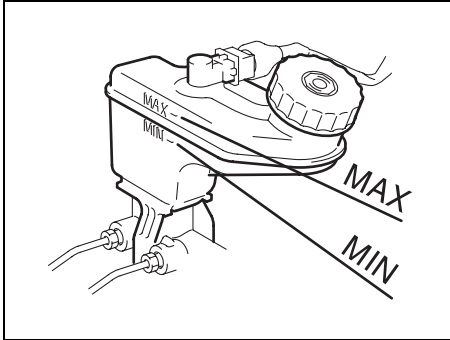

62J102

Ελέγξτε το πεντάλ του συμπλέκτη για την ομαλή λειτουργία και το επίπεδο υγρού φρένων κατά διαστήματα.

Εάν ο συμπλέκτης δεν απομονώνει σωστά ενώ το πεντάλ είναι πατημένο τελείως, απευθυνθείτε σε ένα Επίσημο Συνεργείο SUZUKI να ελέγξει τον συμπλέκτη του αυτοκινήτου σας. Εάν η στάθμη των υγρών φρένων είναι κοντά στη γραμμή MIN, συμπληρώστε υγρά τύπου SAE J1704 ή DOT4 μέχρις η στάθμη να φθάσει στη γραμμή MAX.

Ελαστικά

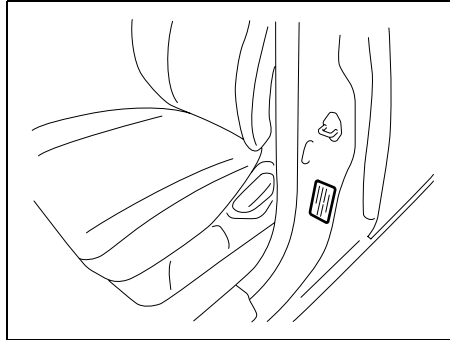

54G307

Οι προδιαγραφές για την πίεση των εμπρός και πίσω ελαστικών του αυτοκινήτου σας αναφέρονται στην Ετικέτα Πληροφοριών Ελαστικών. Όλα τα ελαστικά πρέπει να έχουν τις σωστές πιέσεις. Σημειώστε ότι η τιμή δεν ισχύει για τροχό έκτακτης ανάγκης εάν υπάρχει τέτοιος.

Έλεγχος ελαστικών

Ελέγξτε τα ελαστικά του αυτοκινήτου σας τουλάχιστον μια φορά τον μήνα πραγματοποιώντας τους παρακάτω ελέγχους:

- 1) Μετρήστε την πίεση των ελαστικών με μετρητή. Εάν χρειάζεται, διορθώστε την. Θυμηθείτε να ελέγξετε και την ρεζέρβα.

⚠ ΠΡΟΕΙΔΟΠΟΙΗΣΗ

- Οι πιέσεις πρέπει να ελέγχονται με τα ελαστικά κρύα. Διαφορετικά οι μετρήσεις δεν θα είναι σωστές.
- Ενώ φουσκώνετε τα ελαστικά σιγά - σιγά, ελέγχετε την πίεση τους κάθε τόσο, μέχρι να φτάσετε στην συνιστώμενη τιμή.
- Ποτέ μην έχετε τα ελαστικά με λιγότερη ή περισσότερη πίεση. Με λιγότερη πίεση μπορεί να παρουσιασθούν ασυνήθιστα φαινόμενα στο κράτημα του αυτοκινήτου ή μπορεί το ελαστικό να γλιστρήσει πάνω στην ζάντα, προκαλώντας έτσι κάποιο ατύχημα ή ζημιά σε αυτό ή στη ζάντα. Με περισσότερη πίεση μπορεί το ελαστικό να κλατάρει, με αποτέλεσμα να συμβεί ατύχημα. Η περισσότερη πίεση μπορεί να προκαλέσει επίσης ασυνήθιστα φαινόμενα στο κράτημα του αυτοκινήτου ή και κάποιο ατύχημα.

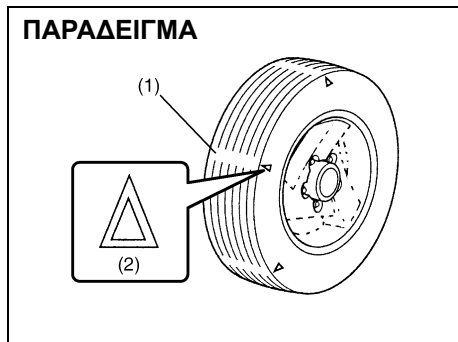

- (1) Δείκτης φθοράς πέλματος
(2) Σημάδι θέσης δείκτη φθοράς

- 2) Ελέγξτε ότι το βάθος του πέλματος είναι μεγαλύτερο από 1,6 χιλ (0,06 ίν.). Για να το ελέγξετε με ευκολία τα ελαστικά έχουν δείκτες φθοράς ενσωματωμένους στις αυλακώσεις του πέλματος. Όταν οι δείκτες φθοράς εμφανιστούν στην επιφάνεια, το βάθος πέλματος είναι 1,6 χιλ (0,06 ίν.) ή λιγότερο και το ελαστικό θα πρέπει να αντικατασταθεί.
- 3) Ελέγξτε τα ελαστικά για αφύσικες φθορές, σχισίματα ή άλλου είδους ζημιές. Ένα ελαστικό με ζημιές ή σχισίματα πρέπει να αντικατασταθεί. Εάν παρατηρήσετε κάποια αφύσικη φθορά στα ελαστικά του αυτοκινήτου σας, ζητήστε από ένα Επίσημο Συνεργείο SUZUKI, να τα ελέγξει.

⚠ ΠΡΟΕΙΔΟΠΟΙΗΣΗ

Τα κτυπήματα των ελαστικών στα πεζοδρόμια και η οδήγηση πάνω σε πέτρες μπορεί να προκαλέσουν ζημιά και να επηρεάσουν την ευθυγράμμιση των τροχών. Ελέγχετε περιοδικά τα ελαστικά και την ευθυγράμμιση των τροχών του αυτοκινήτου σας σε ένα Επίσημο Συνεργείο SUZUKI.

- 4) Ελέγχετε ότι τα μπουλόνια είναι σωστά σφιγμένα.
- 5) Ελέγχετε ότι δεν υπάρχουν χωμένα στο πέλμα των ελαστικών, καρφάκια, πέτρες ή άλλα αντικείμενα.

⚠ ΠΡΟΕΙΔΟΠΟΙΗΣΗ

- Το SUZUKI σας είναι εφοδιασμένο με ελαστικά ίδιου τύπου και διαστάσεων σε όλους τους τροχούς. Αυτό είναι σημαντικό για να εξασφαλίζεται ο σωστός έλεγχος και το κράτημα του αυτοκινήτου. Ποτέ μην χρησιμοποιείτε ελαστικά διαφορετικού τύπου ή διαστάσεων στους 4 τροχούς του αυτοκινήτου σας. Οι διαστάσεις και ο τύπος των ελαστικών πρέπει να είναι ίδιος με αυτά που η SUZUKI τοποθετεί από το εργοστάσιο ή εγκρίνει για προαιρετική χρήση στο αυτοκίνητό σας.
- Η αντικατάσταση των ζαντών ή ελαστικών του αυτοκινήτου σας με άλλα που κυκλοφορούν στην αγορά, μπορεί να διαφοροποιήσει σημαντικά την οδική συμπεριφορά του αυτοκινήτου σας.
- Γιαυτό, χρησιμοποιείτε μόνο ζάντες και ελαστικά που η SUZUKI τοποθετεί από το εργοστάσιο ή προτείνει σαν προαιρετικό εξοπλισμό.

ΠΡΟΣΟΧΗ

Η αντικατάσταση των ελαστικών που φορά το αυτοκίνητο με άλλα διαφορετικών διαστάσεων μπορεί να έχει σαν αποτέλεσμα λανθασμένες ενδείξεις στο ταχύμετρο και τον χιλιομετρητή. Πριν αντικαταστήσετε τα ελαστικά του αυτοκινήτου σας με άλλα διαφορετικών διαστάσεων συμβουλευτείτε το Επίσημο Συνεργείο SUZUKI.

ΠΡΟΣΟΧΗ

Για μοντέλα 4WD η αντικατάσταση ενός ελαστικού με άλλο διαφορετικού μεγέθους ή η χρησιμοποίηση διαφορετικών μαρκών μεταξύ των τεσσάρων ελαστικών μπορεί να έχει σαν αποτέλεσμα ζημιά στον άξονα κίνησης.

Εναλλαγή ελαστικών

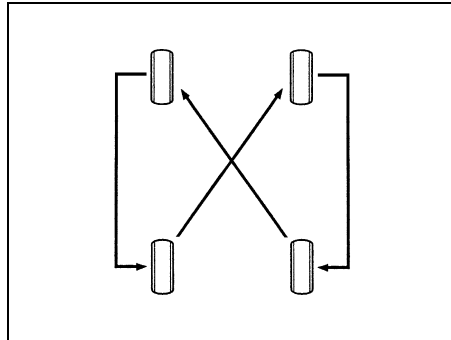

54G114

Για την αποφυγή ανομοιόμορφης φθοράς στα ελαστικά, και να παρατείνετε την διάρκεια ζωής τους, πρέπει να εναλλάσετε τα ελαστικά σας όπως φαίνεται στα σχέδια. Τα ελαστικά πρέπει να εναλλάσσονται κάθε 10000 χλμ (6000 μίλια). Μετά την περιμετρική αλλαγή των τροχών, ελέγξτε και ρυθμίστε τις πιέσεις βάσει των τιμών που αναγράφονται στην Ετικέτα Πληροφοριών Ελαστικών του αυτοκινήτου σας.

Εφεδρικός τροχός ανάγκης

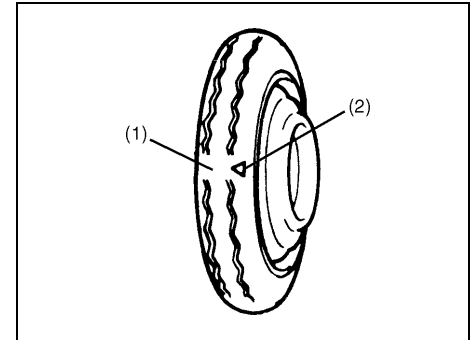

54G115

- (1) Δείκτης φθοράς
- (2) Σημάδι θέσης δείκτη φθοράς

Το αυτοκίνητό σας είναι εξοπλισμένο με έναν εφεδρικό τροχό ανάγκης. Ο εφεδρικός τροχός ανάγκης είναι σχεδιασμένος ώστε να εξοικονομεί χώρο στον χώρο αποσκευών, και το μικρότερο βάρος του διευκολύνει την τοποθέτηση του σε περίπτωση κλαταρισμένου ελαστικού. Χρησιμοποιείται μόνον σε περίπτωση ανάγκης, μόνο μέχρι να επισκευαστεί το κανονικό ελαστικό. Η πίεση αέρα του εφεδρικού ελαστικού πρέπει να ελέγχεται μια φορά τον μήνα τουλάχιστον. Χρησιμοποιήστε ένα καλής ποιότητας μετρητή στέπης και ρυθμίστε την πίεση στα 420 kPa (60 psi). Παράλληλα, ελέγξτε εάν το ελαστικό είναι ασφαλώς

ΕΛΕΓΧΟΣ ΚΑΙ ΣΥΝΤΗΡΗΣΗ

τοποθετημένο στην θέση του. Εάν δεν είναι σφίξτε το.

Σημειώστε ότι δύο ή περισσότερα συμπαγή ανταλλακτικά ελαστικά δεν πρέπει να χρησιμοποιούνται ταυτόχρονα στο αυτοκίνητο.

⚠ ΠΡΟΕΙΔΟΠΟΙΗΣΗ

Το συμπαγές εφεδρικό ελαστικό και ο τροχός προορίζονται για την προσωρινή χρήση έκτακτης ανάγκης και μόνο. Η συνεχής χρήση αυτού του εφεδρικού τροχού μπορεί να προκαλέσει αβάρια ελαστικών και την απώλεια ελέγχου. Πάντα τηρήστε αυτές τις προφυλάξεις όταν χρησιμοποιείτε αυτά τα ανταλλακτικά:

- Το όχημά σας θα υπακούσει διαφορετικά με αυτό το προσωρινό εφεδρικό τροχό.
- Μην υπερβαίνετε τα 80 χλμ/ώρα (50 μίλια/ώρα).
- Αντικαστήστε αυτό το εφεδρικό τροχό μ'ένα τυποποιημένο ελαστικό και ένα τροχό το συντομώτερο δυνατόν.
- Η χρήση αυτού του εφεδρικού τροχού θα μειώσει την ανοχή εδάφους.
- Η συνιστώμενη πίεση αέρα για αυτό το εφεδρικό τροχό είναι 420 kPa (60 psi).

(Συνεχίζεται)

⚠ ΠΡΟΕΙΔΟΠΟΙΗΣΗ

(Συνεχίζεται)

- Μην χρησιμοποιήσετε τις αλυσίδες ελαστικών στη συμπαγή εφεδρική. Εάν πρέπει να χρησιμοποιήσετε τις αλυσίδες ελαστικών, αναδιατάξτε εκ νέου τους τροχούς ώστε τόσο τα τυποποιημένα ελαστικά και οι τροχοί να εγκαθίστανται στον μπροστινό άξονα.
- Ο εφεδρικός τροχός ανάγκης έχει πέλμα με μικρότερη διάρκεια ζωής από εκείνη των κανονικών τροχών του αυτοκινήτου σας. Αντικαστήστε το ελαστικό αμέσως μόλις ο δείκτης φθοράς πέλματος εμφανιστεί.
- Όταν αντικαθιστάτε τον εφεδρικό τροχό ανάγκης, χρησιμοποιήστε πάντα έναν τροχό ίδιας διάστασης και κατασκευής.

Αντικατάσταση τροχού

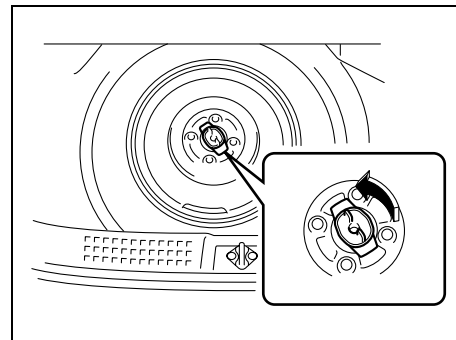

63J091

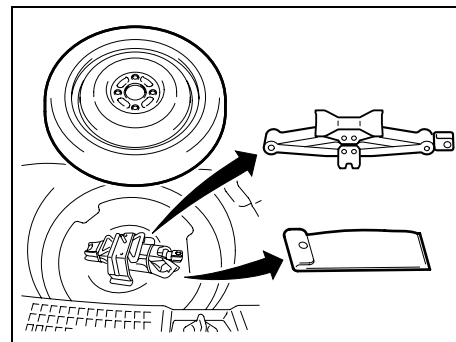

63J170

Για να αλλάξετε έναν τροχό, ακολουθήστε την παρακάτω διαδικασία:

- 1) Αφαιρέστε τον γρύλο, τα εργαλεία και τον εφεδρικό τροχό από το αυτοκίνητο.

ΣΗΜΕΙΩΣΗ:

Ο γρύλος και τα εργαλεία βρίσκονται κάτω από τον εφεδρικό τροχό.

- 2) Ξεσφίξτε, αλλά μην αφαιρέσετε τα μπουλόνια από τον τροχό.
- 3) Ανυψώστε το αυτοκίνητο με τον γρύλο ακολουθώντας τις οδηγίες ανύψωσης που περιγράφονται στο κεφάλαιο “ΣΕ ΠΕΡΙΠΤΩΣΗ ΑΝΑΓΚΗΣ” του εγχειριδίου αυτού.
- 4) Αφαιρέστε τα μπουλόνια και τον τροχό.
- 5) Τοποθετήστε τον καινούργιο τροχό και τα μπουλόνια με την κωνική τους πλευρά προς τον τροχό. Σφίξτε κάθε μπουλόνι πρώτα με το χέρι μέχρις ότου ο τροχός καθίσει σωστά στην πλήμνη.

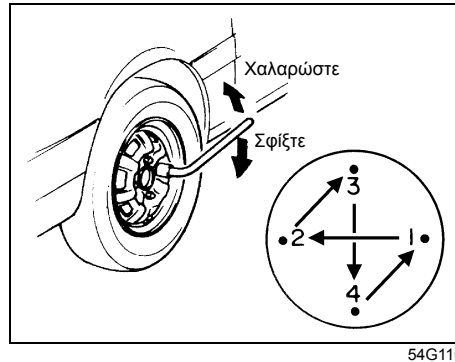

54G116

**Ροπή σύσφιξης μπουλονιών τροχού
85 Nm (8,5 kg-m, 61,5 lb-ft)**

- 6) Χαμηλώστε τον γρύλο και σφίξτε τα μπουλόνια διαγώνια στην προβλεπόμενη ροπή με το κλειδί, όπως φαίνεται στο σχέδιο.

Μπαταρία

⚠ ΠΡΟΕΙΔΟΠΟΙΗΣΗ

- Οι μπαταρίες παράγουν το εύφλεκτο αέριο υδρογόνο. Πρέπει να φυλάτε την μπαταρία μακριά από εστίες φωτιάς ή σπινθήρες, γιατί μπορεί να προκληθεί έκρηξη. Ποτέ μην καπνίζετε κοντά σε μπαταρία.
- Όταν ελέγχετε ή συντηρείτε την μπαταρία, πρέπει να αποσυνδέετε τον αρνητικό της πόλο. Προσέξτε να μην προκαλέσετε βραχυκύκλωμα αφήνοντας να ακουμπήσουν μεταλλικά αντικείμενα, συγχρόνως πάνω στον πόλο της μπαταρίας και στο αυτοκίνητο.
- Για να αποφύγετε πιθανό τραυματισμό σας ή ζημιά στο αυτοκίνητό σας ή την μπαταρία, ακολουθείτε πάντα τις οδηγίες για την εκκίνηση με καλώδια που περιγράφεται στο κεφάλαιο “ΣΕ ΠΕΡΙΠΤΩΣΗ ΑΝΑΓΚΗΣ” στο εγχειρίδιο αυτό, εάν πρόκειται να χρησιμοποιήσετε καλώδια για την εκκίνηση του αυτοκινήτου σας.

ΠΑΡΑΔΕΙΓΜΑ

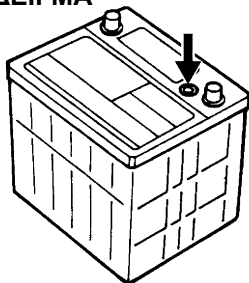

60A269

Το όχημά σας είναι εξοπλισμένο με μια μπαταρία που απαιτεί σπάνια συντήρηση. Δεν θα πρέπει ποτέ να προσθέσετε το ύδωρ. Πρέπει, εντούτοις, περιοδικά να ελέγχετε την μπαταρία, τα τερματικά της μπαταρίας και το υποστήριγμα καθήλωσης της μπαταρίας για διάβρωση. Απομακρύνετε τα ίχνη διάβρωσης χρησιμοποιώντας σκληρή βούρτσα και διάλυμα αμμωνίας ή μαγειρικής σόδας με νερό. Μόλις αφαιρέσετε την διάβρωση, ξεπλύνετε με καθαρό νερό.

Ο δείκτης δοκιμής στην κορυφή της μπαταρίας παρέχει τις πληροφορίες για την κατάσταση της μπαταρίας.

Εάν το αυτοκίνητό σας δεν πρόκειται να κινηθεί για διάστημα ενός μήνα ή περισσότερο, αποσυνδέστε το καλώδιο του αρνητικού πόλου της μπαταρίας, ώστε να αποφύγετε την αποφόρτισή της.

Ασφάλειες

Το αυτοκίνητό σας έχει τρεις τύπους ασφαλειών, που περιγράφονται παρακάτω:

Κεντρική ασφάλεια

Η κεντρική ασφάλεια τροφοδοτείται με ρεύμα κατευθείαν από την μπαταρία.

Κύριες ασφάλειες

Αυτές οι ασφάλειες βρίσκονται ανάμεσα στην κεντρική ασφάλεια και τις μεμονωμένες ασφάλειες, και ελέγχουν ομάδες ηλεκτρικών φορτίων.

Μεμονωμένες ασφάλειες

Αυτές οι ασφάλειες ελέγχουν μεμονωμένα ηλεκτρικά κυκλώματα.

Ασφάλειες στον χώρο του κινητήρα

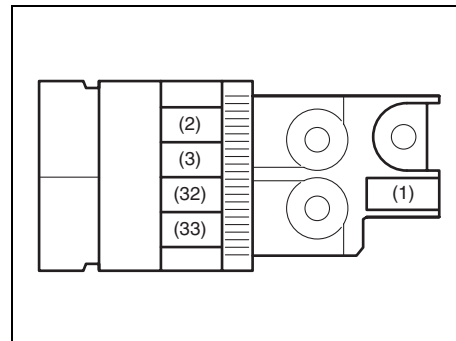

63J156

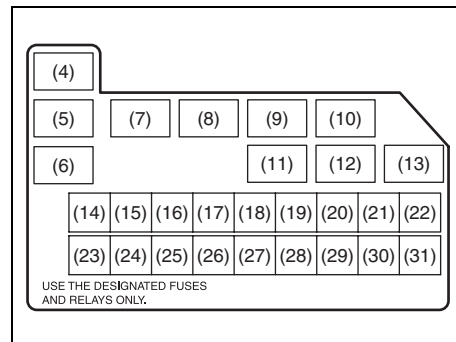

63J092

Κεντρική ασφάλεια/Κύριες ασφάλειες		
(1)	80A	Όλα τα ηλεκτρικά φορτία
(2)	50A	Ηλεκτρικά παράθυρα, Ανάφλεξη, Υαλοκαθαριστήρας, Εκκινητής
(3)	50A	Πίσω φώτα, Οπίσθιο τμήμα Ξεθαμπωτή, Κλειδαρια πορτας, Φώτα ανάγκης/ Κόρνα, Εσωτερικά φώτα
(4)	-	Ηλεκτρονόμος ανεμιστήρων θερμάστρας #1
(5)	-	Ηλεκτρονόμος ανεμιστήρων θερμάστρας #2
(6)	-	Ηλεκτρονόμος ανεμιστήρων θερμάστρας #3
(7)	-	Ηλεκτρονόμος εκκινητή μηχανής
(8)	-	Κύριος ηλεκτρονόμος
(9)	-	Ηλεκτρονόμος τροφοδοτικής βαλβίδας μηχανής
(10)	-	Ηλεκτρονόμος μπροσινών φώτων ομίχλης
(11)	-	Ηλεκτρονόμος αντλίας καυσίμου
(12)	-	Ηλεκτρονόμος αεροσυμπιεστή
(13)	-	Ηλεκτρονόμος αυτόματου εμπρόσθιου άξονα
(14)	30A	Ασφάλεια κλιματισμού

(15)	15A	Θρυαλλίδα έγχυσης καυσίμου
(16)	10A	Θρυαλλίδα αεροσυμπιεστή
(17)	15A	Ασφάλεια αυτόματης μετάδοσης
(18)	15A	Θρυαλλίδα διακόπτη φώτων φρένου
(19)	30A	Θρυαλλίδα ενόητας ελέγχου ABS
(20)	30A	Ασφάλεια εκκινητή μηχανής
(21)	-	Κενό
(22)	50A	Θρυαλλίδα ενόητας ελέγχου δύναμης συστήματος διεύθυνσης
(23)	30A	Θρυαλλίδα διακόπτη ανάφλεξης
(24)	30A	Θρυαλλίδα ανεμιστήρα θερμαντικού
(25)	-	Κενό
(26)	30A	Θρυαλλίδα ενόητας ελέγχου ABS
(27)	-	Κενό
(28)	-	Κενό
(29)	15A	Ασφάλεια μπροσινών φώτων ομίχλης
(30)	15A	Ασφάλεια προβολέας (αριστερό)
(31)	15A	Ασφάλεια προβολέας (δεξι)

(32)	80A	Κλιματισμός, Αεροσυμπιεστής, Υδραυλικό τιμόνι
(33)	80A	Ανεμιστήρας θερμάστρας, Εμπρός φώτα ομίχλης, Προβολέας

Η κεντρική ασφάλεια, οι πρωτεύουσες ασφάλειες και μερικές ανεξάρτητες ασφάλειες βρίσκονται στον χώρο του κινητήρα. Εάν καεί η κεντρική ασφάλεια, δεν θα λειτουργεί κανένα ηλεκτρικό εξάρτημα. Εάν καεί μία κύρια ασφάλεια, δεν θα λειτουργεί κανένα ηλεκτρικό εξάρτημα που αντιστοιχεί στην ομάδα ηλεκτρικών φορτίων της ασφάλειας αυτής. Όταν αντικαθιστάτε την κεντρική ασφάλεια, μια πρωτεύουσα ή μία ανεξάρτητη ασφάλεια χρησιμοποιείται γνήσια ασφάλεια SUZUKI.

Για να αφαιρέσετε μια ασφάλεια, χρησιμοποιήστε τον εξολκέα ασφαλειών που υπάρχει στην ασφαλαιοθήκη. Η μεγ. επιτρεπόμενη ένταση ρεύματος κάθε θρυαλλίδας εμφανίζεται στο πίσω μέρος του καλύμματος του κιβωτίου θρυαλλίδων.

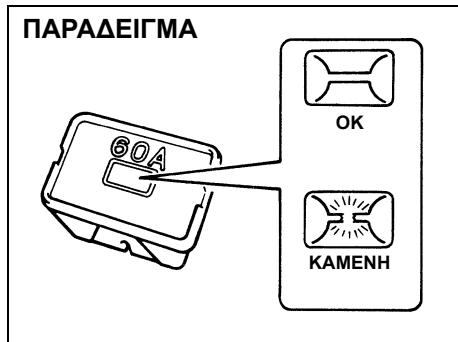

60G111

Ασφάλειες στο ταμπλό

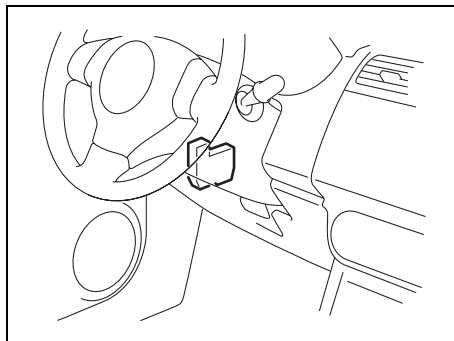

77J037

⚠️ ΠΡΟΕΙΔΟΠΟΙΗΣΗ

Εάν η κεντρική ή μία κύρια ασφάλεια καεί, θα πρέπει να ελέγξετε το αυτοκίνητό σας σε ένα Επίσημο Συνεργείο SUZUKI. Πάντοτε να χρησιμοποιείτε γνήσια ανταλλακτικά SUZUKI. Ποτέ μην χρησιμοποιείτε υποκατάστατα, όπως ένα κομμάτι σύρμα, ακόμα και για προσωρινή επισκευή, γιατί μπορεί να προκληθεί εκτεταμένη ζημιά ή ακόμη και φωτιά.

ΣΗΜΕΙΩΣΗ:

Σιγουρευτείτε ότι το κιβώτιο θρυσαλλίδων περιέχει πάντα εφεδρικές θρυσαλλίδες και τον εξολκέα θρυσαλλίδων.

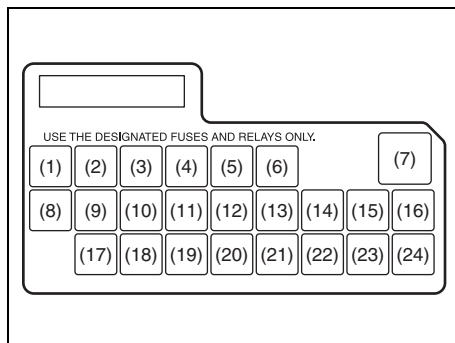

63J093

Κεντρική ασφάλεια/Κύριες ασφάλειες		
(1)	–	Κενό
(2)	15A	Σπείρωμα ανάφλεξης
(3)	10A	Φώς όπισθεν
(4)	10A	Μετρητής
(5)	15A	Καθρέπτη
(6)	15A	Ανταλλακτικά
(7)	30A	Ηλεκτρικά παράθυρα
(8)	15A	Υαλοκαθαριστήρας/Πλυστικό
(9)	10A	Υδραυλικό τιμόνι
(10)	15A	Αερόσακος
(11)	10A	Σύστημα αντιμπλοκαρίσματος των τροχών
(12)	10A	Πίσω φώτα
(13)	–	Κενό
(14)	20A	Κλειδαρια πορτας
(15)	–	Κενό
(16)	10A	Εκκίνηση μηχανής
(17)	15A	Θερμαινόμενα καθίσματα
(18)	10A	Κλιματισμός
(19)	15A	Πίσω φώτα ομίχλης
(20)	15A	Ραδιόφωνο/Εσωτερικά φώτα
(21)	20A	Οπίσθιο τμήμα ξεθαμπωτή
(22)	15A	Κόρνα/Φώτα ανάγκης
(23)	–	Κενό
(24)	–	Κενό

Το κιβώτιο θρυαλλίδων βρίσκεται κάτω από τον πίνακα οργάνων από την πλευρά του οδηγού.

Αφαιρέστε το κάλυμα της ασφαλειοθήκης πιέζοντας την στα άκρα της και τράβώντας το κάλυμα προς τα έξω.

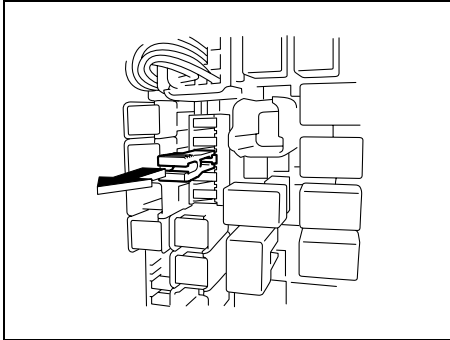

63J095

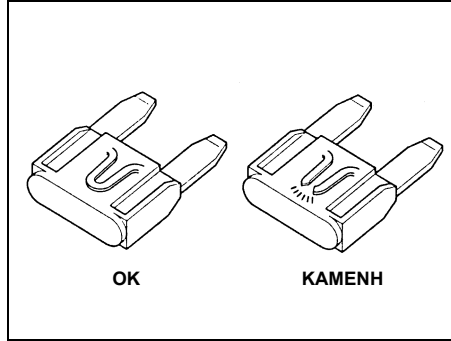

65D046

⚠ ΠΡΟΕΙΔΟΠΟΙΗΣΗ

Πάντοτε πρέπει να αντικαθιστάτε μία καμένη ασφάλεια με μία καινούργια ίδιας τιμής. Ποτέ μην χρησιμοποιείτε υποκατάστατα όπως αλουμινόχαρτο ή σύρμα, για να επισκευάσετε μία καμένη ασφάλεια. Εάν αντικαταστήσετε μία καμένη ασφάλεια και η καινούργια καεί πάλι σε σύντομο χρονικό διάστημα σημαίνει ότι υπάρχει σοβαρό ηλεκτρικό πρόβλημα. Αμέσως απευθυνθείτε σε ένα Επίσημο Συνεργείο SUZUKI να ελέγξει το αυτοκίνητό σας.

Αντικατάσταση Λάμπας

⚠ ΠΡΟΕΙΔΟΠΟΙΗΣΗ

- Οι λάμπες μόλις σβήσουν μπορεί να είναι αρκετά ζεστές και να κάψουν τα δάκτυλά σας. Αυτό ισχύει ιδιαίτερα για τις λάμπες αλογόνου. Αντικαταστήστε τις λάμπες αφού πρώτα κρυώσουν.
- Οι λάμπες των προβολέων είναι γεμάτες με αέριο αλογόνου υπό πίεση. Μπορούν να σπάσουν και να σας τραυματίσουν, αν χτυπηθούν ή πέσουν κάτω. Θα πρέπει να τις μεταχειρίζεστε με προσοχή.

ΠΡΟΣΟΧΗ

Η επικάλυψη λίπους που προέρχεται από το δέρμα σας μπορεί να προκαλέσει υπερθέρμανση, και θραύση της λάμπας αλογόνου μόλις αυτή ανάψει. Πάντοτε πρέπει να πιάνετε μια λάμπα με ένα καθαρό πανί.

ΠΡΟΣΟΧΗ

Η συχνή αντικατάσταση μιας λάμπας σημαίνει ότι χρειάζεται έλεγχο το ηλεκτρικό σύστημα του αυτοκινήτου σας. Αυτός μπορεί να πραγματοποιηθεί σε ένα Επίσημο Συνεργείο SUZUKI.

Εσωτερικό φωτιστικό

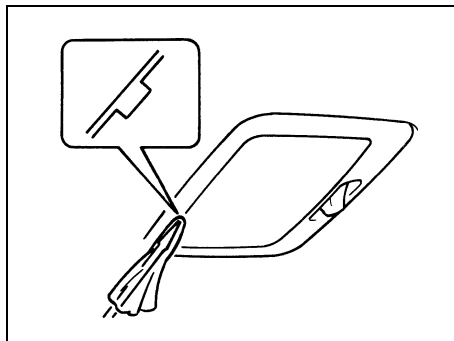

60G115

Τραβήξτε το διαφανές κάλυμμα προς τα κάτω με ένα πλατύ κατσαβίδι που έχετε σκεπάσει με μαλακό πανί. Για να το ξαναποθετήσετε, απλά σπρώξτε το στην θέση του.

Η λάμπα βγαίνει απλά τραβώντας την προς τα έξω. Όταν αλλάζετε λάμπα βεβαιωθείτε ότι τα ελατήρια επαφής την κρατούν σωστά στην θέση της.

Προβολέας

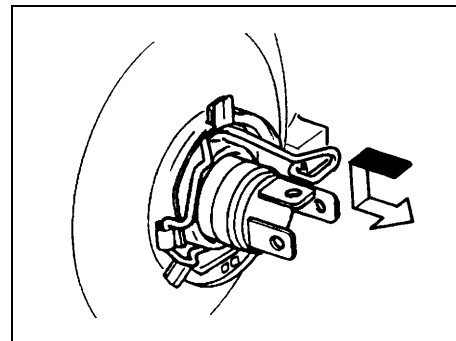

70G135

Ανοίξτε το καπό. Βγάλτε το φως. Αφαιρέστε το ελαστικό κάλυμμα.

Πιέστε το ελατήριο επαφής μπροστά και απαγγιστρώστε το. Στην συνέχεια αφαιρέστε τη λυχνία. Τοποθετήστε την καινούργια λάμπα ακολουθώντας την αντίστροφη διαδικασία.

Πλευρικά φλας

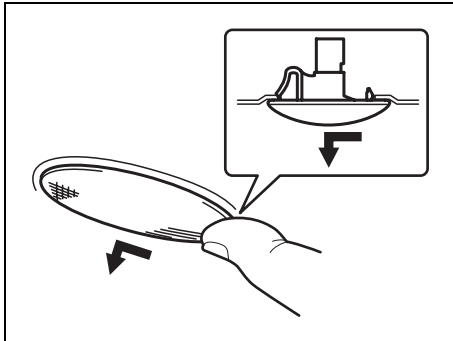

64J195

Δεδομένου ότι ο λαμπτήρας είναι ενσωματωμένου τύπου, η συναρμολόγηση του λαμπτήρα, πρέπει να αντικατασταθεί. Αφαιρέστε την συναρμολόγηση του φωτισμού ολισθαίνοντας το περίβλημα προς τα εμπρός με το δάχτυλό σας.

Άλλες λάμπες

Βάση λάμπας

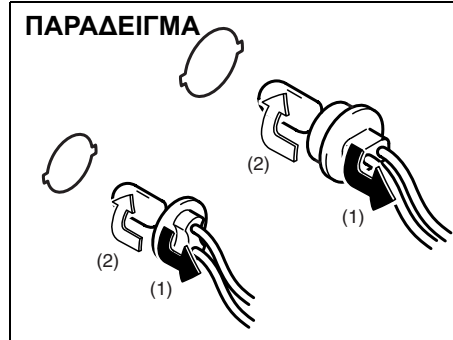

54G123

- (1) Αφαίρεση
- (2) Τοποθέτηση

Για να αφαιρέσετε την βάση μιας λάμπας από την θήκη της, γυρίστε την αριστερόστροφα και τραβήξτε τη έξω. Για να την τοποθετήσετε πιέστε την προς τα μέσα και γυρίστε την δεξιόστροφα.

Λάμπα

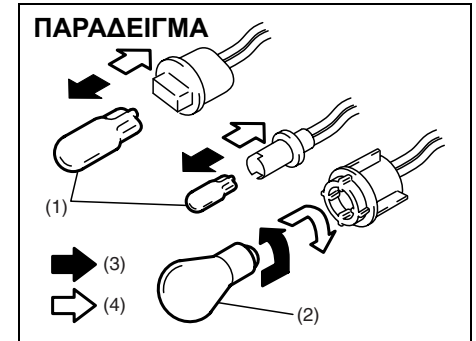

54G124

- (3) Αφαίρεση
- (4) Τοποθέτηση

Υπάρχουν δύο τύποι λάμπας “οβάλ” (1) και “στρογγυλές” (2).

Για να αφαιρέσετε και να τοποθετήσετε μία οβάλ λάμπα, απλά τραβήξτε την προς τα έξω ή σπρώξτε την προς τα μέσα αντίστοιχα.

Για να αφαιρέσετε μια στρογγυλού τύπου λάμπα από την βάση της, πιέστε την λάμπα προς τα μέσα και γυρίστε την αριστερόστροφα. Για να την τοποθετήσετε πιέστε την προς τα μέσα και γυρίστε την δεξιόστροφα.

Ακολουθεί η περιγραφή του τρόπου πρόσβασης σε μεμονωμένες λάμπες.

ΕΛΕΓΧΟΣ ΚΑΙ ΣΥΝΤΗΡΗΣΗ

Εμπρός φως στάθμευσης (1) Εμπρός φλας (2)

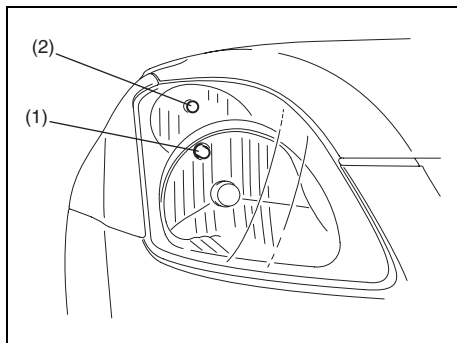

63J097

Φως πινακίδας αριθμού κυκλοφορίας

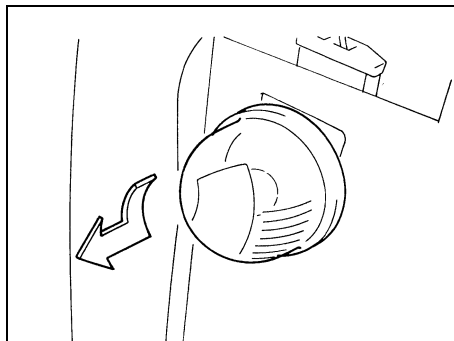

75F087

Φώτα φρένων στο πίσω παράθυρο

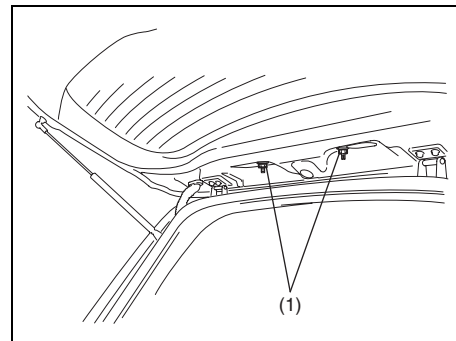

63J106

Πίσω πολλαπλό φως

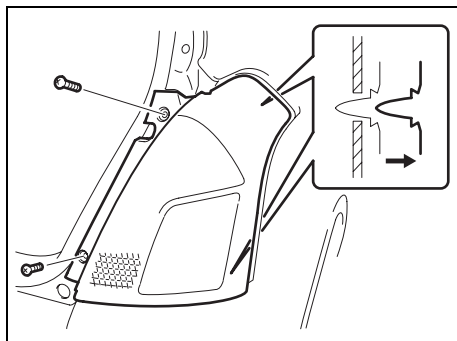

63J098

Φως χώρου αποσκευών

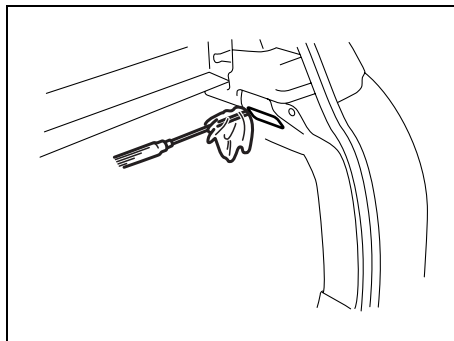

63J099

Για να αφαιρέσετε το περίβλημα του υψηλά τοποθετημένου φωτισμού στάσης ακολουθήστε την ακόλουθη διαδικασία:

- 1) Ανοίξτε την οπίσθια πόρτα, και αφαιρέστε τα περικόχλια (1) όπως φαίνεται στην εικόνα.

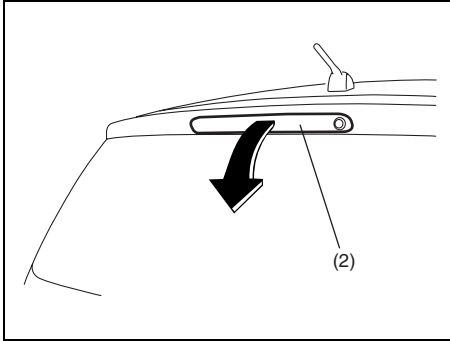

63J127

2) Κλείστε την οπίσθια πόρτα. Αφαιρέστε το περίβλημα του υψηλά τοποθετημένου φωτισμού στάσης (2) από την οπίσθια πόρτα.

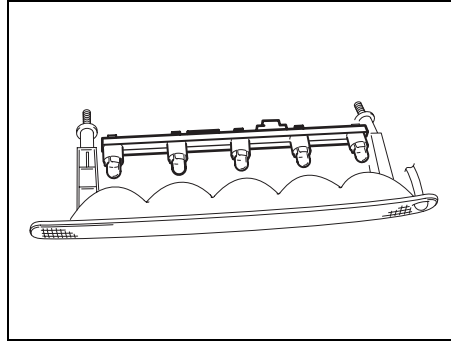

63J108

- 3) Ωθήστε τα ονυχειοειδή δόντια (3) προς το εσωτερικό και απομακρύνετε την θήκη της λυχνίας (4).
- 4) Αντικαταστήστε τους λαμπτήρες. Για να εγκαταστήσετε μια υψηλός-τοποθετημένη ελαφριά περίβλημα στάσεων κατά αντίστροφη σειρά της αφαίρεσης.

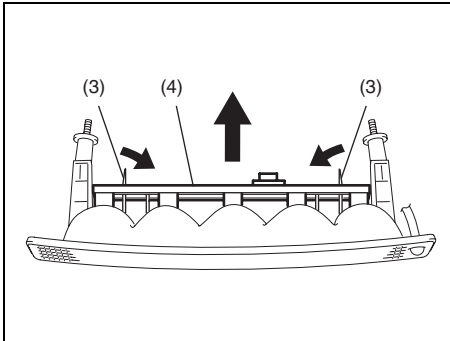

63J107

Μάκτρα Υαλοκαθαριστήρων

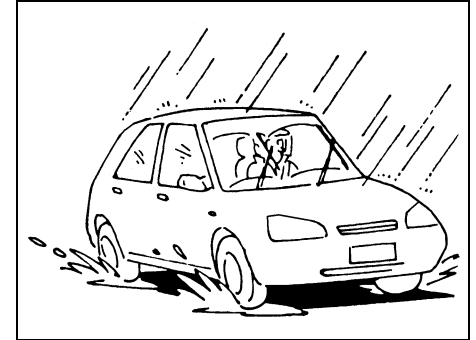

54G129

Εάν τα μάκτρα των υαλοκαθαριστήρων φθαρούν ή δημιουργούν θόρυβο όταν λειτουργούν, πρέπει να αντικατασταθούν.

Για να τοποθετήσετε καινούργια μάκτρα υαλοκαθαριστήρων ακολουθήστε τις παρακάτω οδηγίες.

ΠΡΟΣΟΧΗ

Για την αποφυγή ζημιών ή χαρακιών στο παρμπρίζ, όταν αντικαθιστάτε τα μάκτρα μην αφήνετε τους βραχιόνες των υαλοκαθαριστήρων να ακουμπήσουν στο παρμπρίζ.

ΣΗΜΕΙΩΣΗ:

Μερικά μάκτρα υαλοκαθαριστήρων μπορεί να διαφέρουν από αυτά που περιγράφονται στο εγχειρίδιο αυτό. Αυτό

ΕΛΕΓΧΟΣ ΚΑΙ ΣΥΝΤΗΡΗΣΗ

εξαρτάται από τις προδιαγραφές του αυτοκινήτου. Εάν συμβαίνει αυτό, συμβουλευθείτε ένα Επίσημο Συνεργείο SUZUKI.

Για τους υαλοκαθαριστήρες ανεμοθώρακα:

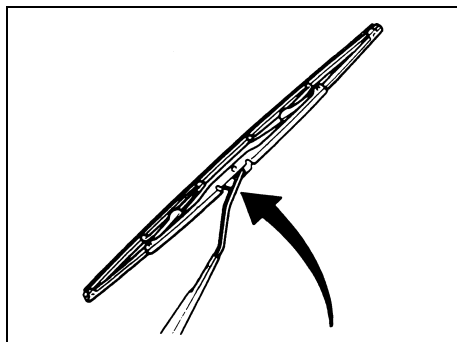

70G119

- 1) Κρατήστε τον βραχίονα του υαλοκαθαριστήρα μακριά από το παράθυρο.

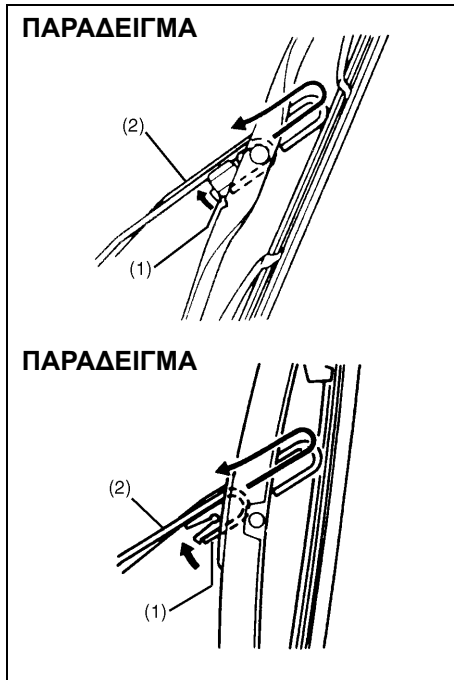

54G130

- 2) Πιέστε την ασφάλεια (1) προς τον βραχίονα (2) και αφαιρέστε την βάση του μάκτρου όπως φαίνεται στο σχέδιο.
- 3) Απασφαλίστε το άκρο του μάκτρου και σύρετε το προς τα έξω όπως φαίνεται στο σχέδιο.

Αφαίρεση

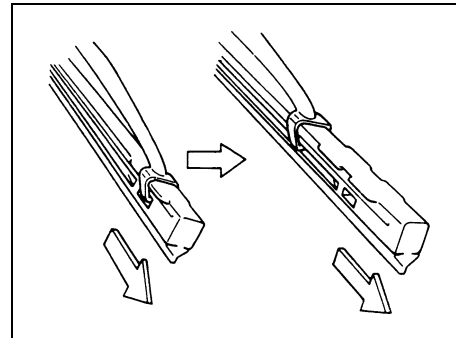

60A260

Τοποθέτηση

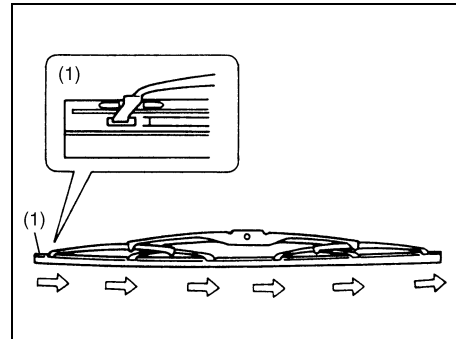

54G132

- (1) Ασφαλιζόμενο άκρο

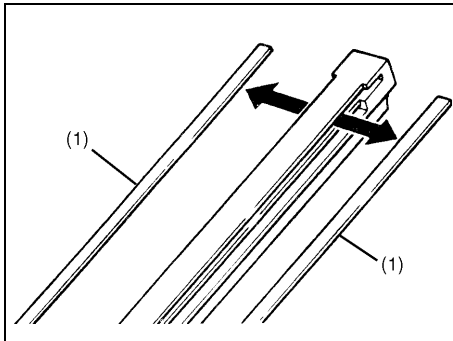

54G135

(1) Ασφάλειες συγκράτησης

- 4) Εάν το καινούργιο μάκτρο δεν έχει τις δύο μεταλλικές ασφάλειες συγκράτησης, χρησιμοποιήστε αυτές του παλιού.
- 5) Τοποθετήστε το καινούργιο μάκτρο ακολουθώντας την αντίστροφη διαδικασία από εκείνη της αφαίρεσης, τοποθετώντας την άκρη - ασφάλεια προς τον βραχίονα του υαλοκαθαριστήρα. Βεβαιωθείτε ότι το μάκτρο συγκρατείται σε όλα τα σημεία. Ασφαλίστε το άκρο του.
- 6) Επανατοποθετήστε τη βάση του μάκτρου στον βραχίονα του υαλοκαθαριστήρα, και βεβαιωθείτε ότι ασφαλίσε σωστά.

Για οπίσθιους υαλοκαθαριστήρες:

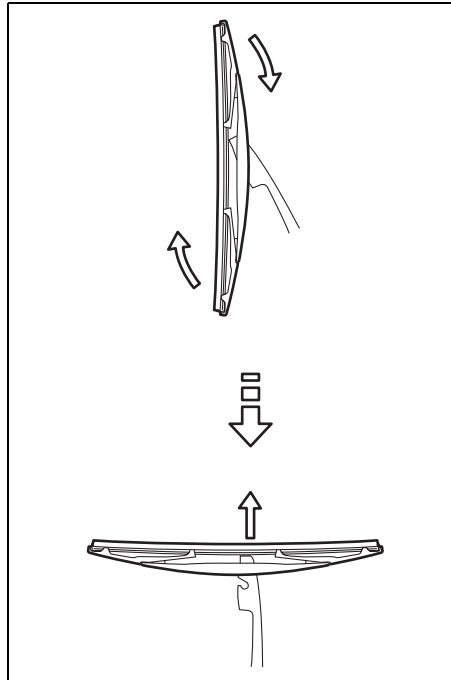

80G146

- 1) Κρατήστε τον βραχίονα του υαλοκαθαριστήρα μακριά από το παράθυρο.
- 2) Αφαιρέστε το πλαίσιο υαλοκαθαριστήρα από το βραχίονα όπως εμφανίζεται.

- 3) Γλιστρήστε τη λεπίδα έξω όπως εμφανίζεται.

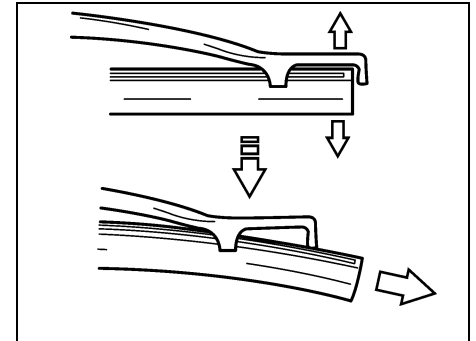

65D151

ΣΗΜΕΙΩΣΗ:

Μην πιέσετε το άκρο του βραχίονα περισσότερο από όσο χρειάζεται. Διαφορετικά αυτός μπορεί να σπάσει.

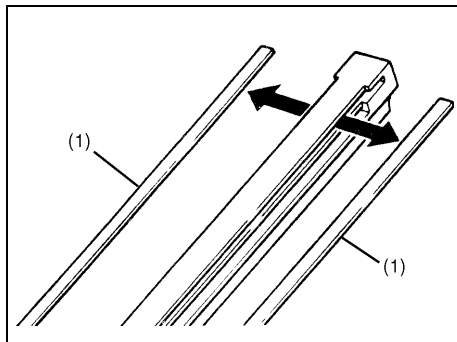

54G135

(1) Ασφάλειες συγκράτησης

- 4) Εάν το καινούργιο μάκτρο δεν έχει τις δύο μεταλλικές ασφάλειες συγκράτησης, χρησιμοποιήστε αυτές του παλιού.
- 5) Εγκαταστήστε τη νέα λεπίδα κατά αντίστροφη σειρά από την αφαίρεση. Βεβαιωθείτε ότι το μάκτρο συγκρατείται σε όλα τα σημεία.
- 6) Επανατοποθετήστε το πλαίσιο υαλοκαθαριστήρα στο βραχίονα κατά την αντίστροφη σειρά από την αφαίρεση.

Σύστημα Κλιματισμού

Εάν δεν χρησιμοποιήσετε το κλιματισμό για μεγάλο χρονικό διάστημα, όπως κατά την διάρκεια του χειμώνα, μπορεί να μην αποδώσει την μέγιστη του απόδοση όταν τον ξαναχρησιμοποιήσετε. Για να διατηρηθεί η ιδανική απόδοση και διάρκεια ζωής του κλιματιστικού πρέπει αυτό να λειτουργεί σε τακτικά χρονικά διαστήματα. Λειτουργήστε τον κλιματισμό τουλάχιστον μια φορά τον μήνα και για ένα λεπτό με τον κινητήρα στο ρελαντί. Αυτό κυκλοφορεί το αντιψυκτικό και το λάδι και βοηθά στην προστασία των εσωτερικών εξαρτημάτων.

ΣΕ ΠΕΡΙΠΤΩΣΗ ΑΝΑΓΚΗΣ

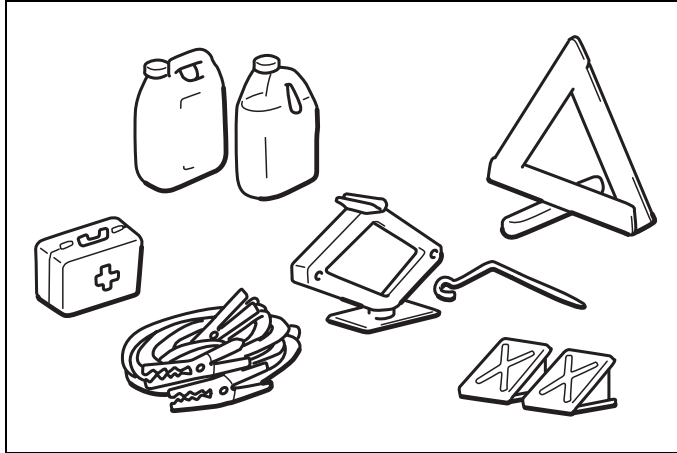

60G411

Οδηγίες Χρήσης του Γρύλου	9-1
Οδηγίες Εκκίνησης με Εξωτερική Μπαταρία	9-2
Ρυμούλκηση	9-4
Εάν η Μίζα δεν Λειτουργεί	9-4
Εάν ο Κινητήρας έχει “Μπουκώσει”	9-4
Εάν ο Κινητήρας Υπερθερμανθεί	9-5

Οδηγίες Χρήσης του Γρύλου

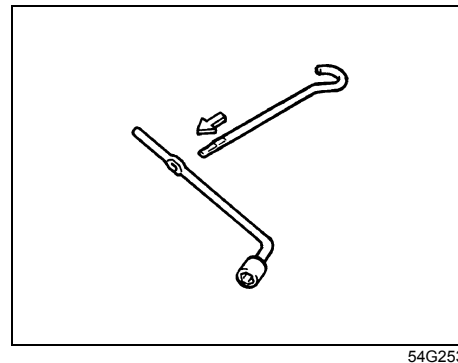
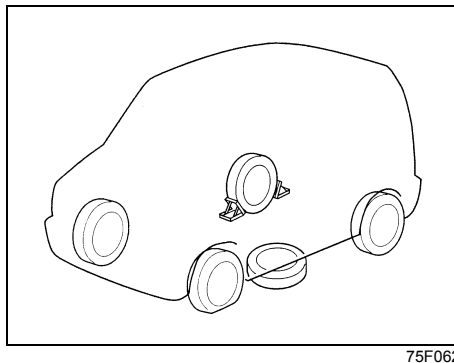
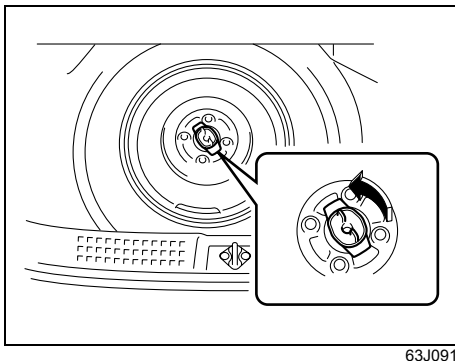
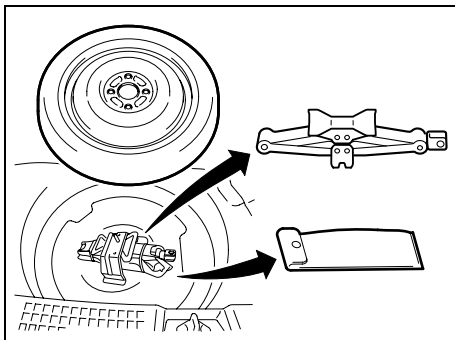

- 1) Σταθμεύστε το αυτοκίνητο σε επίπεδο και σκληρό έδαφος.
- 2) Ενεργοποιήστε το χειρόφρενο και μετακινήστε τον μοχλό ταχυτήτων στην θέση "P" εάν το αυτοκίνητό σας έχει αυτόματο κιβώτιο ταχυτήτων ή στην "R" (όπισθεν) εάν έχει μηχανικό κιβώτιο.
- 3) Ανάψτε τα φλας ανάγκης (alarm) εάν το αυτοκίνητο βρίσκεται σε δρόμο κυκλοφορίας.
- 4) Κοντράρετε διαγώνια και αντίθετα τον μπροστινό και πίσω τροχό από τον τροχό που έχετε σηκώσει.
- 5) Τοποθετήστε τον εφεδρικό τροχό κοντά στον τροχό που ανυψώνεται όπως φαίνεται στην εικόνα σε περίπτωση που ο γρύλος γλιστρήσει.

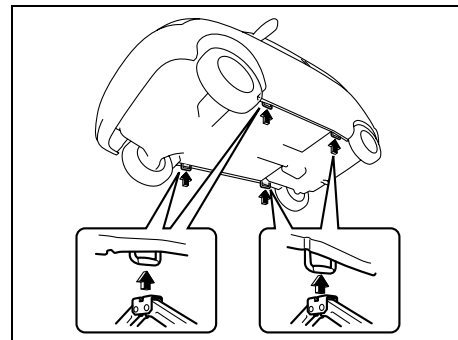

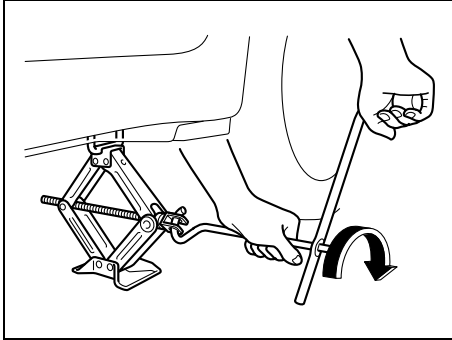

63J101

- 6) Τοποθετήστε το γρύλο κάθετα και ανασηκώστε το γρύλο γυρίζοντας τη λαβή του δεξιόστροφα μέχρι η κοιλότητα της κεφαλής του γρύλου εγκαθίσταται στο σημείο ανύψωσης.
- 7) Συνεχίστε την ανύψωση του γρύλου αργά και ομαλά, μέχρις το ελαστικό να μην ακουμπά στο έδαφος. Μην ανυψώνετε το αυτοκίνητο περισσότερο από όσο χρειάζεται.

⚠ ΠΡΟΕΙΔΟΠΟΙΗΣΗ

- Χρησιμοποιήστε τον γρύλο μόνο για την αντικατάσταση τροχού.
- Ποτέ μην ανυψώνετε το αυτοκίνητο σε επικλινές έδαφος.
- Μην υψώσετε ποτέ το όχημα με το γρύλο σε θέση άλλη εκτός από το διευκρινισμένο σημείο ανύψωσης (που παρουσιάζεται στην εικόνα) κοντά στη ρόδα που πρόκειται να αλλάξει.
Ειδικά, μην υψώσετε το όχημα με έναν γρύλο σε ένα μέρος της ακτίνας συστροφής που βρίσκεται κάτω από το σώμα του οχήματος, μεταξύ των οπίσθιων τροχών.
- Σιγουρευτείτε ότι ο γρύλος σηκώνεται τουλάχιστον 51 χιλ. (2 ίντσες) προτού να έρθει σε επαφή με τον ύβο του βραχίονα ανάρτησης. Η χρησιμοποίηση του γρύλου όταν το ύψος του είναι λιγότερο των 51 χιλ. (2 ίντσες) - που είναι πλήρως διπλωμένος - μπορεί να προκαλέσει ζημιά σε αυτόν.
- Ποτέ μην ξαπλώνετε κάτω από το αυτοκίνητο όταν αυτό είναι ανυψωμένο με τον γρύλο.
- Ποτέ μην λειτουργείτε τον κινητήρα όταν το αυτοκίνητο είναι ανυψωμένο με τον γρύλο, και μην επιτρέπτε σε επιβάτες να παραμένουν μέσα σε αυτό.

Οδηγίες Εκκίνησης με Εξωτερική Μπαταρία

⚠ ΠΡΟΕΙΔΟΠΟΙΗΣΗ

- Ποτέ μην επιχειρήσετε να ξεκινήσετε το αυτοκίνητό σας με εξωτερική μπαταρία, εάν η μπαταρία του είναι παγωμένη. Οι μπαταρίες που έχουν παγώσει μπορεί σε τέτοια περίπτωση να εκραγούν ή να σπασούν.
- Όταν συνδέετε τα καλώδια, βεβαιωθείτε ότι αυτά αλλά και τα χέρια σας είναι μακριά από ιμάντες και φτερωτές.
- Οι μπαταρίες παράγουν εύφλεκτο αέριο υδρογόνο. Μην πλησιάζετε την μπαταρία σε εστίες φωτιάς ή σπινθήρες γιατί θα προκληθεί έκρηξη. Ποτέ μην καπνίζετε εάν είστε κοντά στην μπαταρία.
- Εάν η μπαταρία που θα χρησιμοποιηθεί για την εκκίνηση του αυτοκινήτου σας είναι συνδεδεμένη σε άλλο αυτοκίνητο, βεβαιωθείτε ότι τα δύο αυτοκίνητα δεν έρχονται μεταξύ τους σε επαφή.
- Εάν η μπαταρία του αυτοκινήτου σας αποφορτίζεται πολύ συχνά χωρίς προφανή αιτία, θα πρέπει να απευθυνθείτε σε ένα Επίσημο Συνεργείο SUZUKI για να το ελέγξει.

(Συνεχίζεται)

⚠ ΠΡΟΕΙΔΟΠΟΙΗΣΗ

(Συνεχίζεται)

- Για την αποφυγή τραυματισμού σας ή ζημιάς στο αυτοκίνητο, ακολουθήστε τις παρακάτω οδηγίες εκκίνησης με εξωτερική μπαταρία. Εάν έχετε οποιαδήποτε απορία, καλέστε οδική βοήθεια.

ΠΡΟΣΟΧΗ

Το αυτοκίνητό σας δεν πρέπει να εκκινεί με σπρώξιμο ή ρυμούλκηση. Αυτή η μέθοδος εκκίνησης έχει σαν αποτέλεσμα την πρόκληση ζημιάς στον καταλύτη. Χρησιμοποιήστε καλώδια για να το εκκινήσετε εάν η μπαταρία του είναι αποφορτισμένη ή πεσμένη.

Για να εκκινήσετε το αυτοκίνητό σας με εξωτερική μπαταρία, ακολουθήστε την παρακάτω διαδικασία:

- 1) Χρησιμοποιήστε μόνο μπαταρία 12V για να εκκινήσετε το αυτοκίνητό σας. Τοποθετήστε την φορτισμένη μπαταρία κοντά στο αυτοκίνητό σας, έτσι ώστε τα καλώδια να φτάνουν και στις δύο μπαταρίες. Όταν η μπαταρία είναι συνδεδεμένη σε άλλο αυτοκίνητο ΜΗΝ ΑΦΗΝΕΤΕ ΤΑ ΑΥΤΟΚΙΝΗΤΑ ΝΑ ΕΡΘΟΥΝ ΣΕ ΕΠΑΦΗ ΜΕΤΑΞΥ ΤΟΥΣ.

Ενεργοποιήστε το χειρόφρενο και στα δύο αυτοκίνητα.

- 2) Κλείστε όλες τις παροχές του αυτοκινήτου, εκτός από τις απολύτως απαραίτητες για λόγους ασφαλείας (π.χ. προβολείς ή φλας ανάγκης (alarm)).

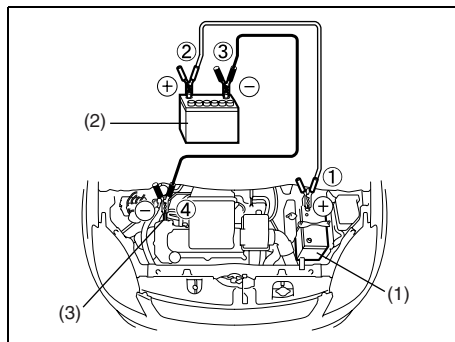

63J102

- 3) Συνδέστε τα καλώδια ως εξής:

1. Συνδέστε το άκρο του ενός καλωδίου στο θετικό (+) πόλο της αποφορτισμένης μπαταρίας.
2. Συνδέστε το άλλο άκρο του καλωδίου στον θετικό (+) πόλο της φορτισμένης μπαταρίας.
3. Συνδέστε το άκρο του δεύτερου καλωδίου στον αρνητικό (-) πόλο της αποφορτισμένης μπαταρίας.
4. Κάντε την τελική σύνδεση σε μία άβαφη συμπαγή μεταλλική επιφάνεια του κινητήρα του

αυτοκινήτου με την αποφορτισμένη μπαταρία.

⚠ ΠΡΟΕΙΔΟΠΟΙΗΣΗ

Ποτέ μην συνδέετε το καλώδιο κατευθείαν στον αρνητικό (-) πόλο της αποφορτισμένης μπαταρίας, γιατί μπορεί να προκληθεί έκρηξη.

- 4) Εάν η μπαταρία που θα παρέχει την ισχύ βρίσκεται τοποθετημένη σε άλλο αυτοκίνητο, ξεκινήστε τον κινητήρα αυτού του αυτοκινήτου. Λειτουργήστε τον κινητήρα σε κανονικές στροφές.
- 5) Ξεκινήστε το αυτοκίνητο με την αποφορτισμένη μπαταρία.
- 6) Αφαιρέστε τα καλώδια με την αντίστροφη ακριβώς σειρά από αυτή της τοποθέτησής τους.

Ρυμούλκηση

Εάν χρειαστεί να ρυμουλκήσετε το αυτοκίνητό σας, απευθυνθείτε σε οδική βοήθεια. Ένα Επίσημο Συνεργείο SUZUKI μπορεί να σας παρέχει λεπτομερείς οδηγίες ρυμούλκησης.

ΠΡΟΣΟΧΗ

Για την αποφυγή ζημιάς στο αυτοκίνητό σας κατά την ρυμούλκηση, πρέπει να χρησιμοποιήσετε τον κατάλληλο εξοπλισμό και να ακολουθήσετε τις οδηγίες ρυμούλκησης.

Κίνηση στους 4 τροχούς (4WD)

Το αυτοκίνητό σας θα πρέπει να ρυμουλκηθεί με μία από τις παρακάτω μεθόδους:

- 1) Και με τους 4 τροχούς σε πλατφόρμα μεταφοράς.
- 2) Με ανασηκωμένους τους μπροστινούς ή πίσω τροχούς και με πλατφόρμα μεταφοράς κάτω από τους άλλους δύο.

ΠΡΟΣΟΧΗ

Η ρυμούλκηση του οχήματός σας με τους μπροστινούς και/ ή οπίσθιους τροχούς στο έδαφος μπορεί να έχει σαν αποτέλεσμα την ζημία στο σύστημα κίνησης 4WD.

Εάν η Μίζα δεν Λειτουργεί

- 1) Δοκιμάστε να γυρίσετε τον κεντρικό διακόπτη στη θέση "START" με τους προβολείς αναμένοντας ώστε να ελέγξετε την κατάσταση της μπαταρίας. Εάν η ένταση των προβολέων μειωθεί πολύ ή σβήσουν, σημαίνει ότι η μπαταρία έχει αποφορτιστεί ή ότι οι πόλοι της δεν κάνουν καλή επαφή. Φορτίστε την μπαταρία ή καθαρίστε τους πόλους της αν χρειάζονται.
- 2) Εάν η ένταση των προβολέων δεν μεταβληθεί, ελέγξτε τις ασφαλείες. Εάν η αιτία μη λειτουργίας της μίζας δεν είναι προφανής, πιθανόν να υπάρχει πρόβλημα στο ηλεκτρικό σύστημα του αυτοκινήτου. Πρέπει να απευθυνθείτε σε ένα Επίσημο Συνεργείο SUZUKI για να ελέγξουν το αυτοκίνητό σας.

Εάν ο Κινητήρας έχει "Μπουκώσει"

Εάν ο κινητήρας έχει μπουκώσει, η εκκίνησή του θα είναι δύσκολη. Σε τέτοια περίπτωση πατήστε το πεντάλ του γκαζιού μέχρι το τέρμα του και κρατήστε το πατημένο ενώ γυρίζετε την μίζα. (Μην γυρίζετε την μίζα για περισσότερο από 15 δευτερόλεπτα).

Εάν ο Κινητήρας Υπερθερμανθεί

Ο κινητήρας μπορεί να υπερθερμανθεί προσωρινά σε δύσκολες συνθήκες οδήγησης. Εάν ο δείκτης θερμοκρασίας, δείξει υπερθέρμανση ενώ οδηγείτε:

- 1) Σβήστε τον κλιματισμό εάν υπάρχει.
- 2) Βγείτε έξω από την κυκλοφορία και παρκάρετε σε ασφαλές σημείο.
- 3) Αφήστε τον κινητήρα να λειτουργήσει στο ρελαντί για μερικά λεπτά, μέχρι ο δείκτης θερμοκρασίας να μετακινηθεί στη περιοχή κανονικής θερμοκρασίας ανάμεσα δηλαδή στα "H" και "C".

⚠ ΠΡΟΕΙΔΟΠΟΙΗΣΗ

Εάν δείτε ή ακούσετε διαφυγή ατμού, βγείτε από την κυκλοφορία σε ασφαλές σημείο και σβήστε αμέσως τον κινητήρα, αφήνοντάς τον να κρυώσει. Μην ανοίγετε το καπό του κινητήρα όταν υπάρχει διαφυγή ατμού. Όταν σταματήσει η διαφυγή ατμού, ανοίξτε το καπό και ελέγξτε εάν το αντιψυκτικό υγρό είναι σε κατάσταση βρασμού. Εάν συμβαίνει αυτό, πρέπει να περιμένετε μέχρι να σταματήσει το βράσιμο και κατόπιν να συνεχίσετε.

Εάν ο δείκτης θερμοκρασίας δεν μετακινηθεί στην περιοχή κανονικής θερμοκρασίας:

- 1) Σβήστε τον κινητήρα και ελέγξτε εάν η αντλία νερού ή οι ιμάντες έχουν ζημιά ή ολισθαίνουν. Εάν βρείτε κάτι τέτοιο, διορθώστε το.
- 2) Ελέγξτε την στάθμη ψυκτικού υγρού στο δοχείο. Εάν βρίσκεται κάτω από το σημείο "LOW" ελέγξτε το δοχείο, την αντλία νερού και τα κολάρα του ψυγείου και του καλοριφέρ για διαρροές. Εάν εντοπίσετε οποιαδήποτε διαρροή ή οποία μπορεί να προκάλεσε την υπερθέρμανση, μην λειτουργήσετε το κινητήρα μέχρι να επισκευαστεί το πρόβλημα.
- 3) Εάν καμμία απολύτως διαρροή δεν εντοπιστεί, προσθέστε αντιψυκτικό υγρό με προσοχή στο δοχείο και στο ψυγείο εάν χρειάζεται. (Ανατρέξτε στο "Ψυκτικό Υγρό Κινητήρα" στο κεφάλαιο "ΕΛΕΓΧΟΣ ΚΑΙ ΣΥΝΤΗΡΗΣΗ").

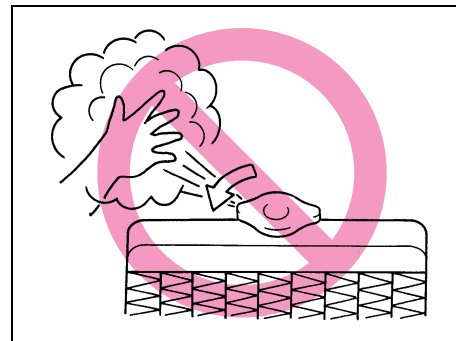

65D350

⚠ ΠΡΟΕΙΔΟΠΟΙΗΣΗ

- Είναι επικίνδυνο να αφαιρέσετε την τάπα του ψυγείου όταν η θερμοκρασία του νερού είναι πολύ υψηλή, γιατί μπορεί να πεταχτεί νερό και ατμός υπό πίεση. Η τάπα πρέπει να αφαιρείται μόνον όταν η θερμοκρασία του ψυκτικού έχει μειωθεί.
- Για να αποφύγετε τραυματισμό κρατήστε τα χέρια, εργαλεία και τα ρούχα σας μακριά από την φτερωτή του ψυγείου και του κλιματισμού (προαιρετικός εξοπλισμός). Αυτές οι φτερωτές μπορούν να αρχίσουν και να λειτουργούν χωρίς προειδοποίηση.

ΦΡΟΝΤΙΔΑ ΑΜΑΞΩΜΑΤΟΣ

Αντιδιαβρωτική Προστασία 10-1
Καθαρισμός Αυτοκινήτου 10-2

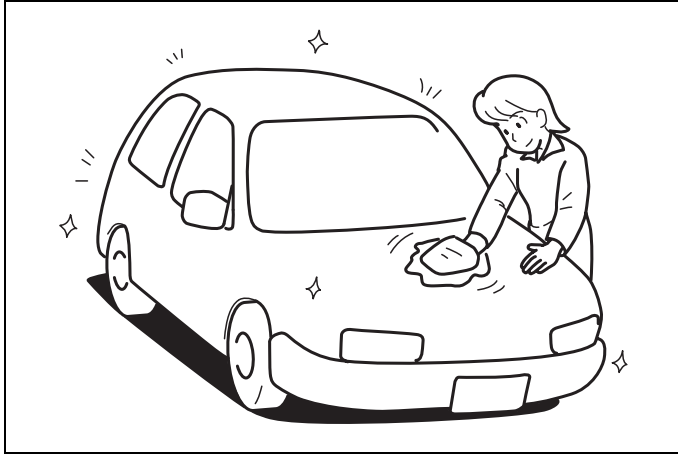

60G412

Αντιδιαβρωτική Προστασία

Είναι σημαντικό να φροντίζετε σωστά το αυτοκίνητο σας, ώστε να το προστατεύετε από διάβρωση. Παρακάτω υπάρχουν οδηγίες σχετικά με τη συντήρηση του αυτοκινήτου σας, ώστε να το προστατεύετε από διάβρωση. Σας παρακαλούμε να τις διαβάσετε και να τις ακολουθείτε προσεκτικά.

Σημαντικές πληροφορίες σχετικά με τη διάβρωση

Συνηθισμένες αιτίες διάβρωσης

- 1) Η συσσώρευση αλατιού, βρομιάς, υγρασίας ή χημικών σε σημεία στο κάτω μέρος ή στο πλαίσιο του αυτοκινήτου που είναι δύσκολα προσβάσιμα.
- 2) Οι αποξέσεις, γρατσουιές και οποιαδήποτε ζημιά σε επιστρωμένες ή βαμμένες μεταλλικές επιφάνειες, λόγω μικροαυξημάτων ή χτυπημάτων από πέτρες και χαλίκια.

Συνθήκες περιβάλλοντος που επιταχύνουν τη διάβρωση

- 1) Το αλάτι, χημικά ελέγχου σκόνης, θαλασσινός αέρας ή βιομηχανική ρύπανση. Όλα τα παραπάνω επιταχύνουν τη διάβρωση του μετάλλου.
- 2) Η υψηλή υγρασία αυξάνει το ρυθμό διάβρωσης, ιδιαίτερα όταν η θερμοκρασία είναι μόλις πάνω από το σημείο παγετού.

- 3) Η παρουσία υγρασίας σε ορισμένα σημεία του αυτοκινήτου για μεγάλο χρονικό διάστημα, ακόμη κι αν άλλα τμήματα του αμαξώματος είναι στεγνά.
- 4) Οι υψηλές θερμοκρασίες επιταχύνουν το ρυθμό διάβρωσης σε σημεία του αυτοκινήτου που δεν εξεαerώνονται καλά ώστε να στεγνώνουν γρήγορα.

Οι πληροφορίες αυτές υπογραμμίζουν την ανάγκη να παραμένει το αυτοκίνητο (ιδιαίτερα το κάτω μέρος) όσο πιο καθαρό και στεγνό γίνεται. Εξίσου σημαντικό είναι να επισκευάζεται οποιαδήποτε ζημιά στη βαφή ή στην προστατευτική επίστρωση το συντομότερο δυνατό.

Πώς να αποφεύγετε τη διάβρωση

Πρέπει να πλένετε συχνά το αυτοκίνητο σας

Ο καλύτερος τρόπος για να προστατεύετε τη βαφή του αυτοκινήτου σας και να βοηθήτε στην αποφυγή της διάβρωσης, είναι να το διατηρείτε καθαρό πλένοντας το συχνά.

Πρέπει να πλένετε το αυτοκίνητο σας τουλάχιστον μια φορά μέσα στο χειμώνα και μια φορά αμέσως μετά το χειμώνα. Διατηρήστε το αυτοκίνητο σας, και ιδιαίτερα το κάτω μέρος, όσο πιο καθαρό και στεγνό γίνεται.

Αν οδηγείτε συχνά σε δρόμους με αλάτι, το αυτοκίνητο σας πρέπει να το πλένετε τουλάχιστον μια φορά κάθε μήνα κατά τη διάρκεια του χειμώνα. Αν μένετε κοντά στη θάλασσα, θα πρέπει να πλένετε το

αυτοκίνητο σας τουλάχιστον μια φορά το μήνα καθόλη τη διάρκεια του χρόνου.

Για οδηγίες πλυσίματος, βλέπε στη παράγραφο “Καθαρισμός Αυτοκινήτου”.

Αφαιρέστε τις επικαθίσεις ξένων σωματιδίων

Τα ξένα σωματίδια, όπως αλάτι, χημικά, λάδια ή πίσσα, ρετσίνα, ακαθαρσίες πουλιών και βιομηχανικά κατάλοιπα, μπορεί να καταστρέψουν τη βαφή του αυτοκινήτου σας, αν παραμείνουν στις βαμμένες επιφάνειες. Αφαιρέστε αυτού του τύπου τις επικαθίσεις το συντομότερο δυνατό. Αν δυσκολεύεστε να απομακρύνετε αυτές τις επικαθίσεις, μπορεί να απαιτηθεί η χρήση ενός πρόσθετου καθαριστικού. Βεβαιωθείτε ότι το καθαριστικό που χρησιμοποιείτε δεν επηρεάζει τη βαφή και είναι ειδικό για τη συγκεκριμένη χρήση. Ακολουθήστε τις οδηγίες του κατασκευαστή όταν χρησιμοποιείτε τέτοια ειδικά καθαριστικά.

Επισκευάστε την ζημιά του φινιρίσματος

Επισκευάστε τις ζημιές στη βαφή. Ελέγξτε προσεκτικά το αυτοκίνητο σας για ζημιές στις βαμμένες επιφάνειες. Αν βρείτε οποιαδήποτε απόξεση ή γρατσουιιά στη βαφή, καλύψτε με χρώμα το συντομότερο δυνατό, για να αποφύγετε την εμφάνιση διάβρωσης. Αν η απόξεση ή η γρατσουιιά έχει αποκαλύψει γυμνό μέταλλο, θα πρέπει

η επισκευή να γίνει σε ένα εξουσιοδοτημένο φανοποιείο.

Διατηρήστε τους χώρους επιβατών και αποσκευών καθαρούς

Κάτω από τα πατάκια στο δάπεδο μπορεί να συγκεντρωθεί υγρασία, βρομιά ή λάσπη προκαλώντας διάβρωση. Περιοδικά, ελέγχετε για να βεβαιωθείτε ότι η περιοχή αυτή είναι καθαρή και στεγνή. Περισσότερο συχνός έλεγχος απαιτείται εάν το αυτοκίνητο χρησιμοποιείται εκτός δρόμου ή σε υγρό καιρό.

Μερικά φορτία όπως χημικά, λίπασμα, καθαριστικά αλάτι κ.λπ είναι εξαιρετικά διαβρωτικά από την φύση τους. Τα προϊόντα αυτά πρέπει να μεταφέρονται μέσα σε στεγανά δοχεία. Εάν εμφανιστεί υπερχειλίση ή διαρροή, καθαρίστε και στεγνώστε αμέσως την περιοχή.

Φυλάξτε το αυτοκίνητό σας σε στεγνό, καλά αεριζόμενο χώρο

Μην σταθμεύετε το αυτοκίνητό σας σε υγρό, κακά αεριζόμενο χώρο. Εάν πλένετε το αυτοκίνητό σας μέσα στο γκαράζ ή εάν το σταθμεύετε σε αυτό ενώ είναι υγρό, το γκαράζ θα αποκτήσει υγρασία. Η υψηλή υγρασία σε ένα γκαράζ μπορεί να προκαλέσει ή να αναπτύξει διάβρωση. Ένα αυτοκίνητο υγρό, μπορεί να διαβρωθεί ακόμη και σε γκαράζ που θερμαίνεται, εάν ο εξαερισμός του δεν είναι καλός.

⚠ ΠΡΟΕΙΔΟΠΟΙΗΣΗ

Μην επιστρέφνετε αντισκωριακό στα σημεία πάνω και γύρω από τα τμήματα της εξάτμισης όπως ο καταλύτης, οι σωληνώσεις κ.λπ. Μπορεί να προκληθεί φωτιά μόλις τα υλικά αυτά υπερθερμανθούν.

Καθαρισμός Αυτοκινήτου



76G044S

⚠ ΠΡΟΕΙΔΟΠΟΙΗΣΗ

Όταν καθαρίζετε το εσωτερικό ή το εξωτερικό του αυτοκινήτου ΠΟΤΕ ΜΗ ΧΡΗΣΙΜΟΠΟΙΕΙΤΕ εύφλεκτα καθαριστικά, όπως διαλυτικά χρωμάτων, βενζίνη, βενζόλιο ή καθαριστικά υλικά όπως λευκαντικά, ή ισχυρά καθαριστικά οικιακής χρήσης. Τα υλικά αυτά μπορεί να σας προκαλέσουν τραυματισμό ή ζημιά στο αυτοκίνητο.

Καθαρισμός του εσωτερικού

Επένδυση βινιλίου

Προετοιμάστε διάλυμα σαπουνιού ή μαλακού απορρυπαντικού με χλιαρό νερό. Χρησιμοποιώντας ένα σφουγγάρι ή μαλακό πανί, περάστε την επιφάνεια με το διάλυμα και αφήστε το για μερικά λεπτά, ώστε να μαλακώσει η βρομιά.

Τρίψτε καλά την επιφάνεια με ένα καθαρό υγρό πανί, για να αφαιρεθεί η βρομιά και το σαπούνι. Εάν δεν καθαρίσει εντελώς η επιφάνεια, επαναλάβετε την διαδικασία.

Υφασμάτινη επένδυση

Αφαιρέστε την σκόνη με ηλεκτρική σκούπα. Χρησιμοποιώντας ένα μαλακό διάλυμα σαπουνιού - νερού, τρίψτε τις λεκιασμένες περιοχές με ένα καθαρό πανί. Για να αφαιρέσετε το σαπούνι, τρίψτε τις περιοχές με ένα μουσκεμένο σε νερό πανί. Επαναλάβετε αυτή την διαδικασία μέχρι να φύγει ο λεκές ή χρησιμοποιήστε ένα ειδικό καθαριστικό υφασμάτων του εμπορίου για δύσκολους λεκέδες. Εάν χρησιμοποιείτε καθαριστικό υφασμάτων ακολουθήστε προσεκτικά τις οδηγίες του κατασκευαστή του.

Ζώνες ασφαλείας

Καθαρίστε τις ζώνες ασφαλείας χρησιμοποιώντας ένα διάλυμα μαλακού σαπουνιού - νερού. Μην χρησιμοποιείτε λευκαντικό ή χρωστικά υλικά στις ζώνες ασφαλείας. Αυτά εξασθενούν τις ίνες στους μάντες των ζωνών.

Πατάκια δαπέδου

Η συνηθισμένη βρομιά μπορεί να καθαριστεί με διάλυμα νερού - μαλακού σαπουνιού. Χρησιμοποιήστε μια βούρτσα, για να απομακρύνετε την βρομιά. Στη συνέχεια, ξεπλύνετε καλά με νερό και στεγνώστε τα σε σκιερό μέρος.

Μοκέτες

Χρησιμοποιώντας ηλεκτρική σκούπα αφαιρέστε την βρομιά και τα χρώματα. Χρησιμοποιώντας ένα μαλακό διάλυμα σαπουνιού - νερού, τρίψτε τις λεκιασμένες περιοχές με ένα καθαρό πανί. Για να αφαιρέσετε το σαπούνι, τρίψτε τις περιοχές με ένα μουσκεμένο σε νερό πανί. Εάν ο λεκές επιμένει επαναλάβετε την διαδικασία ή χρησιμοποιήστε ένα ειδικό καθαριστικό μοκετών του εμπορίου. Στη περίπτωση χρήσης τέτοιου καθαριστικού ακολουθήστε τις οδηγίες του κατασκευαστή του.

Καθαρισμός του εξωτερικού

ΠΡΟΣΟΧΗ

Είναι σημαντικό το αυτοκίνητό σας να είναι καθαρό και χωρίς βρομιές. Εάν το αυτοκίνητό σας δεν είναι καθαρό μπορεί να ξεθωριάσει η βαφή του ή να προκληθεί διάβρωση σε διάφορα σημεία του αμαξώματός του.

Πλύσιμο

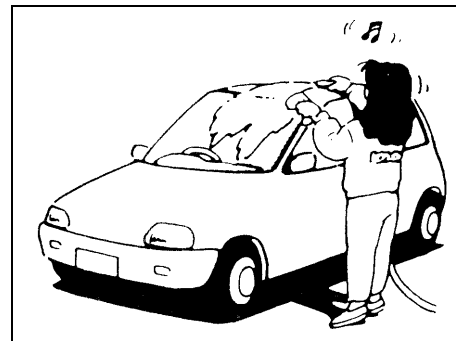

60B212S

⚠ ΠΡΟΕΙΔΟΠΟΙΗΣΗ

- Ποτέ μην επιχειρήσετε να πλύνετε ή να κερώσετε το αυτοκίνητό σας με τον κινητήρα σε λειτουργία.
- Όταν καθαρίζετε το κάτω μέρος του αμαξώματος και των φτερών, όπου μπορεί να υπάρχουν σημεία με αιχμηρές άκρες, πρέπει να φοράτε γάντια και μπλούζα με μακριά μανίκια για να προστατέψετε τα χέρια σας από κοψίματα.
- Μετά το πλύσιμο του αυτοκινήτου σας, ελέγξτε τα φρένα για να βεβαιωθείτε ότι έχουν αυτά διατηρήσει την κανονική τους απόδοση.

Όταν πλύνετε το αυτοκίνητό σας, σταθμεύστε το σε σκιερό μέρος και ακολουθήστε τις παρακάτω οδηγίες:

1) Ξεπλύνετε το κάτω μέρος του αμαξώματος και τους θόλους των φτερών με νερό υπό πίεση, για να αφαιρέσετε λάσπες και άλλες επικαθίσεις. Χρησιμοποιήστε άφθονο νερό.

ΠΡΟΣΟΧΗ

- Όταν πλένετε το αυτοκίνητο, αποφύγετε να ρίχνετε ατμό ή καυτό νερό με θερμοκρασία πάνω από 80°C (176°F) στα πλαστικά του μέρη.
- Για να αποφύγετε τη ζημιά των τμημάτων της μηχανής, μην χρησιμοποιήσετε υπό πίεση ύδωρ στο διαμέρισμα μηχανής.

2) Σαπουνίστε το αμάξωμα για να φύγει η βρωμιά. Αφαιρέστε την βρωμιά και τις σκόνες από το εξωτερικό του αυτοκινήτου με τρεχούμενο νερό. Μπορείτε να χρησιμοποιήσετε ένα μαλακό σφουγγάρι ή βούρτσα. Μην χρησιμοποιείτε σκληρά υλικά που μπορεί να χαράξουν την βαφή. Να θυμάστε ότι τα καλύματα του προβολέα ή των φώτων θέσεως είναι κατασκευασμένα από πλαστικό στις περισσότερες περιπτώσεις.

ΠΡΟΣΟΧΗ

Για την αποφυγή ζημιάς στο χρώμα ή στις πλαστικές επιφάνειες μην καθαρίζετε τη βρωμιά χωρίς νερό. Βεβαιωθείτε ότι ακολουθείτε την παραπάνω διαδικασία.

3) Πλύνετε το εξωτερικό με ένα μαλακό απορρυπαντικό ή σαμπουάν αυτοκινήτου, χρησιμοποιώντας μαλακό πανί ή σφουγγάρι. Μουσκεύετε συχνά το σφουγγάρι στο διάλυμα.

ΠΡΟΣΟΧΗ

Όταν χρησιμοποιείτε ένα προϊόν καθαρισμού του εμπορίου, ακολουθείτε πάντα τις οδηγίες του κατασκευαστή του. Ποτέ μην χρησιμοποιείτε ισχυρά απορρυπαντικά οικιακής χρήσης.

4) Μόλις η βρωμιά απομακρυνθεί ξεπλύνετε καλά με τρεχούμενο νερό.
 5) Μετά το ξέπλυμα, σκουπίστε όλο το αμάξωμα με ένα υγρό δέρμα σαμουά ή πανί και αφήστε το σε σκιερό μέρος να στεγνώσει.
 6) Ελέγξτε προσεκτικά τις βαμένες επιφάνειες για τυχόν ζημιά. Εάν υπάρχει οποιαδήποτε ζημιά καλύψτε την με χρώμα, ακολουθώντας την παρακάτω διαδικασία:

1. Καθαρίστε όλα τα σημεία που έχουν ζημιά και αφήστε τα να στεγνώσουν.
2. Ανακατέψτε καλά το χρώμα και με ένα λεπτό πινέλο καλύψτε τα σημεία αυτά.
3. Αφήστε το χρώμα να στεγνώσει εντελώς.

ΠΡΟΣΟΧΗ

Εάν χρησιμοποιείτε ένα αυτόματο πλυντήριο αυτοκινήτων, σιγουρευτείτε ότι τα εξαρτήματα του οχήματός σας, όπως οι αεροτομές δεν πρόκειται να βλαφθούν. Εάν έχετε αμφίβολια, συμβουλευτείτε το χειριστή του πλυντηρίου αυτοκινήτων για τις συμβουλές.

Κέρωμα

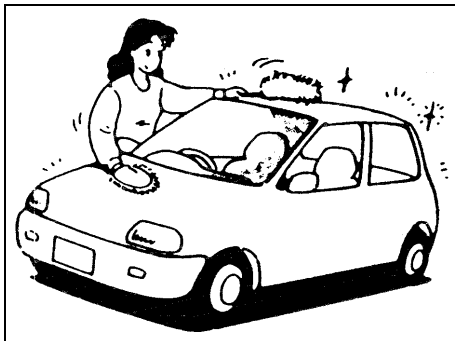

60B211S

Μετά το πλύσιμο του αυτοκινήτου συνιστάται το κέρωμα και γυάλισμα του για καλύτερη προστασία και εμφάνιση.

- Χρησιμοποιείτε καλής ποιότητας κεριά και γυαλιστικά.
- Όταν χρησιμοποιείτε κεριά και γυαλιστικά ακολουθείτε πάντοτε τις οδηγίες του κατασκευαστή τους.

ΓΕΝΙΚΕΣ ΠΛΗΡΟΦΟΡΙΕΣ

Στοιχεία Αναγνώρισης Αυτοκινήτου 11-1
Κατανάλωση Καυσίμου (για την Ευρώπη) 11-2

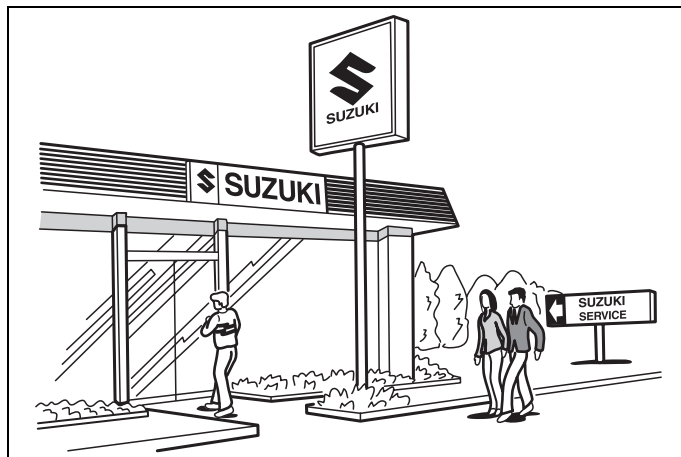

54G072

ΓΕΝΙΚΕΣ ΠΛΗΡΟΦΟΡΙΕΣ

Στοιχεία Αναγνώρισης Αυτοκινήτου

Αριθμός πλαισίου

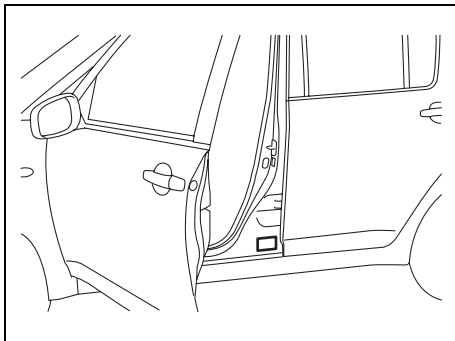

63J104

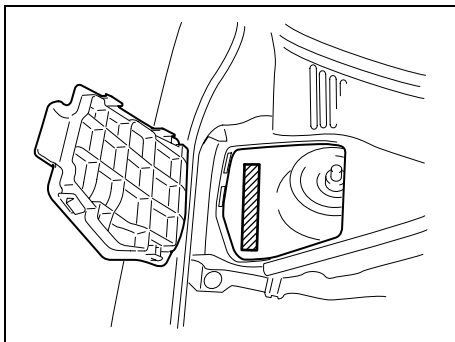

63J105

Ο αριθμός πλαισίου και/ή ο αριθμός κινητήρα χρησιμοποιούνται για την έκδοση της άδειας κυκλοφορίας του αυτοκινήτου. Χρησιμοποιούνται επίσης για να βοηθούν τον αντιπρόσωπο στις παραγγελίες ανταλλακτικών ή για να αποκτήσει ειδικές τεχνικές πληροφορίες. Κάθε φορά που απευθύνεστε σε ένα Επίσημο Συνεργείο SUZUKI, θα πρέπει να αναγνωρίζετε το αυτοκίνητό σας με αυτόν τον αριθμό. Εάν δυσκολεύεστε να διαβάσετε τον αριθμό, μπορείτε να τον βρείτε επίσης και στην ετικέτα του κατασκευαστή.

Αριθμός κινητήρα

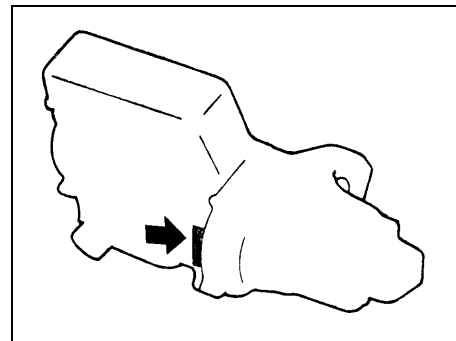

54G082

Ο αριθμός κινητήρα βρίσκεται χαραγμένος στον κορμό του κινητήρα, όπως φαίνεται στο σχέδιο.

Κατανάλωση Καυσίμου (για την Ευρώπη)

M/T: Μηχανικό κιβώτιο ταχυτήτων

		1,3 L
Εντός πόλης (λίτρα/100χλμ)/CO ₂ (γραμ./χλμ.)	M/T	8,1/195
Εκτός πόλης (λίτρα/100χλμ)/CO ₂ (γραμ./χλμ.)	M/T	5,3/130
Συνδιασμός (λίτρα/100χλμ)/CO ₂ (γραμ./χλμ.)	M/T	6,3/154

ΣΗΜΕΙΩΣΗ:

Επειδή οι παραπάνω τιμές επιτυγχάνονται κάτω από συγκεκριμένες συνθήκες, η πραγματική κατανάλωση του αυτοκινήτου σας μπορεί να είναι διαφορετική από αυτές τις τιμές.

ΣΗΜΕΙΩΣΕΙΣ

ΠΡΟΔΙΑΓΡΑΦΕΣ

ΣΗΜΕΙΩΣΗ:

Οι προδιαγραφές μπορούν να αλλάξουν χωρίς προειδοποίηση.

M/T: Μηχανικό κιβώτιο ταχυτήτων

ΣΤΟΙΧΕΙΟ: Διαστάσεις		ΜΟΝΑΔΑ: χιλ. (ίν.)
Ολικό μήκος		3705 – 3835 (145,9 – 151,0)
Ολικό πλάτος		1690 (66,5)
Ολικό ύψος		1535 (60,4)
Μεταξόνιο		2380 (93,7)
Μετατρόχιο	Εμπρός	1470 (57,9)
	Πίσω	1480 (58,3)
Απόσταση από το έδαφος		145 (5,7)

ΣΤΟΙΧΕΙΟ: Βάρος		ΜΟΝΑΔΑ: κιλά (λίμπρες)
Βάρος	M/T	1060 – 1120 (2336 – 2469)
Μικτό βάρος αυτοκινήτου		1525 (3362)
Μικτό βάρος άξονα	Εμπρός	800 (1764)
	Πίσω	830 (1830)

ΠΡΟΔΙΑΓΡΑΦΕΣ

ΣΤΟΙΧΕΙΟ: Κινητήρας	
Τύπος	M13A (DOHC)
Αριθμός κυλίνδρων	4
Διάμετρος	78,0 χιλ. (3,07 ίν.)
Διαδρομή	69,5 χιλ. (2,74 ίν.)
Κυβισμός	1328 cm ³ (1328 cc, 81,0 κυβ. ίν.)
Σχέση συμπίεσης	9,5 : 1

ΣΤΟΙΧΕΙΟ: Ηλεκτρικά		
Κανονικά μπουζί	Μπουζί ιριδίου	NGK IFR6J-11
	Μπουζί νικελίου	DENSO K20PR-U11 ή NGK BKR6E-11
Μπαταρία	12V 55B24R ή 12V 46B24R	
Ασφάλειες	Δείτε το Κεφάλαιο ΕΛΕΓΧΟΣ ΚΑΙ ΣΥΝΤΗΡΗΣΗ.	

ΣΤΟΙΧΕΙΟ: Φώτα		ΕΝΤΑΣΗ	ΛΥΧΝΙΑ No.
Προβολείς		12V 60/55W	H4
Φλας	Εμπρός	12V 21W	WY21W
	Πίσω	12V 21W	P21W
Πλευρική λυχνία φλας		12V 5W	WY5W
Πλευρικά φλας		12V 5W	W5W
Πίσω φώτα / Φώτα φρένων		12V 5/21W	P21/5W
Φώτα πινακίδας αριθμού κυκλοφορίας		12V 5W	W5W
Φώτα όπισθεν		12V 21W	P21W
Εσωτερικό φωτιστικό		12V 10W	–
Εμπρός φώτα ομίχλης		12V 55W	H11
Πίσω φώτα ομίχλης		12V 21W	P21W
Φώτα φρένων στο πίσω παράθυρο		12V 5W	W5W

ΣΤΟΙΧΕΙΟ: Τροχοί και Αναρτήσεις	
Μέγεθος ελαστικού, εμπρός και πίσω	185/60R15
Μέγεθος ζάντας	15 x 5 1/2JJ
Πιέσεις ελαστικών	Για την σωστή πίεση ελαστικών, ανατρέξτε στην Ετικέτα Πληροφοριών Ελαστικών που βρίσκεται στην κολώνα της πόρτας του οδηγού.
Συνιστώμενο ελαστικό χιονιού	185/60R15

ΠΡΟΔΙΑΓΡΑΦΕΣ

ΣΤΟΙΧΕΙΟ: Τιμόνι	
Ρυμούλκιση	0 + 1,0 / – 0,5 χιλ. (0 + 0,04 / – 0,02 ίν.)
Γωνία κάμπερ	0° 0' ± 1°
Γωνία κάστερ	5° 12' ± 2°

ΣΤΟΙΧΕΙΟ: Χωρητικότητες (περίπου)	
Ψυκτικό υγρό (μαζί με το δοχείο διαστολής)	6,2 L (10,9 Imp pt)
Ρεζερβουάρ βενζίνης	40 L (8.8 Imp gal)
Λάδι Κινητήρα	3,9 L (6,9 Imp pt) (αντικατάσταση φίλτρου λαδιού)
Λάδι κιβωτίου ταχυτήτων	M/T 2,2 L (3,9 Imp pt)
Λάδι κιβωτίου μετάδοσης	0,5 L (0,9 Imp pt)
Λάδι πίσω διαφορικού	0,8 L (1,4 Imp pt)

ΣΥΜΠΛΗΡΩΜΑ

Για τις Χώρες Ευρωπαϊκής Ένωσης 13-1

ΣΥΜΠΛΗΡΩΜΑ

Για τις Χώρες Ευρωπαϊκής Ένωσης

Σύστημα παιδικού καθίσματος

Η καταλληλότητα κάθε θέσης επιβάτου για την μεταφορά παιδιών και την τοποθέτηση συστήματος παιδικού καθίσματος υποδεικνύεται στον παρακάτω πίνακα. Οποτεδήποτε μεταφέρεται παιδιά μικρότερα των 12 ετών ή μικρότερα των 150 εκ, χρησιμοποιείτε το σύστημα παιδικού καθίσματος που αναπαρκρίνεται στην Οδηγία 44 ECE-R, και ανατρέχοντας στις οδηγίες αυτού του πίνακα.

Ομάδα ηλικίας	1η σειρά	2η σειρά		3η σειρά
		δεξιά και αριστερά	κέντρο	
Λιγότερο από 10 κιλά (0 έως 9 μήνες)	X	U*	X	N.A.
Λιγότερο από 13 κιλά (0 έως 24 μήνες)	X	U*	X	N.A.
9 έως 18 κιλά (9 έως 48 μήνες)	X	U* ή L	X	N.A.
15 έως 36 κιλά (4 έως 12 χρόνια)	X	U* ή L	X	N.A.

ΚΛΕΙΔΙ

U: Κατάλληλο για παιδικά συστήματα κατηγορίας 'γενικής' εγκεκριμένα για χρήση σε αυτή την ομάδα ηλικίας.

L: Κατάλληλο για ειδικά παιδικά καθίσματα από την κατηγορία των 'ειδικών οχημάτων' που δίνεται παρακάτω.

RÖMER DUO (ΤΥΠΟΣ ISO-FIX)

X: Θέση καθίσματος ακατάλληλη για παιδιά αυτής της ομάδας ηλικίας.

ΣΗΜΕΙΩΣΗ:

- 'γενικής' ονομάζεται η κατηγορία βάσει της Ευρωπαϊκής Οδηγίας ECE-R 44.
- *Οι συγκρατήσεις 'γενικής' κατηγορίας είναι κατάλληλοι μόνο για την περίπτωση της αριστερής θέσης.

ΕΥΡΕΤΗΡΙΟ

Α

Αερόσακοι	1-36
Αλλαγή λαδιού κιβωτίου ταχυτήτων	8-12
Αλλαγή λαδιού μηχανής και φίλτρου	8-8
Αναδιπλούμενα Πίσω Καθίσματα	4-4
Αναπτήρας και Σταχτοδοχείο	4-10
Αντιδιαβρωτική Προστασία	10-1
Αντικατάσταση Λάμπας	8-28
Αντικατάσταση της μπαταρίας	1-9
Αντικατάσταση τροχού	8-23
Αντικατάσταση ψυκτικού υγρού	8-14
Αντικαταστήστε το φίλτρο λαδιού	8-9
Αντιολισθητικές αλυσίδες	6-2
Αποτρεπτικό Φως Κλοπής	3-15, 3-16
Αριθμός κινητήρα	11-1
Αριθμός πλαισίου	11-1
Ασφάλειες	8-25
Ασφάλειες στο ταμπλό	8-27
Ασφάλειες στον χώρο του κινητήρα	8-25
Αυτόματου μηχανισμού μπλοκαρίσματος (ALR)	1-21

Γ

Για Καλύτερη Οικονομία Καυσίμου	5-9
Για τις Χώρες Ευρωπαϊκής Ένωσης	13-1

Δ

Δείκτης Θερμοκρασίας	3-11
Δείκτης Καυσίμου	3-10
Διακόπτης Εσωτερικού Φωτισμού	4-9

Διακόπτης Θερμαινόμενου Πίσω Παράθυρου και Θερμαινόμενοι Εξωτερικοί Καθρέπτες	3-11
Διακόπτης οπίσθιου φωτισμού ομίχλης	2-6
Διακόπτης Πρόσθιου Φωτισμού Ομίχλης	3-13
Διακόπτης Ρύθμισης Ύψους Δέσμης Προβολέα	3-12
Διακόπτης Υαλοκαθαριστήρα Πίσω Παρμπρίζ	2-8
Διακόπτης Φλας Ανάγκης	3-11

Ε

Εάν η Μίζα δεν Λειτουργεί	9-4
Εάν ο Κινητήρας έχει “Μπουκώσει”	9-4
Εάν ο Κινητήρας Υπερθερμανθεί	9-5
Εάν το αυτοκίνητό σας “κολλήσει”	6-3
Εγκατάσταση με αγκυρώσεις τύπου ISO-FIX	1-31
Εγκατάσταση παιδικού καθίσματος με πάνω ιμάντα	1-33
Εκλογή του ψυκτικού	8-13
Ελαστικά	8-20
Έλεγχος ελαστικών	8-20
Έλεγχος ζώνης ασφαλείας	1-25
Έλεγχος στάθμης λαδιού	8-8
Έλεγχος στάθμης λαδιού κιβωτίου	8-11
Έλεγχος στάθμης υγρού	8-13
Έλεγχος Συστήματος Ακουστικής από Μακριά	2-10
Έλεγχος φώτων για κίνηση την ημέρα	2-5
Εναλλαγή ελαστικών	8-22
Ενδεικτικές λυχνίες φλας	3-7
Ενδεικτική λυχνία “AIR BAG”	3-5
Ενδεικτική λυχνία πίεσης λαδιού	3-4
Ενδεικτική λυχνία φόρτισης μπαταρίας	3-4

ΕΥΡΕΤΗΡΙΟ

Ενδεικτική λυχνία φώτων (μεγάλη σκάλα)	3-7	Κεντρικός Διακόπτης	2-1
Ένδειξη οδήγησης ηλεκτρικής ενέργειας	3-6	Κεραία Ραδιοφώνου	4-19
Ένδειξη Πληροφοριών	3-13	Κέρωμα	10-5
Εξωτερικοί καθρέπτες	1-15	Κλειδαριές πλαϊνών πορτών	1-3
Εργαλεία Αλλαγής Τροχού	4-16	Κλειδαριές Πορτών	1-3
Εσωτερικός καθρέπτης	1-14	Κλειδιά	1-2
Εφεδρικός τροχός ανάγκης	8-22	Κόρνα	2-10
Ζ		Κρεμαστάρι Αγορών Ράχης Καθίσματος	4-17
Ζώνες Ασφαλείας και Συστήματα Συγκράτησης		Λ	
Παιδιών	1-19	Λάδι Κιβωτίου Ταχυτήτων	8-11
Ζώνη τριών σημείων	1-21	Λάδι Κινητήρα και Φίλτρο	8-7
Η		Λάδι μετάδοσης	8-11
Ηλεκτρικά παράθυρα	1-13	Λάδι μηχανικού κιβωτίου ταχυτήτων	8-11
Ηλεκτρικοί καθρέπτες	1-15	Λάδι πίσω διαφορικού	8-11
Ημερήσιος Χιλιομετρητής	3-8	Λειτουργία φλας	2-6
Θ		Λειτουργία φώτων	2-5
Θερμαινόμενα Εμπρός Καθίσματα	4-9	Λίστα Καθημερινών Ελέγχων	5-2
Θερμόμετρο	3-14	Λυχνία ένδειξης βλάβης	3-5
Θέση Ποτηριών	4-13	Λυχνία συστήματος Immobilizer	3-6
Ι		Μ	
Ιμάντας Κίνησης	8-7	Μάκτρα Υαλοκαθαριστήρων	8-32
Κ		Μηχανικό κιβώτιο ταχυτήτων	5-4
Καθαρισμός Αυτοκινήτου	10-2	Μηχανισμός μπλοκαρίσματος ανάγκης (ELR)	1-21
Καθαρισμός παρμπρίζ	2-7	Μίγματα βενζίνης/αιθανόλης	1-1
Καθρέπτες	1-14	Μίγματα βενζίνης/μεθανόλης	1-1
Κάλυμμα Χώρου Αποσκευών	4-18	Μοχλός Ασφάλισης Ρυθμιζόμενης Κολώνας	
Καπό	4-11	Τιμονιού	2-9
Καταλύτης	5-8	Μοχλός Ταχυτήτων	4-3
Κατανάλωση Ελαίου	5-3	Μοχλός Υαλοκαθαριστήρων και Συστήματος	
Κατανάλωση Καυσίμου (για την Ευρώπη)	11-2	Καθαρισμού Παρμπρίζ	2-7
		Μοχλός Χειρόφρενου	4-1

Μπαταρία	8-24	Προειδοποίηση για Καυσαέρια	5-1
Μπουζί	8-15	Προειδοποιητικές και Ενδεικτικές Λυχνίες	3-3
Μπροστινοί αερόσακοι	1-37	Προειδοποιητική λυχνία ζώνης ασφαλείας	3-5
N		Προειδοποιητική λυχνία συστήματος	
Ντουλαπάκι	3-13	αντιμπλοκαρίσματος των τροχών (ABS)	3-4
≡		Προειδοποιητική λυχνία συστήματος φρένων	3-3
Ξαναγεμίστε με λάδι και ελέγξτε για διαρροές	8-10	Προεντατήρας ζώνης ασφαλείας	1-34
Ξεκινώντας τον Κινητήρα	5-3	Πώς λειτουργεί το σύστημα ABS	5-7
O		P	
Οδήγηση με Υψηλές Ταχύτητες	6-1	Ρολόι	3-14, 3-15
Οδήγηση σε Δρόμους με Κλίση	6-1	Ροντάρισμα	5-8
Οδήγηση σε Ολισθηρούς Δρόμους	6-2	Ρυθμιζόμενα Προσκέφαλα	1-18
Οδηγίες Εκκίνησης με Εξωτερική Μπαταρία	9-2	Ρύθμιση Έντασης Φωτεινότητας Πίνακα Οργάνων	3-8
Οδηγίες Χρήσης του Γρύλου	9-1	Ρύθμιση Καθισμάτων	1-16
Οπίσθια πόρτα	1-11	Ρύθμιση καθισμάτων	1-17
Όχημα με το σύστημα έναρξης χωρίς κλειδί	2-2	Ρύθμιση πλάτης καθίσματος	1-17
Όχημα χωρίς σύστημα έναρξης χωρίς κλειδί	2-1	Ρυθμιστής ύψους ζώνης ασφαλείας	1-24
Π		Ρυμούλκηση	9-4
Παράθυρα	1-13	Ρυμούλκηση Τρέιλερ	7-1
Πεντάλι	4-2	Ρυμούλκηση του Αυτοκινήτου σας	7-6
Πεντάλι γκαζιού	4-2	Σ	
Πεντάλι συμπλέκτη	4-2, 8-20	Σημεία Ρυμούλκησης	4-13
Πεντάλι φρένων	4-2, 8-18	Σημεία τοποθέτησης κοτσαδόρου	7-6
Πίνακας Οργάνων	3-2	Σκίαστρο	4-8
Πλευρικοί αερόσακοι και πλευρικοί αερόσακοι		Στήριγμα ζώνης ασφαλείας	1-24
κουρτινών	1-39	Στιγμιαία κατανάλωση καυσίμων	3-14
Πλύσιμο	10-3	Στοιχεία Αναγνώρισης Αυτοκινήτου	11-1
Πρόγραμμα Περιοδικής Συντήρησης	8-2	Στροφόμετρο	3-10
Πρόγραμμα Συντήρησης	8-2	Συμπλήρωση λαδιού	8-8
Προδιαγραφές λαδιού	8-7	Συμπλήρωση ψυκτικού υγρού	8-13
ΠΡΟΔΙΑΓΡΑΦΕΣ	12-1	Συνιστώμενα Καύσιμα	1-1

ΕΥΡΕΤΗΡΙΟ

Συνιστώμενη Συντήρηση για Δύσκολες Συνθήκες	
Οδήγησης	8-5
Συρτάρι Καθίσματος	4-18
Σύστημα αντιμπλοκαρίσματος των τροχών (ABS)	5-6
Σύστημα ασφαλείας για παιδιά (πίσω πλαϊνές πόρτες)	1-11
Σύστημα έναρξης χωρίς κλειδί	1-5
Σύστημα Θέρμανσης (καλοριφέρ)	3-16
Σύστημα Immobilizer	1-2
Σύστημα κεντρικού κλειδώματος	1-4
Σύστημα Κλιματισμού	3-20, 8-35
Σύστημα ξεκλειδώματος χωρίς κλειδί	1-8
Σύστημα παιδικού καθίσματος	13-1
Συστήματα συγκράτησης παιδιών	1-26
T	
Ταμπλό	3-1
Τάπα Συμπλήρωσης Καυσίμου	4-3
Ταχύμετρο	3-8
Τιμόνι	8-19
Τοποθέτηση με ζώνες ασφαλείας τριών σημείων	1-28
Τσέπη Πλάτης Εμπρός Καθίσματος	4-17
Υ	
Υαλοκαθαριστήρες	2-7
Υγρά συμπλέκτη	8-20
Υγρά φρένων	8-17
Υγρό Καθαρισμού Παρμπρίζ	8-14
Υπενθύμιση αναμμένων φώτων	2-5
Υπενθύμιση κλειδιού	1-3
Υπενθύμιση της ζώνης θέσης του οδηγού	1-23
Φ	
Φίλτρο Αέρα	8-15

Φόρτωμα Αυτοκινήτου	7-1
Φρένα	8-17
Φρένα με υποβοήθηση (σερβόφρενο)	5-5
Φρενάρισμα	5-5
Φως προειδοποίησης μετάδοσης	3-6
Φωτεινή ένδειξη οπίσθιου φωτισμού ομίχλης	3-7
Φωτεινή ένδειξη προειδοποίησης ανοιχτής πόρτας	3-6
Φωτεινή ένδειξη προειδοποίησης λιγοστού καυσίμου	3-6
Φωτεινή ένδειξη συστήματος έναρξης χωρίς κλειδί	3-7
Φωτισμός Χώρου Αποσκευών	4-18
Φώτων/Μοχλός Φλας	2-5
Χ	
Χειρολαβές	4-11
Χειρόφρενο	8-19
Χιλιομετρητής	3-8
Χρησιμοποιώντας το Κιβώτιο Ταχυτήτων	5-4
Ψ	
Ψυκτικό Υγρό Κινητήρα	8-12

Declaration of Conformity in accordance with Directive 1999/5/EC (R&TTE Directive)

Manufacturer: Siemens VDO Automotive AG
Body & Chassis Electronics

Address: Dep. SV C BC P2 RF TG
Siemensstrasse 12
D-93055 Regensburg
Germany

Product type designation: 5WK4 9182 and 5WK4 9181

Intended use: Vehicle immobilisation system

The product mentioned above complies with the essential requirements and other relevant provisions of Directive 1999/5/EC, when used for its intended purpose:

Health and safety pursuant to §3.1.a: *Applied standard(s):*
EN 60950: 2000

Electromagnetic compatibility pursuant to § 3.1.b: *Applied standard(s):*
EN 301 489-1,-3: V1.4.1 (2002-08)

Efficient use of spectrum pursuant to § 3.2: *Applied standard(s):*
EN 300 330-1: V1.3.2 (2002-12)

The following marking applies to the above mentioned product:



Siemens VDO Automotive AG

Regensburg, 2004-06-28

J. V. Tarabbia
.....
Jean-Francois Tarabbia
Executive Vice President
Body & Chassis Electronics
Operations

Norbert Müller
.....
Norbert Müller
Vice President
Wireless Products and Modules

DECLARATION of CONFORMITY

We, **Calsonic Kansei Corp.** hereby declare, at our sole responsibility, that the following product conforms to the Essential Requirements of the Radio and Telecommunications Terminal Equipment Directive 1999/5/EC in accordance with the tests conducted to the appropriate requirements of the relevant standards, as listed herewith.

Product: Controller of Intelligent Key System (Keyless Start System)

Model/ Type Number: S62J1

Year of affixing CE marking: 2004

DECLARATION of CONFORMITY

We, **Calsonic Kansei Corp.** hereby declare, at our sole responsibility, that the following product conforms to the Essential Requirements of the Radio and Telecommunications Terminal Equipment Directive 1999/5/EC in accordance with the tests conducted to the appropriate requirements of the relevant standards, as listed herewith.

Product: Key of Intelligent Key System (Keyless Start System)

Model/ Type Number: TS001

Year of affixing CE marking: 2004

DECLARATION of CONFORMITY

We, **Calsonic Kansei Corp.** hereby declare, at our sole responsibility, that the following product conforms to the Essential Requirements of the Radio and Telecommunications Terminal Equipment Directive 1999/5/EC in accordance with the tests conducted to the appropriate requirements of the relevant standards, as listed herewith.

Product: Transmitter of Keyless Entry System

Model/ Type Number: TS002

Year of affixing CE marking: 2004

DECLARATION of CONFORMITY







We, **Calsonic Kansei Corp.** hereby declare, at our sole responsibility, that the following product conforms to the Essential Requirements of the Radio and Telecommunications Terminal Equipment Directive 1999/5/EC in accordance with the tests conducted to the appropriate requirements of the relevant standards, as listed herewith.

Product: Receiver of Keyless Entry System

Model/ Type Number: R62J1

Year of affixing CE marking: 2004

ΣΗΜΑΣΙΑ ΤΩΝ ΣΥΜΒΟΛΙΣΜΩΝ ΣΤΙΣ ΕΤΙΚΕΤΕΣ ΤΗΣ ΜΠΑΤΑΡΙΑΣ

	Απαγορεύεται το κάπνισμα, η φλόγα, οι σπινθήρες		Υγρά μπαταρίας
	Προστατέψτε τα μάτια		Δείτε τις οδηγίες χρήσης
	Κρατάτε μακριά από τα παιδιά		Εκρηκτικό αέριο

Prepared by

SUZUKI MOTOR CORPORATION

November, 2005

Part No. 99011-63JM0-GRE

Printed in Greece

TP200